

BARTIN AMASRA MÜZESİNDEKİ OSMANLI KİTABELERİ

ABDÜL HALİM VAROL





Bartın Üniversitesi Yayınları No: 36

BARTIN AMASRA MÜZESİNDEKİ OSMANLI KİTABELERİ

Dr. Öğr. Üyesi Abdül Halim Varol

BARTIN 2021

Bu kitap Bartın Üniversitesi Yönetim Kurulu'nun 22/10/2021 tarih ve 2021/22 nolu kararı ile basılmıştır.

© Copyright

Bu eserin tüm yayın hakları Bartın Üniversitesi Rektörlüğü'ne aittir. Rektörlüğün yazılı izni olmadan kitabın tümünün ya da bir kısmının elektronik, mekanik veya fotokopi yoluyla basımı, yayımı, çoğaltımı ve dağıtımı yapılamaz. Kaynak gösterilerek alıntı yapılabilir.

Bu çalışma, Bartın Üniversitesi Bilimsel Araştırma Projeleri Komisyonu tarafından desteklenmiştir (Proje No: 2020-SOS-A-005).

KÜTÜPHANE BİLGİ KARTI

Bartın Amasra Müzesindeki Osmanlı Kitabeleri / Abdül Halim Varol. – Bartın: Bartın Üniversitesi, 2021.

V, 164 s.

ISBN: 978-605-9895-20-0

1. Tarih 2. Kitabeler, Osmanlı 3. Sanat Tarihi

ÖNSÖZ

Amasra eşsiz coğrafi güzellikleri ile yüzyıllar boyu birçok medeniyete ev sahipliği yapmış önemli bir liman yerleşimidir. Günümüzde ise coğrafi güzelliklerinin yanı sıra farklı medeniyetlere ait kültür varlıklarıyla dikkat çeken turizm merkezi haline gelmiştir. Sahip olduğu eserlerden bir grubu oluşturan Osmanlı kitabeleri, üretildikleri dönemin birincil kaynakları olması itibarıyla tarih, sanat, edebiyat, dini, sosyal ve ekonomik yaşantı başta olmak üzere çeşitli alanlarda önemli bilgiler sunmaktadır. Maalesef ülkemizde kültür varlıklarına karşı sergilenen bilinçsiz ve yanlış tutumdan Amasra'daki Osmanlı kitabeleri de nasibini almıştır. Günümüze ulaşmayı başaran eserlerin bir bölümü Amasra Müzesinde korunmakta ve sergilenmektedir.

Osmanlı Amasra'sı hakkında önemli bilgilere ulaşmak amacıyla çalışmamız kapsamında Amasra Müzesindeki Osmanlı kitabeleri incelenmiştir. Bu çalışmada eserler, sistematik katalog düzeni içerisinde kitabe, ölçü, genel tanım, çizim ve fotoğraflar eşliğinde tanıtılarak Osmanlı coğrafyasındaki benzer örneklerle karşılaştırılmış ve sonuç olarak eserlerin Türk sanatındaki yerleri ve önemleri belirtilmiştir.

Çalışmamız sürecinde Osmanlı Türkçesi ile yazılmış kitabelerin günümüz Türkçesine çevrilmesinde bilgi ve zamanını esirgemeyen Sn. Dr. Öğr. Üyesi Mehmet Altunmeral ile yazı türlerinin tespitini yapan Sn. Öğr. Gör. Zeynep Mergen Kansız'a, çalışmalarımız süresince düşünce ve önerilerini esirgemeyen Sn. Prof. Dr. Halit Çal'a ve Sn. Doç. Dr. Murat Çerkez'e, çalışmanın gerçekleşmesi hususunda gerekli izinleri veren Bartın İl Kültür Turizm Müdürlüğü, Amasra Müze Müdürlüğü ve Müze Müdür Vekili Sn. Ahmet Çapkun ile Arkeolog Sn. Güray Can Aytekin'e teşekkür ederim.

Abdül Halim Varol

Bartın-2021

BARTIN AMASRA MÜZESİNDEKİ OSMANLI KİTABELERİ ÖZET

Kültürel mirasımızın önemli bir grubunu oluşturan kitabeler barındırdıkları bilgiler itibarıyla da birçok alanın çalışma konusu olmuştur. Sanat tarihi disiplini açısından kitabeler, içeriklerinin yanı sıra biçim ve süsleme özellikleri itibarıyla de büyük önem taşımaktadırlar. “Bartın Amasra Müzesindeki Osmanlı Kitabeleri” isimli bilimsel araştırma projesi kapsamında, çeşitli tarihlerde satın alma veya toplama yoluyla Amasra Müzesine getirilen Osmanlı dönemine ait 115 kitabe incelenmiştir. Bunlardan 113’ü mezar taşı, 2’si yapı kitabesidir. Tarihi tespit edilen 53 eser H. 1107 / M. 1695 ile H. 1318 / M. 1900 yılları arasına aittir. Bunlardan 1’i 17. yüzyıl, 18’i 18. yüzyıl, 31’i 19. yüzyıl, 3’ü 20. yüzyıl tarihlidir. Günümüzde eserlerin 29’u özgün hallerini korurken diğerlerinin zaman içerisinde çeşitli nedenlerden dolayı tahrip olduğu, kırıldığı veya kırılan parçasının kaybolduğu tespit edilmiştir. Taş malzemeli bir eser dışında tamamı mermer malzemeli olan eserlerde oyma ve kazıma teknikleri kullanılmıştır. Günümüzde orijinal mezar biçimlerine dair bilgi sahibi olamadığımız eserlerde etek biçimi, gövde yatay kesiti, gövde kenarları, başlık ve tepelik biçimleri, süsleme programında ise bitkisel, geometrik ve nesnel unsurlar tespit edilmiştir. Kitabe metinleri, biçim ve içerik itibarıyla incelenmiş bunun neticesinde 1695-1900 yılları arasında Amasra’nın kültür, sanat ve tarih alanları başta olmak üzere sosyal ve edebî hayatına dair önemli bilgilere ulaşılmıştır. Amasra Müzesinde bulunan Osmanlı kitabeleri, Osmanlı coğrafyasındaki örneklerle yakın benzerlikler sergilemekte, özellikle başkent İstanbul üslubunu yansıtan biçim ve bezeme unsurlarını içermektedir.

OTTOMAN INSCRIPTIONS IN BARTIN AMASRA MUSEUM ABSTRACT

Inscriptions, which constitute an important group of our cultural heritage, have been the subject of study in many fields due to the information they contain. In terms of the discipline of art history, inscriptions are of great importance in terms of their form and ornamental features as well as their content. Within the scope of the scientific research project titled "Ottoman Inscriptions in the Bartın Amasra Museum", 115 inscriptions belonging to the Ottoman period, which were brought to the Amasra Museum by purchase or collection on various dates, were examined. 113 of these inscriptions are tombstones and 2 are building inscriptions. 53 works whose dates have been determined belong to the years between A.H. 1107 / A.D. 1695 and A.H. 1318 / A.D. 1900. 1 of these works is from the 17th century, 18 of them are from the 18th century, 31 of them are from the 19th century, and 3 of them are from the 20th century. Today, 29 of the works have preserved their original state, while the others have been damaged, broken or their broken parts have been lost due to various reasons over time. Carving and scraping techniques were used in all the marble works, except for one stone material. In the works of which we do not have any information about the original grave forms today, skirt (the part under the soil) shape, body horizontal section, body edges, head and pediment forms, and in the ornament program, plant, geometric and object elements in the ornament program were determined. Inscription texts were examined in terms of form and content, and as a result, crucial information was obtained about the social and literary life of Amasra, especially in the fields of culture, art and history between 1695-1900. The Ottoman inscriptions in the Amasra Museum show close similarities with the examples in the Ottoman geography, and include form and decoration elements that reflect the style of the capital Istanbul.

İÇİNDEKİLER

ÖNSÖZ.....	i
ÖZET.....	ii
ABSTRACT	iii
İÇİNDEKİLER.....	iv
TABLolar LİSTESİ	v
GİRİŞ	1
1. KATALOG: BARTIN AMASRA MÜZESİNDEKİ OSMANLI KİTABELERİ	5
2. KARŞILAŞTIRMA VE DEĞERLENDİRME	116
2.1. Mezar Taşı Biçimleri	117
2.1.1. Etek Biçimleri	117
2.1.2. Gövde Yatay Kesitleri.....	118
2.1.3. Gövde Kenarları.....	121
2.1.4. Başlıklar ve Tepelikler	122
2.2. Yapı Kitabesi Biçimleri	132
2.3. Süslemede Kullanılan Motif ve Kompozisyon Özellikleri.....	133
2.3.1. Bitkisel Süsleme.....	133
2.3.2. Nesneli Süsleme.....	138
2.3.3. Geometrik Süsleme	140
2.4. Kitabe.....	141
2.5. Tarih.....	150
3. SONUÇ	152
KAYNAKLAR.....	156
EKLER	162

TABLÖLAR LİSTESİ

EK-1 Tarih, kimlik, meslek, sülale ve yer adı ve unvan

EK-2 Süsleme türleri ve bitkisel, nesneli, geometrik süsleme unsurları

EK-3 Eser türü, etek, gövde yatay kesiti, gövde kenarı, başlık ve tepelik biçimleri

GİRİŞ

Günümüzde Karadeniz Bölgesinde Bartın'a bağlı ilçe konumunda olan Amasra, üç bin yıllık geçmişiyle önemli medeniyetlere ev sahipliği yapmıştır. Bunlardan Roma, Bizans, Ceneviz ve Osmanlı kültürlerine ait izler günümüzde halen varlıklarını sürdürmektedir. Uzun yıllar süren hakimiyetleri sırasında Osmanlılar Amasra'da önemli eserler ortaya koymuşlardır. Bu dönemde Amasra'nın bir Türk yurdu haline geldiğini inşa edilen mimari eserlerin yanı sıra kitabeler aracılığıyla da görmek mümkündür. Kitabeler, sözlük anlamıyla "Anımsatma amacıyla veya anı değeri taşıyan bir metnin bir taş ya da metal vs. bir yüzey üzerine yazılmasıyla oluşan küçük anıt."¹ olarak ifade edilmesine rağmen bu anlamın ötesinde derin bir içeriğe sahiptir. Bu dünyada geçici olduğunun bilinciyle kitabe satırlarını yazan kişinin, yüzyıllar boyunca aktarılacak duygu ve düşüncelerinin somutlaşmış halidir. Bu bir tür sonsuzluğa ulaşma isteğinin sanatlaşmasıdır. Türkler bu istekle Orta Asya bozkırlarından Avrupa'ya kadar uzanan geniş coğrafyada taş dikme geleneği olarak da adlandırılan bir gelenek meydana getirmişlerdir. Tarih boyunca bu eserler yazıt, mezar taşı, yapı kitabesi gibi farklı biçimlerde ama aynı duygu ve amaçlarla üretilmiştir. Günümüzde bu eserler, bulunduğu coğrafyanın tarihi ve sanatı hakkında bilgiler vermekle birlikte sosyal, kültürel, edebî, ekonomik yaşantısından da kesitler içermesi itibarıyla büyük önem arz etmektedir.

"Bartın Amasra Müzesindeki Osmanlı Kitabeleri" isimli çalışmamızın kapsamı Amasra Müzesi envanterinde bulunan Osmanlı dönemine ait mezar ve yapı kitabeleri ile sınırlıdır. Eserlerin büyük bölümü mezar kitabesidir. Semavi Eyice ve Necdet Sakaoğlu'nun aktardığı bilgilerden Amasra'daki Osmanlı mezarlığının 1930 yılına doğru ortadan kaldırıldığı ve mezar taşlarının büyük bölümünün günümüze ulaşamadığını öğrenmekteyiz². Buna rağmen günümüze gelebilen eserler Amasra Müzesi ve Şehir Mezarlığında bulunmaktadır.

Çalışmamız ile Amasra Müzesindeki Osmanlı Dönemi kitabelerinin Sanat Tarihi disiplini içerisinde sistematik katalog düzeniyle tanıtılarak değerlendirilmesi, eserlerin Türk Sanatı içerisindeki yerinin belirlenmesi ve Bartın ile ilgili mezar taşı çalışmalarındaki eksikliğin kısmen giderilmesine katkı sağlanması amaçlanmıştır.

Bu amaç doğrultusunda kurumlardan gerekli izinler alınarak çalışmayla ilgili literatür taramaları yapılmıştır. Ardından bir müze personeli eşliğinde, proje ekip üyesi Ferdi Akhan ile

¹ Sözen, M., Tanyeli, U. (2018). *Sanat Kavram ve Terimleri Sözlüğü*. İstanbul: Remzi Kitabevi, 323.

² Eyice, S. (1965). *Küçük Amasra Tarihi ve Eski Eserleri Kılavuzu*. Ankara: Türk Tarih Kurumu Basımevi, 41-42; Sakaoğlu, N. (1966). *Çeşm-i Cihan Amasra*. İstanbul: Latin Matbaası, 250.

eserlerin gözlem fişleri doldurularak fotoğraflama ve ölçü alma işlemleri gerçekleştirilmiştir. Eserler hakkında veriler toplandıktan sonra ekip üyeleri Ferdi Akhan, Şevval Kenan, Bayram Derinçay ve İrem Genç tarafından eserlerin teknik çizimleri ve fotoğrafların kesilme işlemleri yapılmıştır. Bu aşamaların kontrolü, temize çekilmesi işlemleri ve metin yazımı tarafımızca gerçekleştirilmiştir. Kitabelerin günümüz Türkçesine çevrilmesinde Sn. Dr. Öğr. Üyesi Mehmet Altunmeral'den, yazı türlerinin belirlenmesinde Sn. Öğr. Gör. Zeynep Mergen Kansız'dan yardım alınmıştır.

Amasra zengin kültürel birikimiyle birçok yayına konu olmuştur. Amasra Müzesindeki çeşitli eser gruplarıyla ilgili de çalışmalar bulunmaktadır³. Çalışma konumuzun büyük bölümünü oluşturan mezar taşlarına yönelik iki yayın bulunmaktadır. Bunlardan ilki Bartın kitabelerini konu alan yüksek lisans tezidir⁴. Çalışmada Bartın ili ve ilçelerindeki yapı ve mezar kitabeleri incelenerek Arapça kelimelerin özellikleri aktarılmıştır. Bu bağlamda Amasra Müzesindeki 11 mezar taşının kitabe çevirileri yapılarak, Arapça ifadeleri açıklanmıştır. Diğer çalışmada ise müzede sergilenen 9 mezar taşı kitabe çevirileri ve genel kompozisyon özellikleri itibarıyla ele alınmıştır⁵. Bu çalışmalar değerlendirildiğinde müzede sergilenen bir grup eser belirlenerek kitabe çevirilerine odaklanıldığı görülmektedir. Buna göre Amasra Müzesindeki Osmanlı kitabelerinin bütüncül ve sistematik bir metotla Sanat Tarihi disiplini bakımından ele alınmadığı anlaşılmaktadır.

Bartın Amasra Müzesindeki Osmanlı Kitabeleri başlıklı bilimsel araştırma projesi kapsamında 115 adet eser tespit edilmiştir. Bunlardan 113'ü mezar taşı, 2'si yapı kitabesidir. Eserlerin çeşitli tarihlerde satın alma veya toplama yoluyla müzeye getirilmesinden dolayı mezar taşlarında mezar çeşidi tespit edilememiştir. Tarihi tespit edilen 53 eser H. 1107 / M. 1695 ile H. 1318 / M. 1900 yılları arasına aittir. Bunlardan 1'i 17. yüzyıl, 18'i 18. yüzyıl, 31'i 19. yüzyıl, 3'ü 20. yüzyıl tarihlidir. Günümüzde eserlerin 29'u özgün hallerini korurken diğerlerinin zaman içerisinde çeşitli nedenlerden dolayı tahrip olduğu, kırıldığı veya kırılan parçasının kaybolduğu tespit edilmiştir.

³ Karaçorlu, H. (2013). *Amasra Müzesinde Bulunan Tel Kıрма (Bartın İşi) ve Hesap İşi Ürünler Üzerine Bir Araştırma*. Yayımlanmamış Yüksek Lisans Tezi, Gazi Üniversitesi Eğitim Bilimleri Enstitüsü El Sanatları Eğitimi Ana Bilim Dalı Nakış Eğitimi Bilim Dalı, Ankara; Öztürk H. S, Öztürk B. (2016). "Amasra Arkeoloji Müzesi'nden Yeni Yazıtlar-I". *Tüba-Ar: Türkiye Bilimler Akademisi Arkeoloji Dergisi*, 2016(19), 231-242.

⁴ Can, Y. (2019). *Bartın Kitâbelerindeki Arapça Kelimelerin Özellikleri*. Yayımlanmamış Yüksek Lisans Tezi, Bartın Üniversitesi Sosyal Bilimler Enstitüsü Temel İslam Bilimleri Anabilim Dalı, Bartın, 65-83.

⁵ Yıldırım, İ. (2014). "Amasra Müzesi'nde Bulunan Osmanlı Dönemi Mezar Taşları Hakkında Bazı Mülâhazalar". Hizmetli, M. (Editör). *Osmanlı'dan Cumhuriyet'e Belge ve Fotoğraflarla Bartın*. Ankara, Salmat Basım Yayıncılık, 71-82.

Çalışmamız 4 ana bölümden oluşmaktadır. “Giriş” bölümünde konunun tanımı, kapsamı, önemi, amacı, izlenen yöntem, yararlanılan kaynaklar belirtilmiştir. “Katalog: Bartın Amasra Müzesindeki Osmanlı Kitabeleri” başlıklı ana bölümde 115 eserden önce mezar taşları sonrasında yapı kitabeleri kronolojik sırayla verilerek inceleme tarihi, kimlik, tarih, meslek, cinsiyet, kitabe, süsleme konusu, malzeme, işleniş ve yazı teknikleri, ölçüler, genel tanım ve kompozisyon özellikleri verilen eserler fotoğraf ve çizimle tanıtılmıştır. Katalogda eser bilgilerinin hemen ardından fotoğraf ve çizime yer verildiği için ayrıca numaralandırma yapılmamıştır. Kitabelerde bulunan Hicri ve Rumi tarihlerin Miladi tarihe çevrilmesinde Türk Tarih Kurumu’nun internet sayfasında bulunan tarih çevirme kılavuzundan yararlanılmıştır. Ölçüler genel itibarıyla “yükseklik x ortalama genişlik x toplam kalınlık”, şeklinde dairevi biçime sahip bir eserde ise “yükseklik x alt çevre x üst çevre” şeklinde verilmiştir. Kitabe metinlerinin çok büyük bir bölümü okunmuş, tahribata uğradığı için birkaç harfin bulunmadığı bölümler köşeli parantez içerisinde tamamlanmış, tahribattan dolayı okunamayan kelimeler üç noktayla, net şekilde görüldüğü halde okunmasında güçlük çekilen kelimeler ise soru işaretiyle belirtilmiştir.

“Karşılaştırma ve Değerlendirme” bölümünde, katalogda tanıtılan mezar taşları alt başlıklar dahilinde önce kendi içlerinde ardından Anadolu ve Balkan coğrafyasında bulunan Osmanlı mezar taşları ile kapsamlı bir şekilde karşılaştırılıp değerlendirilmeleri yapılmıştır. Ancak Etek Biçimleri ve Gövde Yatay kesitleri başlıklarında, mezar taşı çalışmalarında bu konulara gereken önemin verilmemesi ve kimi çalışmalarda mezar taşlarının net fotoğraf veya çizimlerinin bulunmaması nedeniyle Etek Biçimleri başlığında karşılaştırmaya gidilmemiş, Gövde Yatay Kesitleri başlığında ise 4 yayın üzerinden karşılaştırma yapılmıştır. Kitabe başlığında veriler tablolar içerisinde Katalog numarası ve tarih bilgisiyle birlikte verilmiştir. Konu başlıklarının belirlenmesinde Halit Çal’ın mezar taşları yazılarındaki konu başlıklarında uyguladığı tipolojiden yararlanılmıştır⁶. Sülale Adları başlığında, kitabelerde bitişik veya ayrı yazımının kesin ayırt edilememesi ve bazı eserlerde baba-oğul ilişkisinin net ifade edilmemesinden dolayı “zâde” ve “oğlu” kelimelerinin sülale adını belirtmek amacıyla kullanılmış olma ihtimalini düşünerek bu ifadeleri sülale adı olarak değerlendirdik. Kitabelerde yer alan “Muhammed” ve “Mehmed” adlarının ayırımında, şedde kullanımı dikkate alınmış ve bu doğrultuda şedde bulunanlar “Muhammed”, bulunmayanlar “Mehmed” olarak

⁶Çal, H. (2000). “İstanbul Eyüp’teki Erkek Mezar Taşlarında Başlıklar”. Tarihi, Kültürü ve Sanatıyla III. Eyüpsultan Sempozyumu (28-30 Mayıs 1999), İstanbul: Eyüp Belediyesi Yayınları, 214-216.

değerlendirilmiştir. Ayrıca Yakınlık İfadeleri, Meslekler, Yer Adları, Unvan ve Kişi Adları başlıklarında sadece ölenin değil yakınlarının da bilgilerine yer verilmiştir.

“Sonuç ve Öneriler” başlığı altında, yapmış olduğumuz çalışma ve incelemelerimizde elde ettiğimiz bütün veriler yorumlanarak konumuzu oluşturan eserlerin Türk sanatı içerisinde yeri ve önemi belirtmeye çalışılmıştır.

Çalışmamızda yararlandığımız ve atıfta bulunduğumuz yayınlar sayfa altlarında numaralandırılmış ve bunların tamamı yazar soyadları dikkate alınarak alfabetik sırada “Kaynaklar” başlığında belirtilmiştir. Değerlendirme bölümünde verilen bilgilerin tablo halindeki ifadelerine “Ekler” başlığı altında yer verilmiştir. Tablolarda eserlerdeki cinsiyet ayrımı renklendirilerek gösterilmiştir. Buna göre Kat. No başlığında sıralanan eserlerde mavi renk erkek, kırmızı renk kadın mezar taşlarını belirtmede; beyaz renk cinsiyetin tespit edilemediği eserleri belirtmede kullanılmıştır.

1. KATALOG: BARTIN AMASRA MÜZESİNDEKİ OSMANLI KİTABELERİ

Katalog No: 1	Eser Türü: Mezar taşı
Kimlik: Aliğaoglu Muhammed Çelebi	Tarih: H. 1107 / M. 1695-1696
Cinsiyet: Erkek	Meslek: -
Kitabe: 1- Aliğa- 2- Oğlu merhum 3- Muhammed Çelebi	4- Ruhiçün Fatiha 5- Sene 1107
Süsleme Konusu: -	İşleniş Tekniği: Oyma
Malzemesi: Mermer	Yazı Tekniği: Celî sülüs
Ölçüler(cm): 40x11x11	İnceleme Tarihi: 25.01.2021
Genel Tanım ve Kompozisyon Özellikleri: Baştaşı olduğu anlaşılan eserin gövdesi kare prizma formundadır. Ön yüzeyinde beş satırlık kitabe metni yer almaktadır. Başlığı günümüze ulaşamayan eserin gövde alt bölümü kırıktır.	

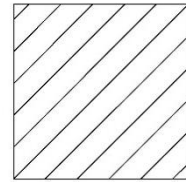
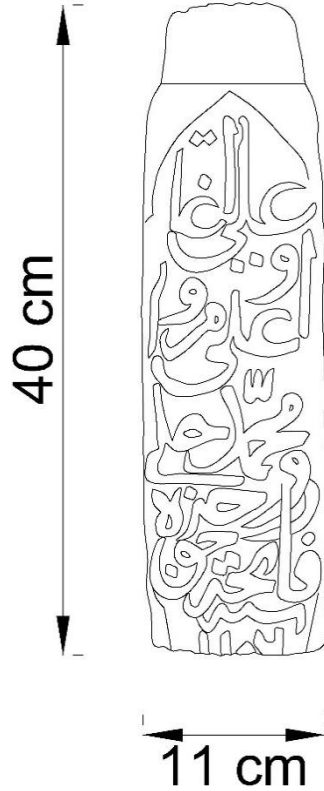

Katalog No: 2	Eser Türü: Mezar Taşı
Kimlik: Valimusaoglu Hacı Muhammed	Tarih: H. 1124 / M. 1712-1713
Cinsiyet: Erkek	Meslek: -
Kitabe: 1- ... 2- Valimusa- 3- Oğlu merhum 4- Hacı Muhammed	5- Ruhuna 6- Fatiha 7- Sene 1124
Süsleme Konusu: -	İşleniş Tekniği: Oyma
Malzemesi: Mermer	Yazı Tekniği: Celî sülüs
Ölçüler(cm): 66x13x13	İnceleme Tarihi: 25.01.2021
Genel Tanım ve Kompozisyon Özellikleri: Baştaşı olduğu anlaşılan eserin gövdesi kare prizma formundadır. Ön yüzeyde yedi satırlık kitabe metni boyuna dikdörtgen pano içerisinde verilmiştir. Eserin başlığı günümüze ulaşmamıştır.	

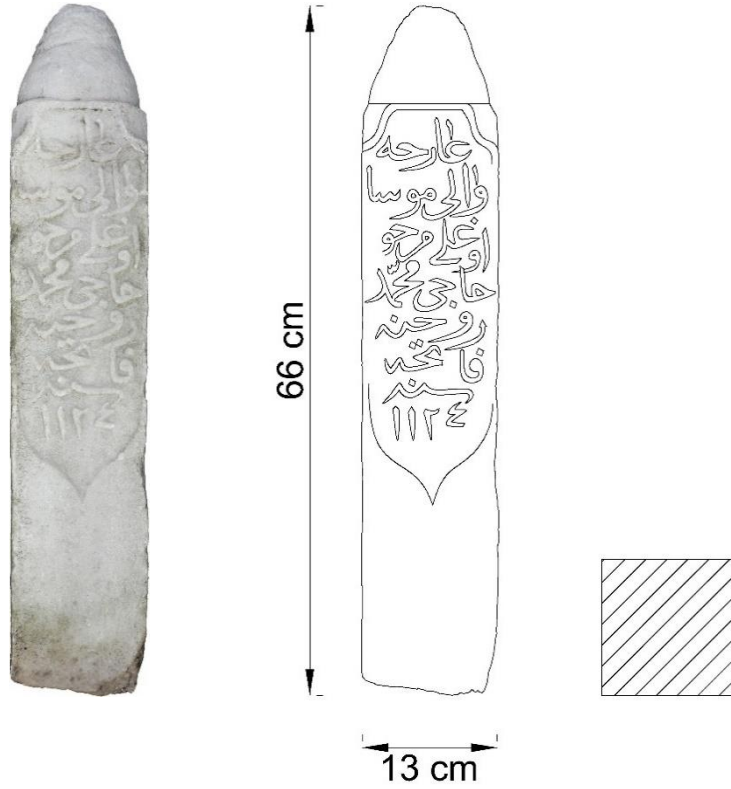

Katalog No: 3	Eser Türü: Mezar Taşı
Kimlik: Bartın Emîni Muhammed Ağa	Tarih: H. 1148 / M. 1735-1736
Cinsiyet: Erkek	Meslek: Bartın Emîni
Kitabe: 1- Hüve'l Hâllakû'l-Bâ[ki] 2- Bartın Emin[i] 3- Merhum ve mağfu[r]	4- Muhammed Ağa ruhiç[un] 5- El-Fatiha 6- Sene 1148
Süsleme Konusu: -	İşleniş Tekniği: Oyma
Malzemesi: Mermer	Yazı Tekniği: Celî sülüs
Ölçüler(cm): 64x16x11	İnceleme Tarihi: 25.01.2021
<p>Genel Tanım ve Kompozisyon Özellikleri: Baştaşı olduğu anlaşılan eserin etek kısmından gövdeye geçişte içbükey kavisli kenarlar kullanılmıştır. Paralel kenarlı gövde boyunla birleşmektedir. Gövde ön yüzeyinde yer alan kitabe enlemesine yerleştirilen beş dikdörtgen pano içerisine altı satır halinde işlenmiştir. Günümüze başlığı ulaşamayan eserin gövde kenarları ise tahrip olmuştur.</p>	

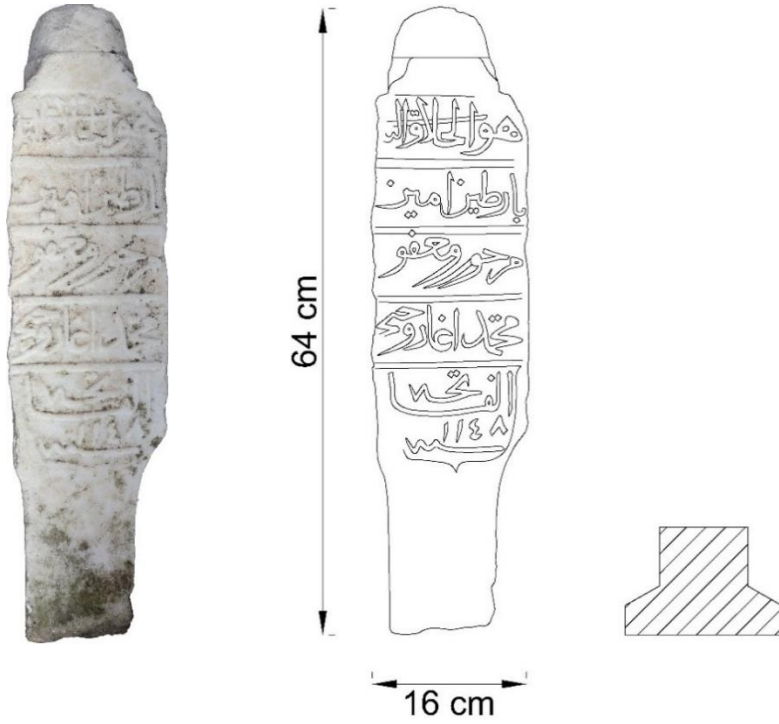

Katalog No: 4	Eser Türü: Mezar Taşı
Kimlik: Şerife Zeliha	Tarih: H. 1148 / M. 1735-1736
Cinsiyet: Kadın	Meslek: -
Kitabe: 1- Merhume Şerife 2- Zeliha ruhuna	3- Fatiha 4- Sene 1148
Süsleme Konusu: -	İşleniş Tekniği: Oyma
Malzemesi: Mermer	Yazı Tekniği: Celî sülüs
Ölçüler(cm): 63x16x8	İnceleme Tarihi: 25.01.2021
<p>Genel Tanım ve Kompozisyon Özellikleri: Baştaşı olduğu anlaşılan eserin etek kısmında gövdeye geçişte sırasıyla dışbükey ve içbükey kavisler kullanılmıştır. Paralel kenarla yükselen gövde boyunla birleşmektedir. Yüzeeye dikdörtgen panolar içerisinde dört satırlık kitabe metni işlenmiştir. Günümüzde gövde kenarları tahrip durumda olan eserin başlığı bulunmamaktadır.</p>	

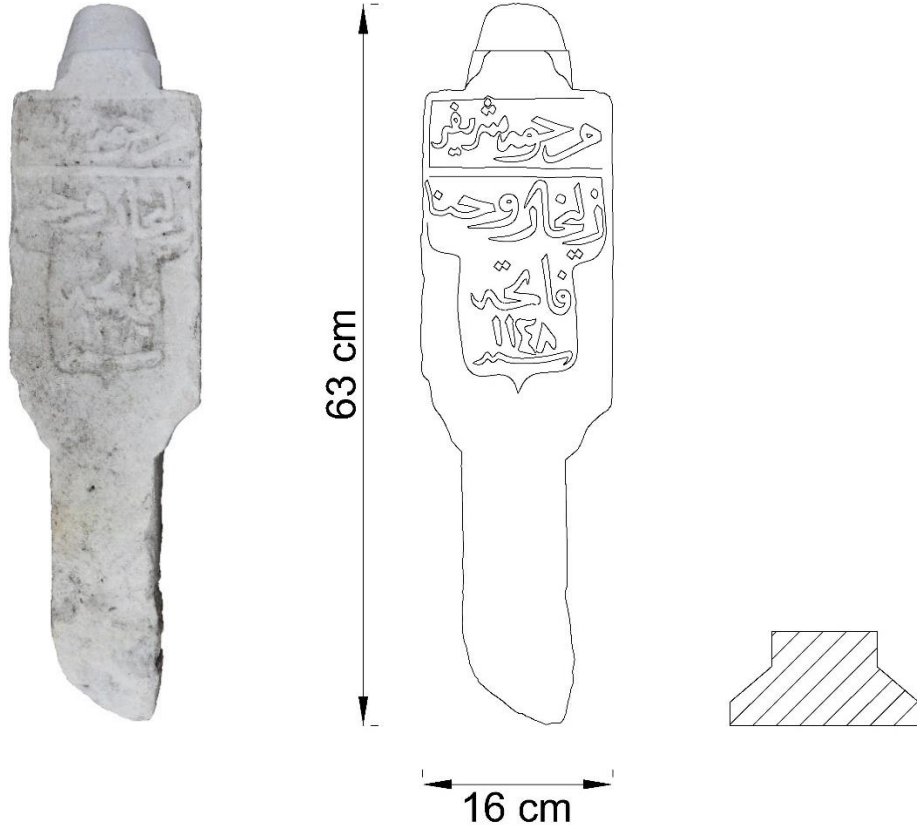

Katalog No: 5	Eser Türü: Mezar Taşı
Kimlik: Yirmi beş bölüğün Mustafa Beşe	Tarih: H. 1172 / M. 1758-1759
Cinsiyet: Erkek	Meslek: Asker
Kitabe: 1- Yirmi beş 2- Bölüğün Mustafa 3- Beşe ru-	4- Huna Fatiha 5- Sene 1172
Süsleme Konusu: -	İşleniş Tekniği: Oyma
Malzemesi: Mermer	Yazı Tekniği: Celî sülüs
Ölçüler(cm): 62x19x11	İnceleme Tarihi: 25.01.2021
Genel Tanım ve Kompozisyon Özellikleri: Baştaşı olduğu anlaşılan eserin gövde kenarları yukarı doğru genişleyerek silindirik boyunla birleşmekte ve tepede sarık biçimindeki başlıkla taçlanmaktadır. Gövde yüzeyinde boyuna yerleştirilen dikdörtgen pano içerisinde beş satırlık kitabe metni yer almaktadır.	

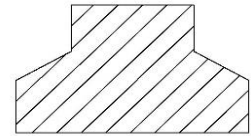
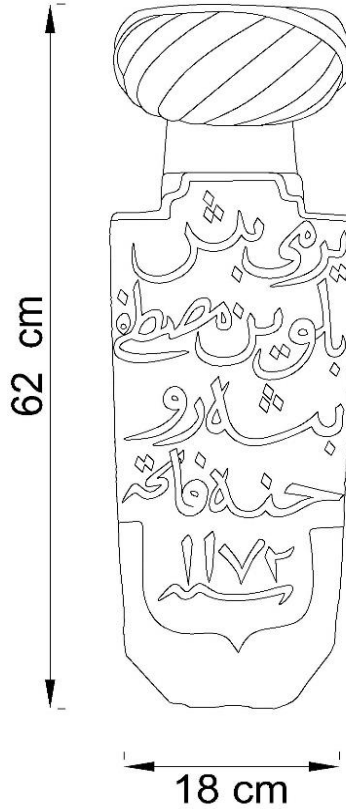

Katalog No: 6	Eser Türü: Mezar Taşı
Kimlik: El-Hac Süleyman Ağa'nın kızı Huri	Tarih: H. 1182 / M. 1768-1769
Cinsiyet: Kadın	Meslek: -
Kitabe: 1- Merhum ve mağfur ila 2- Rahmet el-gafur el-Hac 3- Süleyman Ağanın	4- Kızı Huri 5- Ruhiçün Fatiha 6- Sene 1182
Süsleme Konusu: -	İşleniş Tekniği: Oyma
Malzemesi: Mermer	Yazı Tekniği: Celî sülüs
Ölçüler(cm): 82x31x5	İnceleme Tarihi: 25.01.2021
Genel Tanım ve Kompozisyon Özellikleri: Baştaşı olduğu anlaşılan eserin gövde kenarları yukarı doğru genişlemekte ve sivri kemer formundaki tepelikle sonlanmaktadır. Gövde yüzeyinde enine uzanan altı dikdörtgen pano içerisine kitabe metni işlenmiştir.	

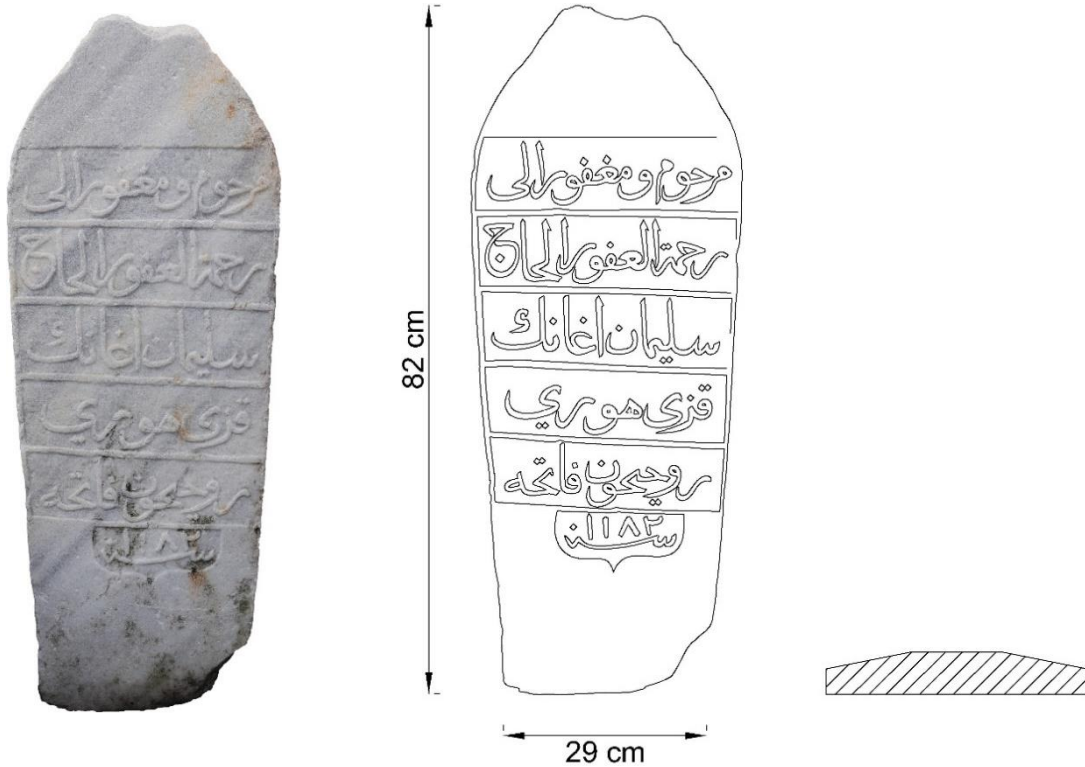

Katalog No: 7	Eser Türü: Mezar Taşı
Kimlik: Kocareisoğlu Halil Reis	Tarih: H. 1182 / M. 1768-1769
Cinsiyet: Erkek	Meslek: Reis
Kitabe: 1- Merhum Koca- 2- Reisoğlu 3- Halil Reis	4- Ruhuna Fatiha 5- Sene 1182
Süsleme Konusu: -	İşleniş Tekniği: Oyma
Malzemesi: Mermer	Yazı Tekniği: Celî sülüs
Ölçüler(cm): 68x23x11	İnceleme Tarihi: 25.01.2021
<p>Genel Tanım ve Kompozisyon Özellikleri: Baştaşı olduğu anlaşılan eserin etek kısmından gövdesine geçişte sırasıyla dışbükey ve içbükey kavisler kullanılmıştır. Kenarlar paralel yükselmekte ve silindirik boyunla birleşmektedir. Gövde yüzeyinde enine yerleştirilen beş dikdörtgen pano içerisinde kitabe metni yer almaktadır. Günümüze başlığı ulaşamayan eserin gövde kenarları yer yer tahrip olmuştur.</p>	

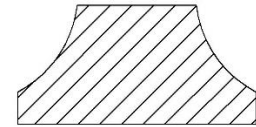
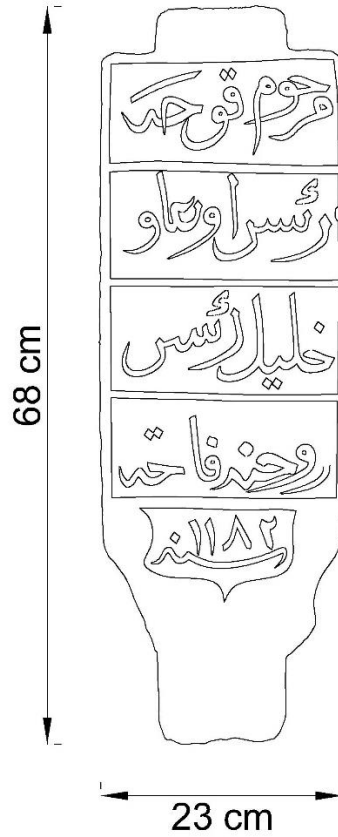

Katalog No: 8	Eser Türü: Mezar Taşı
Kimlik: Amasralı yirmi beş bölüğün es-Seyyid Ahmed Ağa'nın oğlu es-Seyyid Muhammed Ağa	Tarih: H. Zilhicce 1182 / M. Nisan/Mayıs 1769
Cinsiyet: Erkek	Meslek: Asker
Kitabe: 1- Fenadan bekaya eyledi rihlet 2- Kabrini ide Hak ravza-i cennet 3- Amasralı yirmi beş bölüğün 4- Es-Seyyid Ahmed Ağanın oğlu	5- Merhum ve mağfur es-Seyyid 6- Muhammed Ağa ruhuna Fatiha 7- Eş-şehid sene 1182 Zilhicce
Süsleme Konusu: -	İşleniş Tekniği: Oyma, kazıma
Malzemesi: Mermer	Yazı Tekniği: Celî sülüs
Ölçüler(cm): 149x31x5	İnceleme Tarihi: 25.01.2021
Genel Tanım ve Kompozisyon Özellikleri: Baştaşı olduğu anlaşılan eserin etek kısmından gövdesine geçişte sırasıyla dışbükey ve içbükey kavisler görülmektedir. Gövdesi paralel kenarlarla yükselen eserin silindirik boynu sarık biçimli başlıkla sonlanmaktadır. Gövde yüzeyinde yedi satırlık kitabe metni enine dikdörtgen panolar içerisinde yer almaktadır.	

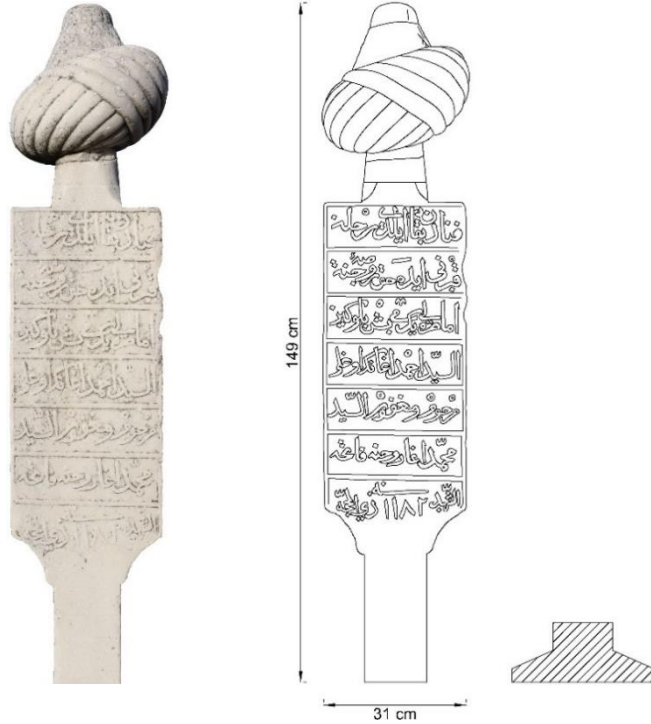

Katalog No: 9	Eser Türü: Mezar Taşı
Kimlik: Es-Seyyid Muhammed Ağa	Tarih: H. 1182 / M. 1768-1769
Cinsiyet: Erkek	Meslek: -
Kitabe: 1- Bir ağayı âlinin 2- Makberidir bu mezar 3- Hake yeksan eylemiş 4- Nazik vücudun rüzgar	5- Şehid olan merhum 6- Ve mağfur es-Seyyid Muhammed 7- Ağa ruhuna Fatiha 8- Sene 1182
Süsleme Konusu: Geometrik	İşleniş Tekniği: Oyma
Malzemesi: Mermer	Yazı Tekniği: Celî sülüs
Ölçüler(cm): 127x70x78	İnceleme Tarihi: 25.01.2021
Genel Tanım ve Kompozisyon Özellikleri: Baştaşı olduğu anlaşılan eserin silindirik gövdesi paralel kenarlarla yükselmektedir. Yüzeyle enine uzanan dikdörtgen panolar içerisinde sekiz satırlık kitabe metni bulunmaktadır. Kitabenin ilk iki satırı mührü Süleyman motifinin içerisinde, kalan satırları ise dikdörtgen panolar içerisinde verilmiştir.	

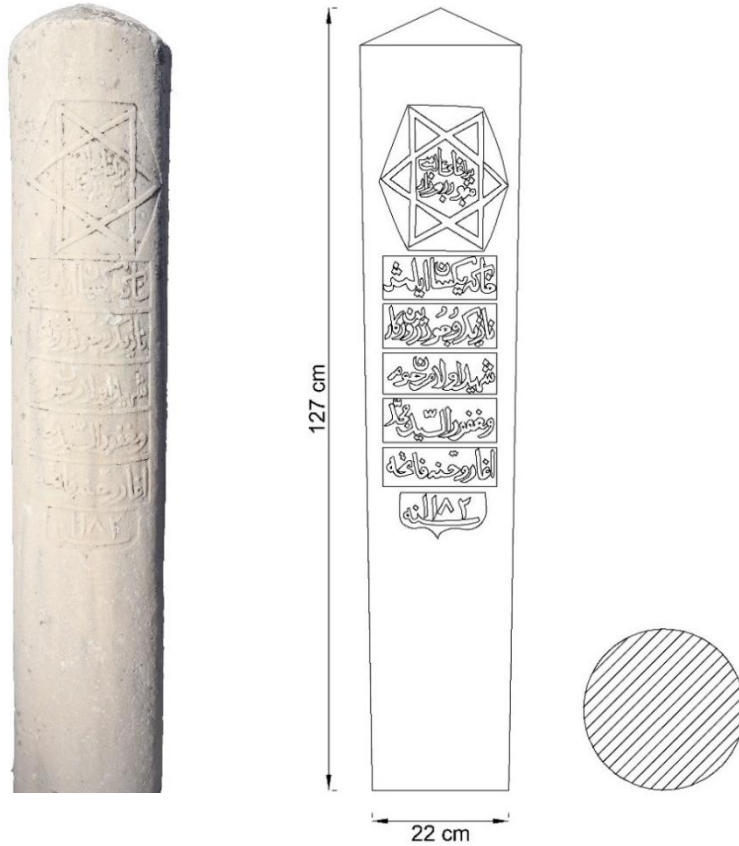

Katalog No: 10	Eser Türü: Mezar Taşı
Kimlik: Seyrekbasan Ömer Beşe	Tarih: H. 1185 / M. 1771-1772
Cinsiyet: Erkek	Meslek: -
Kitabe: 1- Merhum ve mağfur 2- Seyrekbasan 3- Ömer Beşe	4- Ruhiçün el-Fatiha 5- Sene 1185
Süsleme Konusu: -	İşleniş Tekniği: Oyma
Malzemesi: Mermer	Yazı Tekniği: Celî sülüs
Ölçüler(cm): 69x22x11	İnceleme Tarihi: 25.01.2021
Genel Tanım ve Kompozisyon Özellikleri: Baştaşı olduğu anlaşılan eserin etek bölümünden gövdesine geçişte sırasıyla dışbükey ve içbükey kenarlar görülmektedir. Gövdesi paralel kenarlarla yükselen eser silindirik boyunla sonlanmaktadır. Gövde yüzeyinde beş satırlık kitabe metni enine dikdörtgen panolar içerisinde işlenmiştir. Günümüze iki parça halinde ulaşan eserin başlığı bulunmamaktadır.	

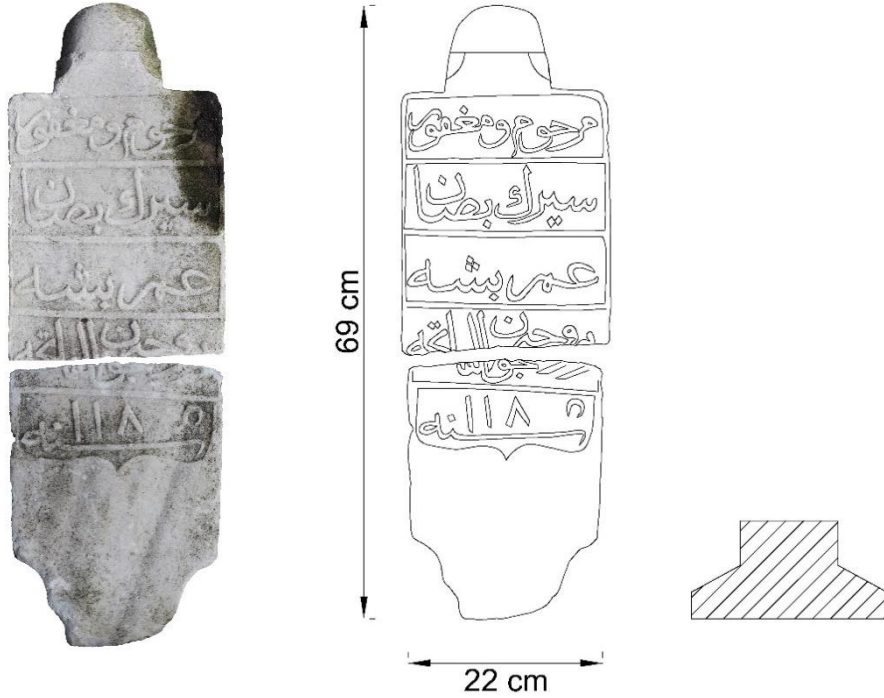

Katalog No: 11	Eser Türü: Mezar Taşı
Kimlik: Rahime Hatun	Tarih: H. 1186 / M. 1772-1773
Cinsiyet: Kadın	Meslek: -
Kitabe: 1- Rahime Hatun ... 2- Ruhuna Fatıha	3- Sene 1186
Süsleme Konusu: -	İşleniş Tekniği: Oyma
Malzemesi: Mermer	Yazı Tekniği: Celî sülüs
Ölçüler(cm): 88x22x7	İnceleme Tarihi: 25.01.2021
Genel Tanım ve Kompozisyon Özellikleri: Baştaşı olduğu anlaşılan eserin gövdesi yukarı doğru genişlemektedir. Gövde yüzeyinde üç satırlık kitabe metni enine dikdörtgen panolar içerisinde verilmiştir. Günümüzde gövde üst kısmı bulunmamaktadır.	

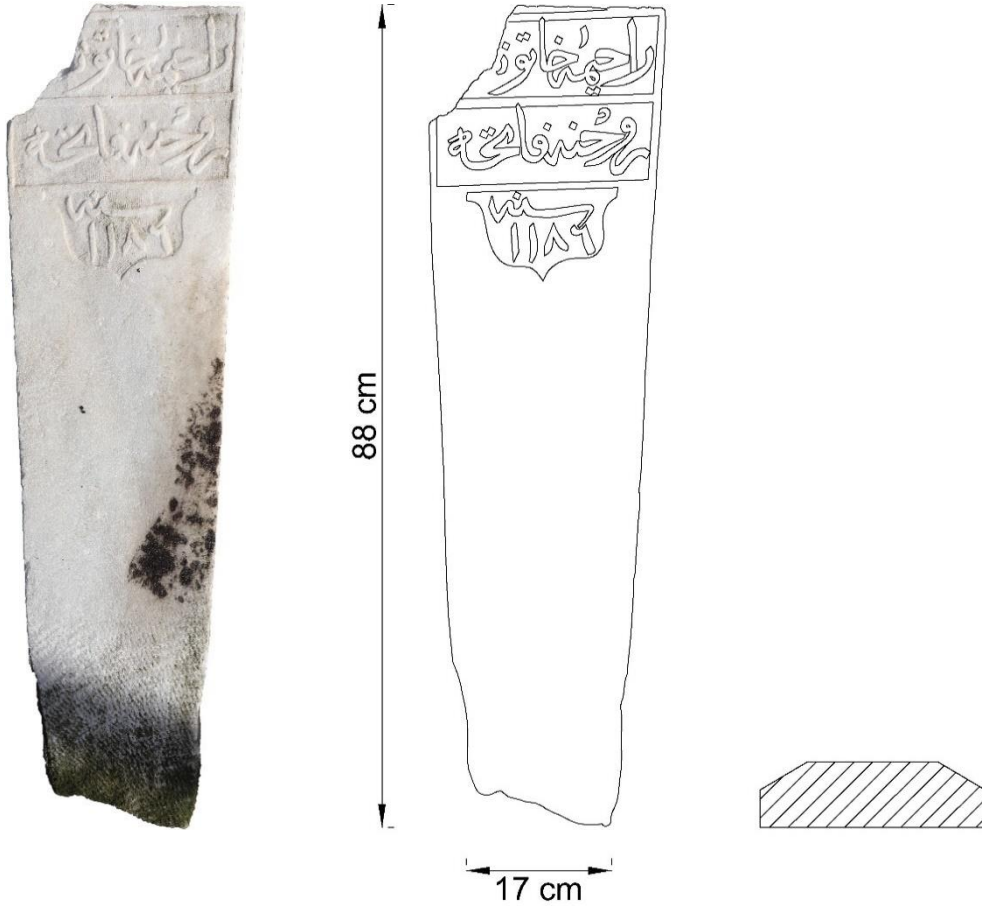

Katalog No: 12	Eser Türü: Mezar Taşı
Kimlik: Sabıka Rodos Kadısı el-Hac Mahmud	Tarih: H. 1189 / M. 1775-1776
Cinsiyet: Erkek	Meslek: Rodos Kadısı
Kitabe: 1- Hüve'l Hâllakû'l-Bâki 2- Sabıka Rodos kadısı 3- İken veda-ı alem iden	4- Merhum el-Hac Mahmud 5- Efendi ruhuna Fatiha 6- Sene 1189
Süsleme Konusu: -	İşleniş Tekniği: Oyma
Malzemesi: Mermer	Yazı Tekniği: Celî sülüs
Ölçüler(cm): 163x30x12	İnceleme Tarihi: 25.01.2021
Genel Tanım ve Kompozisyon Özellikleri: Baştaşı olduğu anlaşılan eserin gövdesi paralel kenarlarla yükselmekte ve silindirik boyunla sonlanmaktadır. Ön yüzeyinde altı satırlık kitabe metni enine dikdörtgen panolar içerisinde işlenmiştir. Günümüzde başlığı bulunmayan eserin gövdesi iki parça halindedir.	

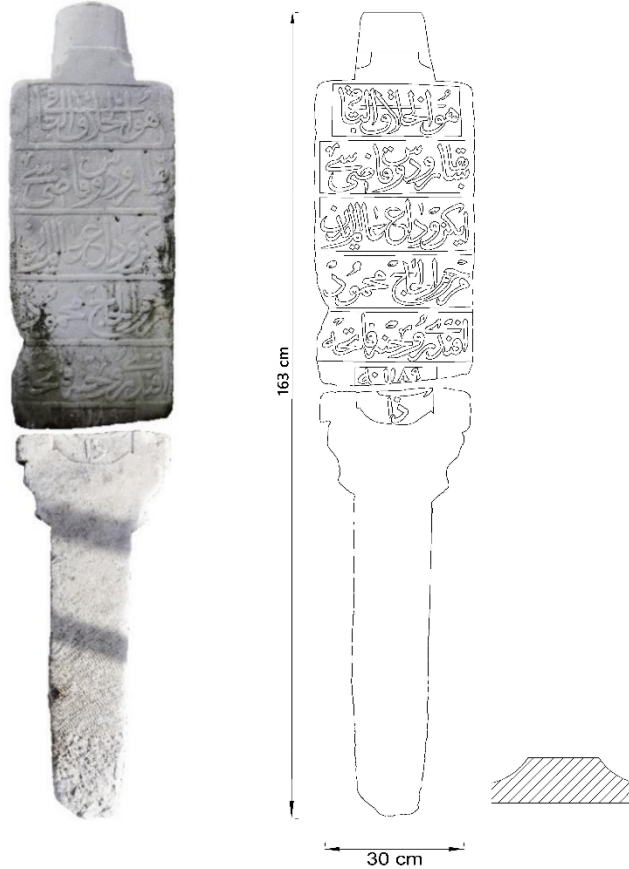

Katalog No: 13	Eser Türü: Mezar Taşı
Kimlik: Seyrekbasanoğlu Çalık Muhammed Beşe	Tarih: H. 1190 / M. 1776-1777
Cinsiyet: Erkek	Meslek: -
Kitabe: 1- Ziyaretgah-ı dünyanın ol bu mezaristan 2- Nice canlar yatur bunda imaretdir mezaristan 3- Kimi edna kimi âlâ-makam ehl-i mezaristan	4- Seyrekbasanoğlu Çalık 5- Muhammed Beşe rızaenlillah el-Fatiha 6- Sene 1190
Süsleme Konusu: -	İşleniş Tekniği: Oyma
Malzemesi: Mermer	Yazı Tekniği: Celî sülüs
Ölçüler(cm): 41x24x10	İnceleme Tarihi: 25.01.2021
Genel Tanım ve Kompozisyon Özellikleri: Baştaşı olduğu anlaşılan eserin gövde kenarları paralel uzanmaktadır. Gövde yüzeyinde altı satırlık kitabe metni enine uzanan dikdörtgen panolar içerisinde yer almaktadır. Günümüzde eserin etek ve gövde üst bölümü bulunmamaktadır.	

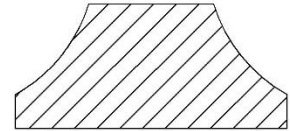
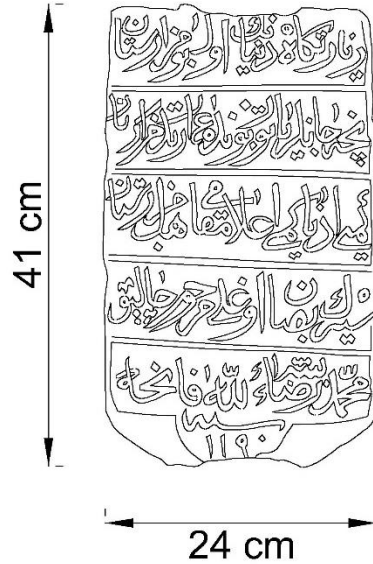

Katalog No: 14	Eser Türü: Mezar Taşı
Kimlik: -	Tarih: H. 1200 / M. 1785-1786
Cinsiyet: -	Meslek: -
Kitabe: 1- Bugün ban ise yarın ... 2- Merhum Ordulu	3- ...man ruhuna Fatih... 4- Sene 1200
Süsleme Konusu: -	İşleniş Tekniği: Oyma
Malzemesi: Mermer	Yazı Tekniği: Celî sülüs
Ölçüler(cm): 47x24x10	İnceleme Tarihi: 25.01.2021
Genel Tanım ve Kompozisyon Özellikleri: Baştaşı olduğu anlaşılan eserin ön yüzeyinde yer alan dört satırlık kitabe metni enine dikdörtgen panolar içerisinde verilmiştir. Günümüzde başlık ve boyun bölümleri bulunmayan eserin gövde kenarları da tahrip olmuştur.	

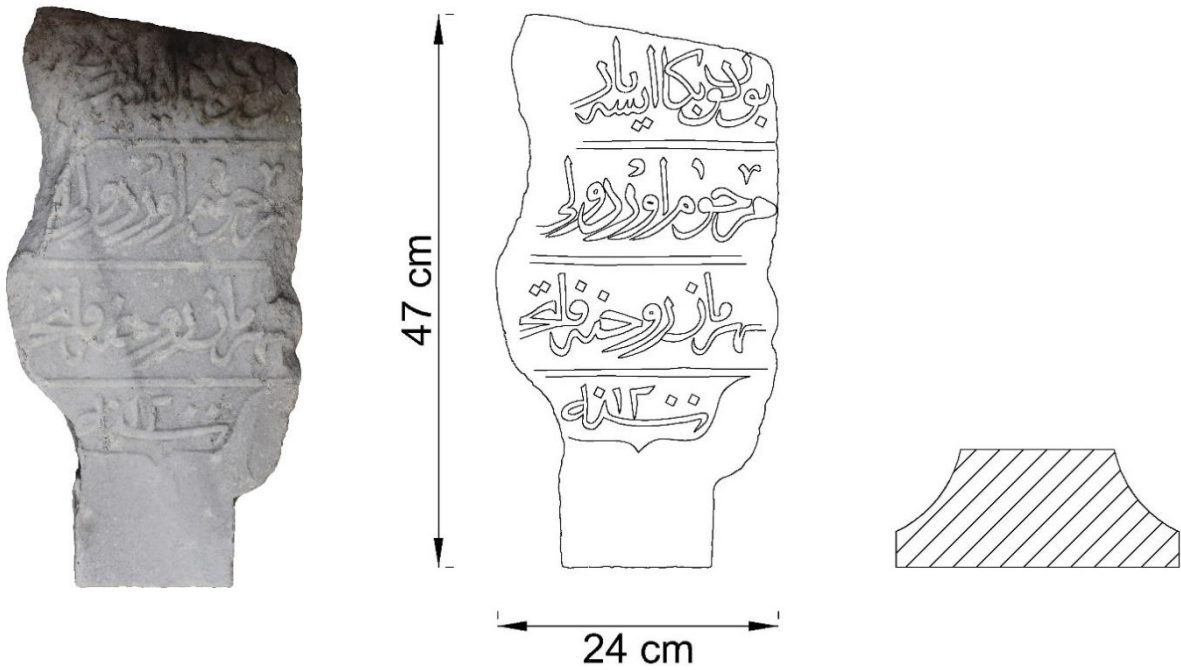

Katalog No: 15	Eser Türü: Mezar Taşı
Kimlik: -	Tarih: H. 1201 / M. 1786-1787
Cinsiyet: -	Meslek: -
Kitabe: 1- [Mer]hum ve mağ[ur] 2- 3- ... Hasan Ağ[a] ...	4- [R]huna Fatih[a] 5- Sene 1201
Süsleme Konusu: -	İşleniş Tekniği: Oyma
Malzemesi: Mermer	Yazı Tekniği: Celî sülüs
Ölçüler(cm): 54x14x?	İnceleme Tarihi: 25.01.2021
Genel Tanım ve Kompozisyon Özellikleri: Baştaşı olduğu anlaşılan eserin ön yüzeyinde yer alan beş satırlık kitabe metni dikdörtgen olduğu anlaşılan panolar içerisinde verilmiştir. Günümüzde eserin büyük bölümü tahrip olmuştur.	



Katalog No: 16	Eser Türü: Mezar Taşı
Kimlik: Emir Ağa'nın kızı Şerife Raziye	Tarih: H. 1204 / M. 1789-1790
Cinsiyet: Kadın	Meslek: -
Kitabe: 1- ... 2- Emir Ağanın kızı 3- Merhume Şerife	4- Raziye ruhuna 5- Fatıha sene 1204
Süsleme Konusu: -	İşleniş Tekniği: Oyma
Malzemesi: Mermer	Yazı Tekniği: Celî sülüs
Ölçüler(cm): 53x11.5x10	İnceleme Tarihi: 25.01.2021
Genel Tanım ve Kompozisyon Özellikleri: Baştaşı olduğu anlaşılan eserin ön yüzeyinde yer alan dört satırlık kitabe metni dikdörtgen panolar içerisinde yerleştirilmiştir. Günümüzde gövde kenarları ve gövde üst bölümü tahrip olmuştur.	

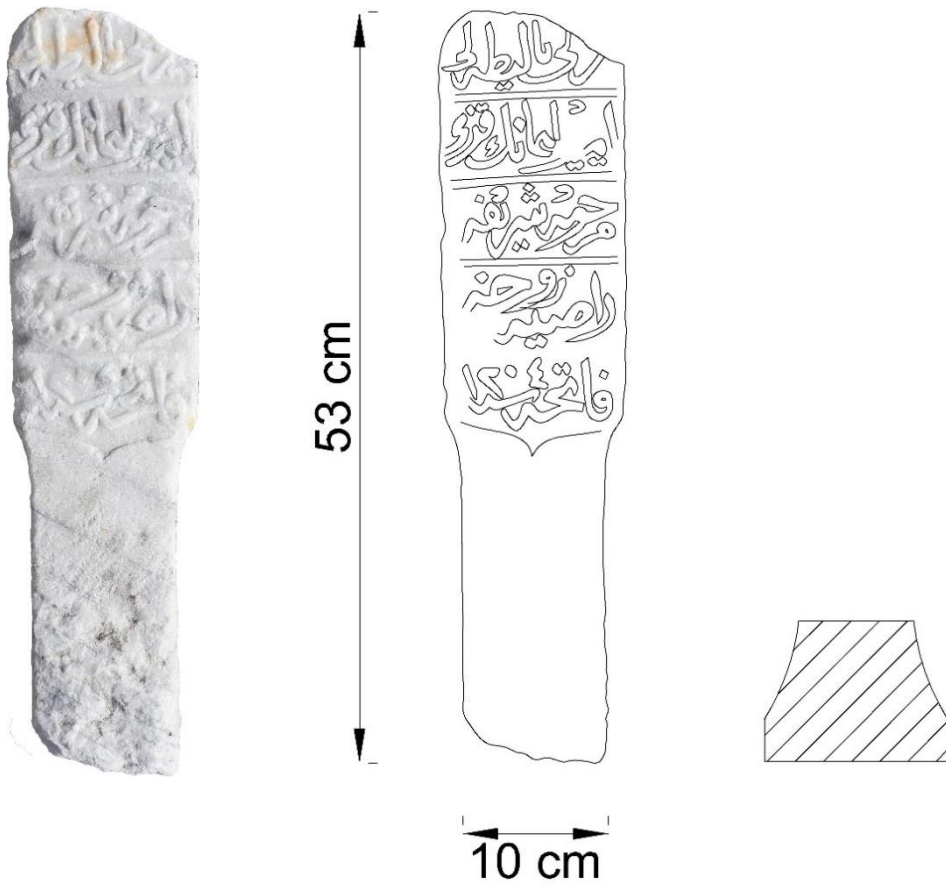

Katalog No: 17	Eser Türü: Mezar Taşı
Kimlik: -	Tarih: H. 1208 / M. 1793-1794
Cinsiyet: -	Meslek: -
Kitabe: 1- Sene 1208	
Süsleme Konusu: -	İşleniş Tekniği: Oyma
Malzemesi: Mermer	Yazı Tekniği: Celî sülüs
Ölçüler(cm): 67x23x9	İnceleme Tarihi: 25.01.2021
Genel Tanım ve Kompozisyon Özellikleri: Baştaşı olduğu anlaşılan eserin gövde kenarları yukarı doğru genişlemektedir. Yüzeyinde tek satırı görülen kitabe metni dikdörtgen pano içerisinde verilmiştir. Günümüzde gövde üst bölümü bulunmamaktadır.	

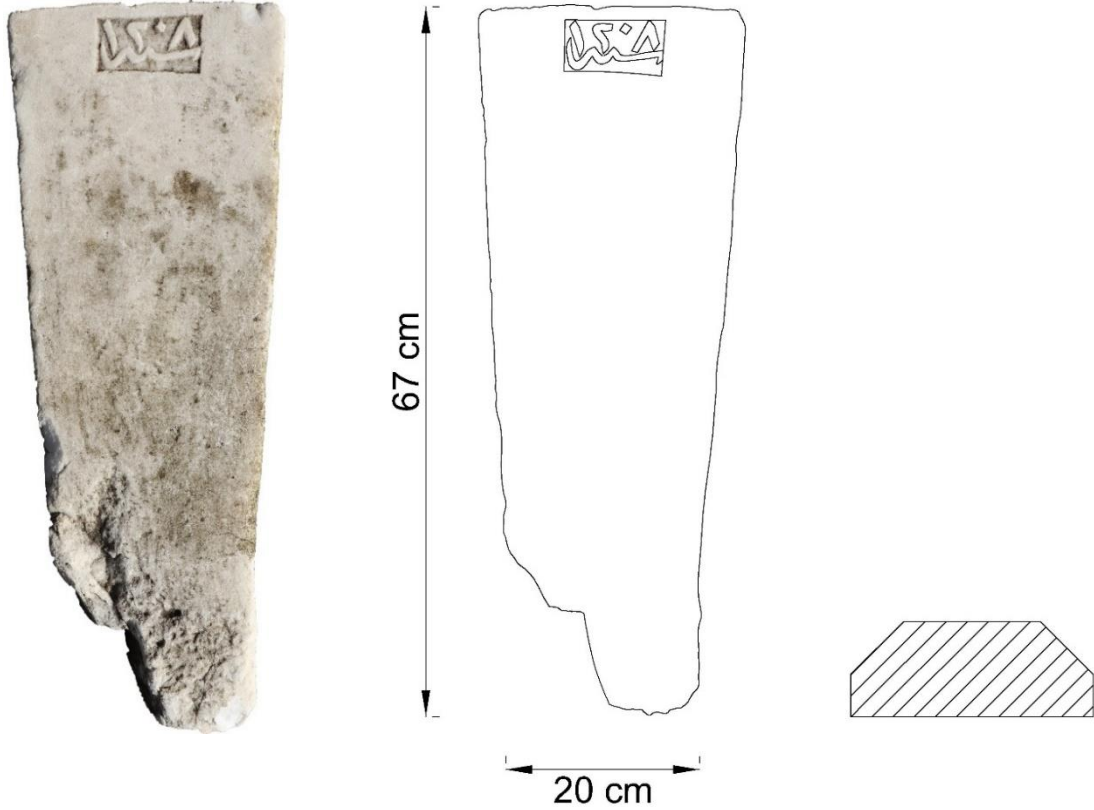

Katalog No: 18	Eser Türü: Mezar Taşı
Kimlik: İstanbulluoğlu Muhammed Ali Ağa	Tarih: H. 1212 / M. 1797-1798
Cinsiyet: Erkek	Meslek: -
Kitabe: 1- Âh mine'l-mevt 2- Emretti Huda eyledi 3- Ferman irişdi bir an virmedi 4- Aman sanki kobdu kıyamet ol zaman 5- Baş ucuma taş dikildi heman	6- Merhum el-mağfur İstanbullu- 7- Oğlu Muhammed Ali Ağa ruhuna el- Fatih 8- Sene 1212
Süsleme Konusu: -	İşleniş Tekniği: Oyma
Malzemesi: Mermer	Yazı Tekniği: Celî sülüs (mâil kıt'a)
Ölçüler(cm): 105x26.5x18	İnceleme Tarihi: 25.01.2021
Genel Tanım ve Kompozisyon Özellikleri: Baştaşı olduğu anlaşılan eserin gövdesi yukarı doğru genişlemektedir. Silindirik boyun fes biçimindeki başlıkla sonlanmaktadır. Gövde yüzeyinde sağa meyilli hatla, dikdörtgen panolar içerisinde sekiz satırlık kitabe metni bulunmaktadır.	

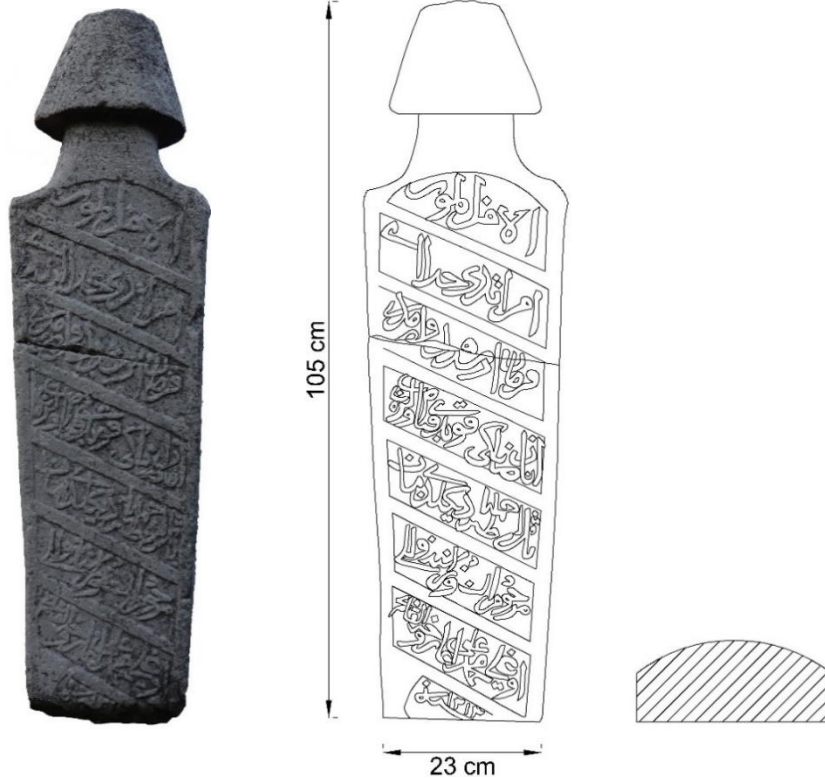

Katalog No: 19	Eser Türü: Mezar Taşı
Kimlik: es-Seyyid el-Hac Ali Ağa	Tarih: H. 13 Cemaziyelevvel 1215 / M. 2 Ekim 1800
Cinsiyet: Erkek	Meslek: -
Kitabe: 1- Hüve'l-Hayyü'l-Bâki 2- Emr-i Hakla dürlü emraz geldi benim tenime 3- Bulmadı sıhhat vücudum sebab oldu mevtime 4- Akıbet irdi ecel rihlet göründü canıma 5- Beni kıl mağfired ey Rabbi Yezdan	6- Bi Hakk-ı arş-ı azam nur-ı Kur'an 7- Gelüb kabrim ziyaret iden ihvan 8- Okuyalar ruhuma bir Fatiha ihsan 9- Merhum ve mağfur es-Seyyid el-Hac 10- Ali Ağanın ruhiçün el-Fatiha 11- Sene 1215 13 Cemaziyelevvel
Süsleme Konusu: Bitkisel	İşleniş Tekniği: Oyma, kazıma
Malzemesi: Mermer	Yazı Tekniği: Celi ta'lîk
Ölçüler(cm): 175x36x15	İnceleme Tarihi: 25.01.2021
Genel Tanım ve Kompozisyon Özellikleri: Baştaşı olduğu anlaşılan eserin etek bölümünden gövdeye geçişte sırasıyla dışbükey ve içbükey kavisler kullanılmıştır. Paralel kenarlarla yükselen gövde silindirik boyunla birleşerek sarık biçimli başlıkla taçlandırılmıştır. Gövde yüzeyinde enine dikdörtgen panolar içerisinde on bir satırlık kitabe metni yer almaktadır. Kitabe panosunun köşelerinde dal üstünde uzanan gül motifleri ve bunların arasında soyut karakterli üçerli yaprak dizisi işlenmiştir. Günümüzde gövdenin üst köşeleri tahrip olmuştur.	

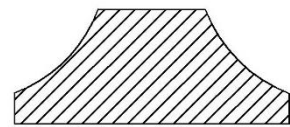
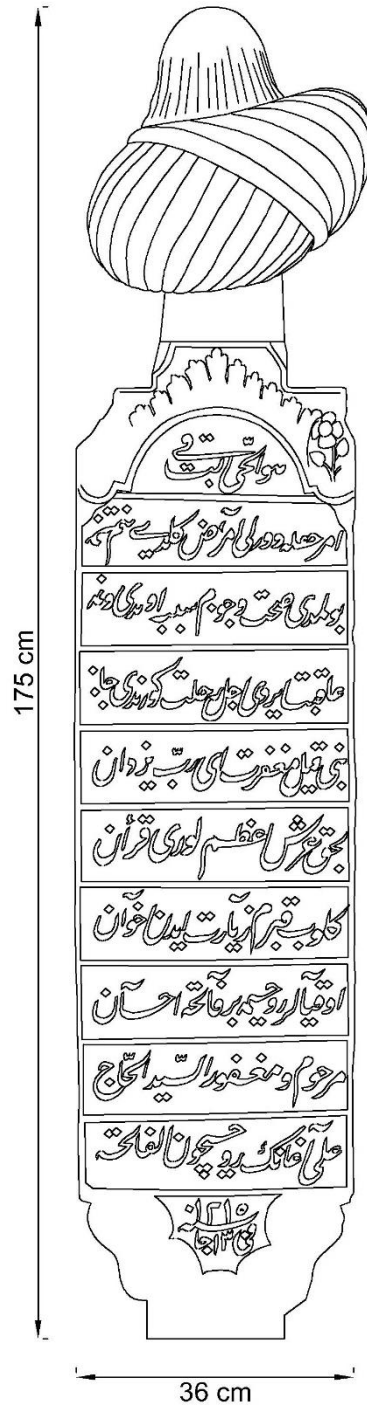

Katalog No: 20	Eser Türü: Mezar Taşı
Kimlik: Haliloğlu (?) Muhammed Usta'nın kızı Ayşe Hatun	Tarih: H. 10 Recep 1221/M. 23 Eylül 1806
Cinsiyet: Kadın	Meslek: -
Kitabe: 1- Kıyamet kopdu nehr içre gahgah nev tufan 2- Yaşım on beş ki nehr içre şehadet şerbetin 3- İçdim bihamdillah vücuda geldi bir derman 4- Anam bubam kardaşlarım hemşirem figan	5- İtmesün bile bir gün kabrimi ziyaret ... 6- Haliloğlu (?) Muhammed Ustanın kerimesi 7- Ayşe Hatun ruhuna Fatiha 8- Sene 1221 fi 10 Receb
Süsleme Konusu: -	İşleniş Tekniği: Oyma
Malzemesi: Mermer	Yazı Tekniği: Celî sülüs
Ölçüler(cm): 54x22x10	İnceleme Tarihi: 25.01.2021
Genel Tanım ve Kompozisyon Özellikleri: Baştaşı olduğu anlaşılan eserin gövdesi paralel kenarlarla yükselmektedir. Yüzeyinde sekiz satırlık kitabe metni, dikdörtgen panolar içerisinde sağa meyilli hatla işlenmiştir. Günümüzde eserin üst bölümü bulunmamaktadır.	

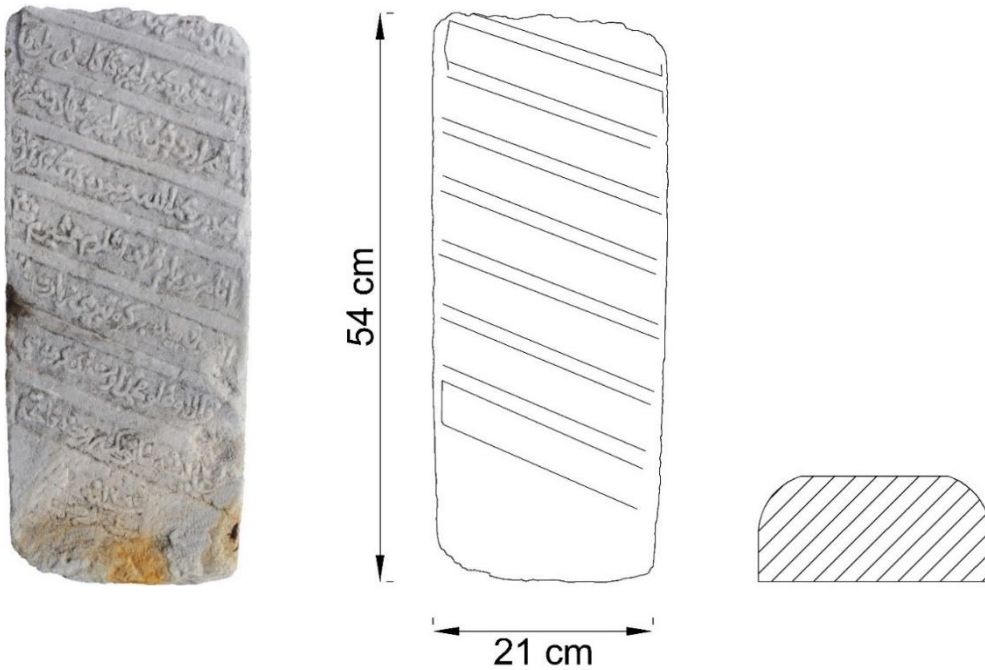

Katalog No: 21	Eser Türü: Mezar Taşı
Kimlik: Muhammed Ağa'nın kızı Şerife Ayşe	Tarih: H. 1223 / M. 1808-1809
Cinsiyet: Kadın	Meslek: -
Kitabe: 1- Muhammed Ağanın 2- Kerimesi merhume 3- Ve mağfure Şerife	4- Ayşe ruhuna 5- El-Fatiha sene 1223
Süsleme Konusu: -	İşleniş Tekniği: Oyma
Malzemesi: Mermer	Yazı Tekniği: Celî sülüs
Ölçüler(cm): 46x18x10	İnceleme Tarihi: 25.01.2021
Genel Tanım ve Kompozisyon Özellikleri: Baştaşı olduğu anlaşılan eserin gövdesi paralel kenarlarla yükselmektedir. Yüzeyinde yer alan beş satırlık kitabe metni enine dikdörtgen panolar içerisinde yer almaktadır. Günümüzde gövde üst bölümü tahrip olan eserin etek bölümü ve başlığı bulunmamaktadır.	

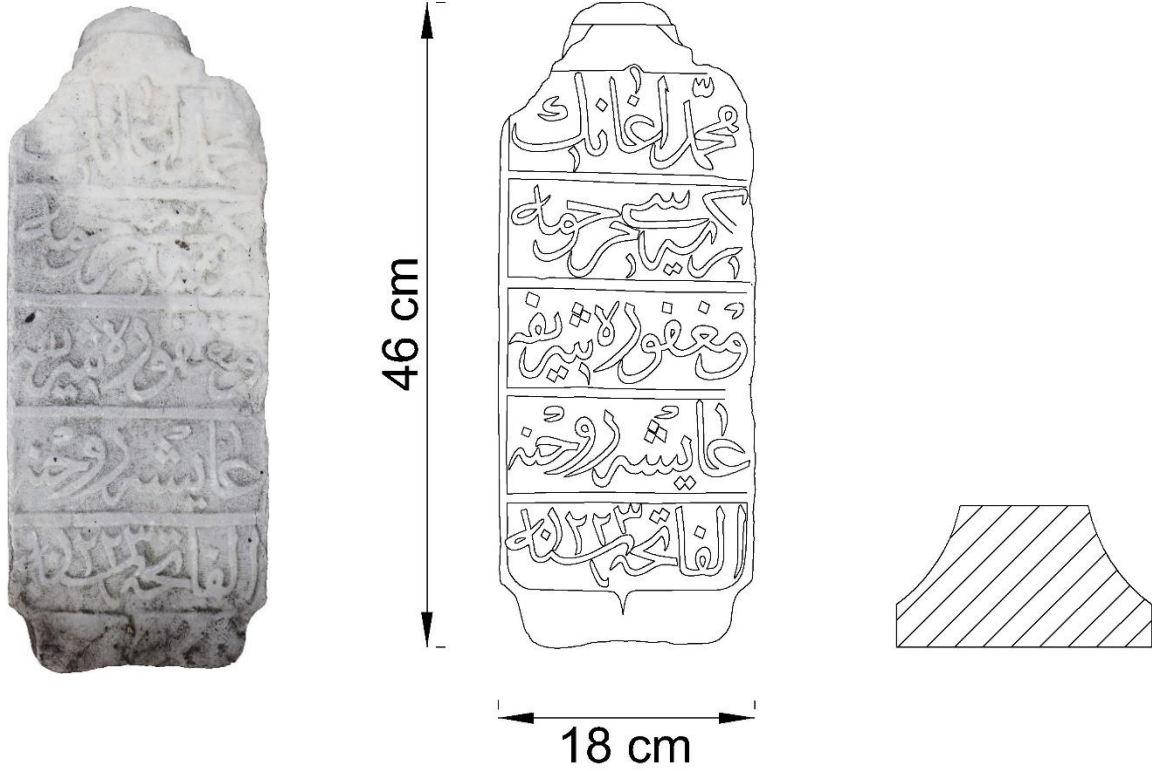

Katalog No: 22	Eser Türü: Mezar Taşı
Kimlik: Müftüoğlu Hacı Mustafa'nın kızı Sarı Civelek'in eşi Ha... Kadın	Tarih: H. 7 Receb 1226 / M. 28 Temmuz 1811
Cinsiyet: Kadın	Meslek: -
Kitabe: 1- Akıbet türab oldum taş dikkiler başıma 2- Müftüoğlu Hacı Mustafa'nın kerimesi	3- Sarı Civelek ehli merhume Ha... 4- Kadın ruhuna Fatiha 5- Sene 1226 fi 7 Receb
Süsleme Konusu: -	İşleniş Tekniği: Oyma
Malzemesi: Mermer	Yazı Tekniği: Celi sülüs
Ölçüler(cm): 56x36x11	İnceleme Tarihi: 25.01.2021
Genel Tanım ve Kompozisyon Özellikleri: Baştaşı olduğu anlaşılan eserin gövdesi yukarı doğru genişlemektedir. Beş satırlık kitabe metni enine yerleştirilen dikdörtgen panolar içerisinde verilmiştir. Günümüze eserin üst bölümü ulaşmamıştır.	

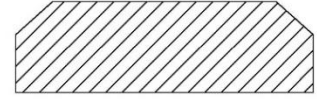
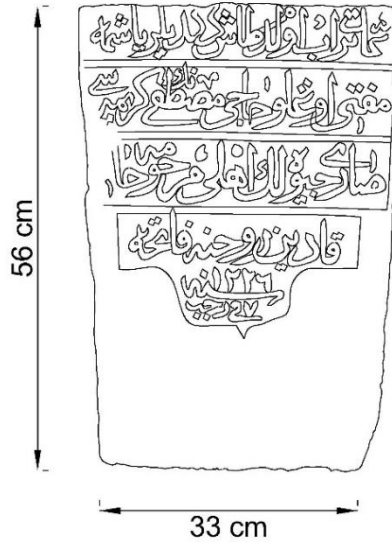

Katalog No: 24	Eser Türü: Mezar Taşı
Kimlik: Ayşe Hatun	Tarih: H. Şaban 1228 / M. Temmuz- Ağustos 1813
Cinsiyet: Kadın	Meslek: -
Kitabe: 1- ... ayırdı anamdan babamdan 2- ... gül idim ecelden soldum 3- [Te]rk itdim cennet-i âlâyı buldum 4- ... oğlu Muhammed Reisin	5- ... Seyyid Yakub Beşenin zevcesi 6- ... Ayşe Hatunun 7- Ruhuna Fatiha 8- Sene 1228 fi Şaban
Süsleme Konusu: -	İşleniş Tekniği: Oyma
Malzemesi: Mermer	Yazı Tekniği: Celî sülüs
Ölçüler(cm): 68x22x13	İnceleme Tarihi: 25.01.2021
Genel Tanım ve Kompozisyon Özellikleri: Baştaşı olduğu anlaşılan eserin yüzeyinde sekiz satırlık kitabe metni enine dikdörtgen panolar içerisinde verilmiştir. Günümüzde gövde alt ve üst bölümleri kırık durumda olan eserin kenarları tahrip olmuştur.	



Katalog No: 25	Eser Türü: Mezar Taşı
Kimlik: Monla Muhammed'in oğlu Seyyid Hafız Ali	Tarih: H. 1228 / M. 1813-1814
Cinsiyet: Erkek	Meslek: Hafız
Kitabe: 1- Cennet mekan firdevs aşıyan 2- Monla Muhammed'in oğlu 3- Merhum Seyyid Hafız	4- Ali ruhuna Fatiha 5- Sene 1228
Süsleme Konusu: -	İşleniş Tekniği: Oyma
Malzemesi: Mermer	Yazı Tekniği: Celî sülüs
Ölçüler(cm): 33x18x9	İnceleme Tarihi: 25.01.2021
Genel Tanım ve Kompozisyon Özellikleri: Baştaşı olduğu anlaşılan eserin gövdesi paralel kenarlara sahiptir. Yüzeyinde beş satırlık kitabe metni dikdörtgen panolar içerisinde verilmiştir. Günümüzde gövdenin alt ve üst bölümleri kırıktır.	

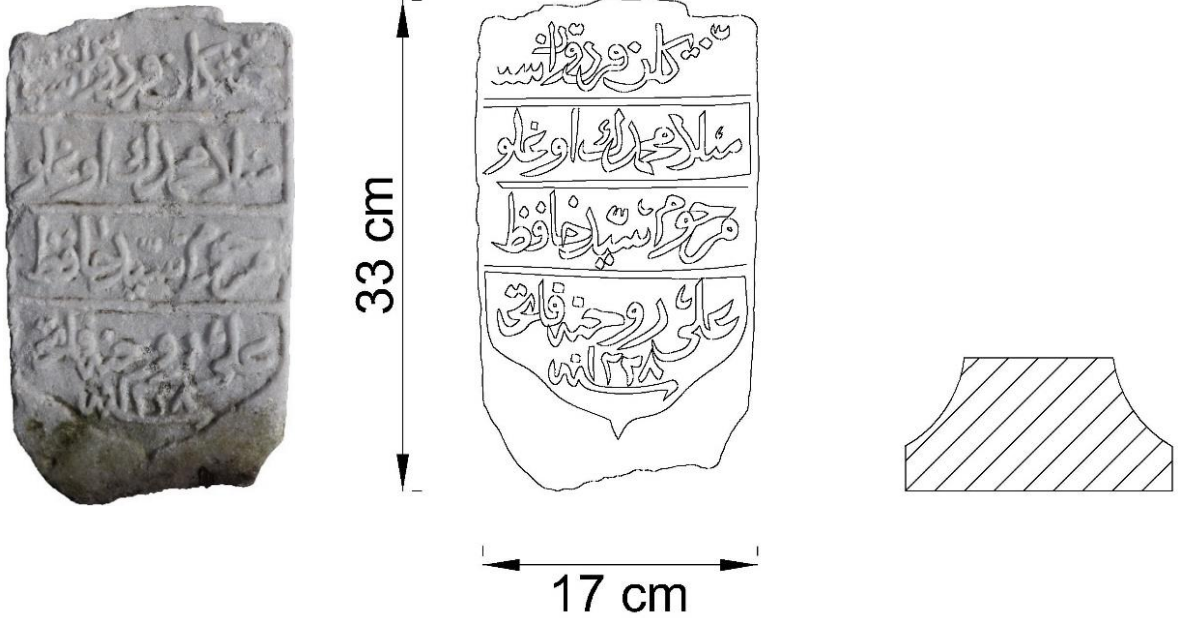

Katalog No: 26	Eser Türü: Mezar Taşı
Kimlik: İbiş Ağa'nın eşi Hacinebioğlu Seyyid Mehmed Ağa'nın kızı Şerife Fatma Hanım	Tarih: H. 20 Şaban 1228 / M. 18 Ağustos 1813
Cinsiyet: Kadın	Meslek: -
Kitabe: 1- Hüve'l-Bâkî 2- Genç iken göçdü cihandan 3- Böyle bir hulk-ı halim dilerim kabrini 4- Pür nur eyleye Rab'ül-kerim yirmi yedi 5- Yaşına irmiş iken bu nevcivan davet 6- İtdi kendini hâlık-ı ferdül-hakîm	7- İbiş Ağanın zevcesi Hacı- 8- Nebioğlu Seyyid Mehmed Ağanın 9- Kerimesi merhume Şerife Fatma Hanım 10- Ruhiçün el-Fatiha 11- Sene 1228 fi 20 Şaban
Süsleme Konusu: Bitkisel, nesneli	İşleniş Tekniği: Oyma, kazıma
Malzemesi: Mermer	Yazı Tekniği: Celî sülüs
Ölçüler(cm): 182x31x11	İnceleme Tarihi: 25.01.2021
Genel Tanım ve Kompozisyon Özellikleri: Baştaşı olduğu anlaşılan eserde etek kısmından gövdeye dışbükey ve içbükey kavislerle geçilmektedir. Paralel kenarlarla yükselen gövde silindirik boyunla birleşerek mantar biçimli başlıkla sonlanmaktadır. Gövde yüzeyinde on bir satırlık kitabe metni enine dikdörtgen panolar içerisinde yer almaktadır. Eserin boyun yüzeyinde gerdanlık motifi, başlığın alt yüzeyinde ise gül dalları ve yapraklardan oluşan bitkisel kompozisyon yer almaktadır.	

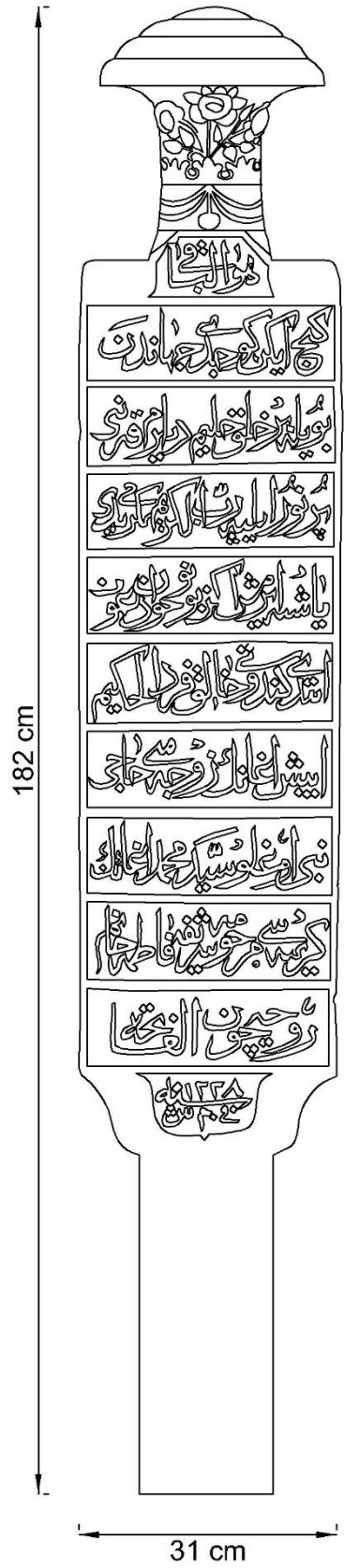

Katalog No: 27	Eser Türü: Mezar Taşı
Kimlik: Kösehaliloğlu Muhammed'in oğlu Seyyid Kadir	Tarih: H. 1232 / M. 1816-1817
Cinsiyet: Erkek	Meslek: -
Kitabe: 1- El-Bâkî 2- Doymayub gençliğine çünkü 3- Oldu namurad rahmete 4- Müstağrak ide Rabbi'l-ibad	5- Kösehaliloğlu 6- Muhammed'in oğlu merhum 7- Seyyid Kadir ruhuna Fatiha 8- Sene 1232
Süsleme Konusu: Bitkisel	İşleniş Tekniği: Oyma, kazıma
Malzemesi: Mermer	Yazı Tekniği: Celî sülüs
Ölçüler(cm): 109x26x11	İnceleme Tarihi: 25.01.2021
Genel Tanım ve Kompozisyon Özellikleri: Baştaşı olduğu anlaşılan eserin etek bölümünden gövdeye geçişte sırasıyla dışbükey ve içbükey kavisler kullanılmıştır. Paralel kenarlarla yükselen gövde silindirik boyunla birleşerek sarık biçimindeki başlıkla sonlanmaktadır. Gövde yüzeyinde yedi satırlık kitabe metni enine dikdörtgen panolar içerisinde işlenmiştir. Başlığın sağına tek dal üstünde yükselen gül motifi işlenmiştir.	

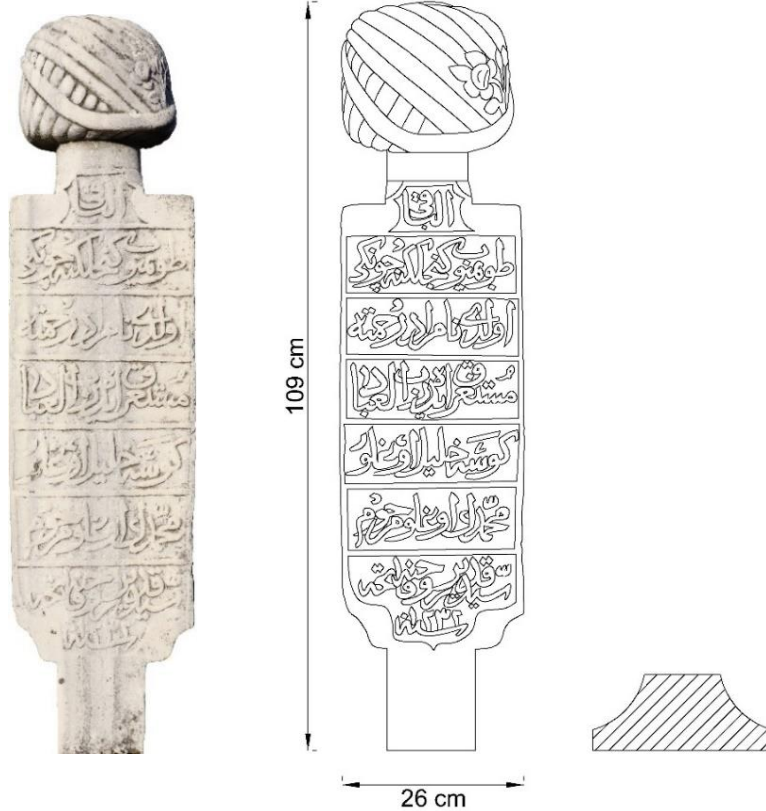

Katalog No: 28	Eser Türü: Mezar Taşı
Kimlik: Pala Osman Reis'in eşi Ayşe Kadın	Tarih: H. 1238 / M. 1822-1823
Cinsiyet: Kadın	Meslek: -
Kitabe: 1- El-Bâkî 2- Okuyalar Fatiha rahmeten-lil âlemin 3- Durağı cennet ola fi makam-ı emin 4- Pala Osman Reisin	5- Ehli merhume Ayşe 6- Kadın ruhuna Fatiha 7- Sene 1238
Süsleme Konusu: -	İşleniş Tekniği: Oyma
Malzemesi: Mermer	Yazı Tekniği: Celî sülüs
Ölçüler(cm): 95x27x10	İnceleme Tarihi: 25.01.2021
Genel Tanım ve Kompozisyon Özellikleri: Baştaşı olduğu anlaşılan eserin gövdesi yukarı doğru genişleyerek üçgen biçimindeki tepelikle taçlanmaktadır. Gövde yüzeyinde yedi satırlık kitabe metni enine dikdörtgen panolar içerisinde verilmiştir.	

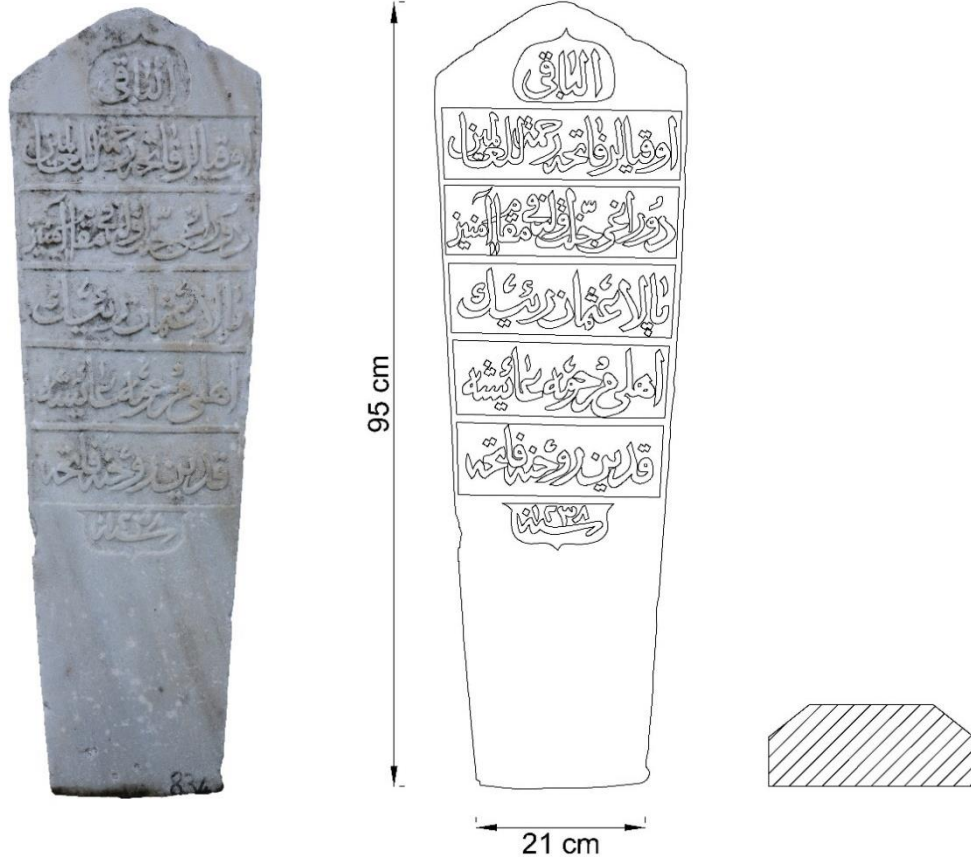

Katalog No: 29	Eser Türü: Mezar Taşı
Kimlik: Seyyid Ali	Tarih: H. 1246 / M. 1830-1831
Cinsiyet: Erkek	Meslek: -
Kitabe: 1- Cennet mekan 2- Seyyid Ali ruhuna	3- Fatiha sene 246
Süsleme Konusu: -	İşleniş Tekniği: Oyma
Malzemesi: Mermer	Yazı Tekniği: Celî sülüs
Ölçüler(cm): 25x18x10	İnceleme Tarihi: 25.01.2021
Genel Tanım ve Kompozisyon Özellikleri: Baştaşı olduğu anlaşılan eserin günümüze gövde alt bölümünden bir parça ulaşmıştır. Bu parça yüzeyinde yer alan üç satırlık kitabe metni enine dikdörtgen panolar içerisinde verilmiştir.	

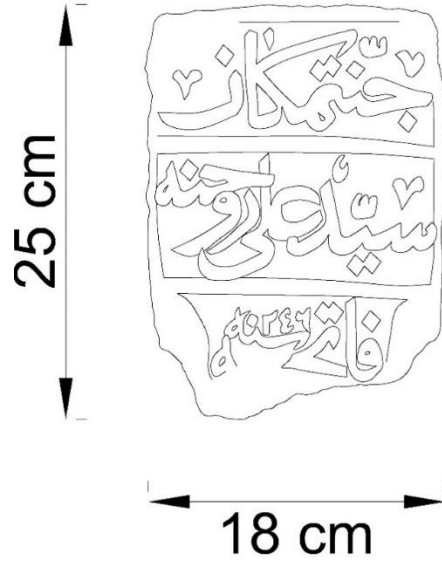

Katalog No: 30	Eser Türü: Mezar Taşı
Kimlik: Es-Seyyid Ahmed Usta'nın oğlu Seyyid Mazlum Ahmed Kapudan	Tarih: H. Zilkade 1252 / M. Şubat-Mart 1837
Cinsiyet: Erkek	Meslek: Kaptan
Kitabe: 1- Hüve'l-Bâkî 2- Beni kil mağfîret Rabbi Yezdan 3- Bi Hakkı arş-ı azam nur-ı Kur'an 4- Gelüb kabrim ziyaret iden ihvan 5- İdeler ruhuma bir Fatiha ihsan	6- Es-Seyyid Ahmed Ustanın oğlu 7- Merhum ve mağfur Seyyid Mazlum 8- Ahmed Kapudanın ruhiçün 9- El-Fatiha sene 1252 Zilkade
Süsleme Konusu: -	İşleniş Tekniği: Oyma
Malzemesi: Mermer	Yazı Tekniği: Celî sülüs
Ölçüler(cm): 119x30x12	İnceleme Tarihi: 25.01.2021
Genel Tanım ve Kompozisyon Özellikleri: Baştaşı olduğu anlaşılan eserin etek bölümünden gövdesine geçişte dışbükey ve içbükey kavisler kullanılmıştır. Paralel kenarlarla yükselen gövde silindirik boyunla birleşerek sarık formundaki başlıkla sonlanmaktadır. Gövde yüzeyinde enine dikdörtgen panolar içerisinde dokuz satırlık kitabe metni bulunmaktadır.	

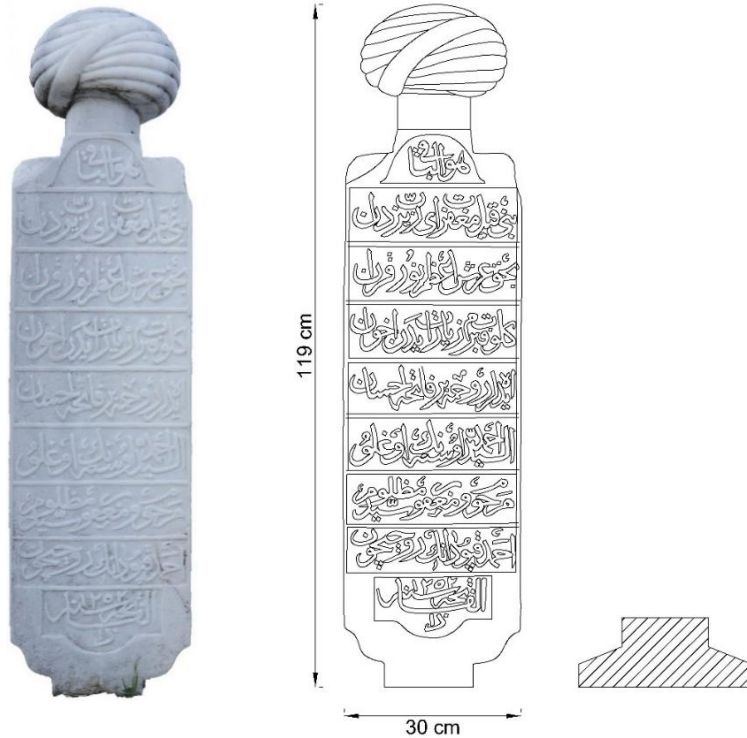

Katalog No: 31	Eser Türü: Mezar Taşı
Kimlik: -	Tarih: H. 1255 / M. 1839-1840
Cinsiyet: -	Meslek: -
Kitabe: 1- El-Fatiha sene 1255	
Süsleme Konusu: -	İşleniş Tekniği: Oyma
Malzemesi: Mermer	Yazı Tekniği: Celî sülüs
Ölçüler(cm): 18x27x13	İnceleme Tarihi: 25.01.2021
Genel Tanım ve Kompozisyon Özellikleri: Baştaşı olduğu anlaşılan eserin günümüze gövde alt bölümünden bir parça ulaşmıştır. Eser yüzeyinde tek satırlık kitabe metni bulunmaktadır.	

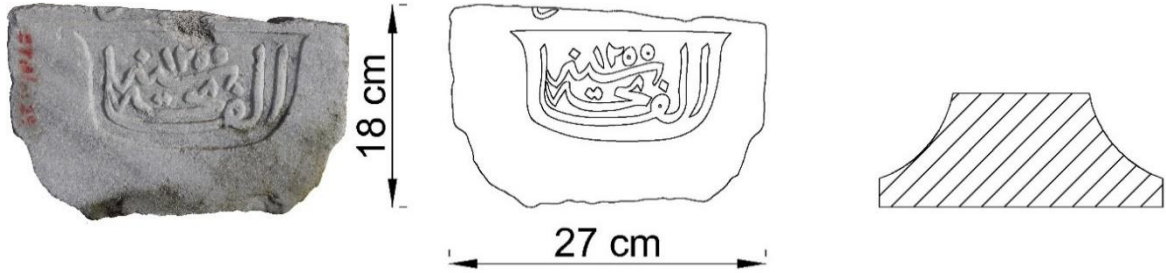

Katalog No: 32	Eser Türü: Mezar Taşı
Kimlik: İnceoğlu el-Hac Muhammed Ağa'nın eşi Hadice Kadın	Tarih: H. Rebiülahir 1259 / M. Mayıs 1843
Cinsiyet: Kadın	Meslek: -
Kitabe: 1- İnceoğlu el-Hac 2- Muhammed Ağanın zevcesi 3- Hadice Kadın ruhuna	4- El-Fatiha 5- Sene 1259 Rebiülahir
Süsleme Konusu: -	İşleniş Tekniği: Oyma
Malzemesi: Mermer	Yazı Tekniği: Celî sülüs
Ölçüler(cm): 62x27x9	İnceleme Tarihi: 25.01.2021
Genel Tanım ve Kompozisyon Özellikleri: Baştaşı olduğu anlaşılan eserin kenarları paralel yükselmektedir. Eser yüzeyinde beş satırlık kitabe metni enine dikdörtgen panolar içerisinde işlenmiştir. Günümüzde gövde üst bölümü bulunmamaktadır.	

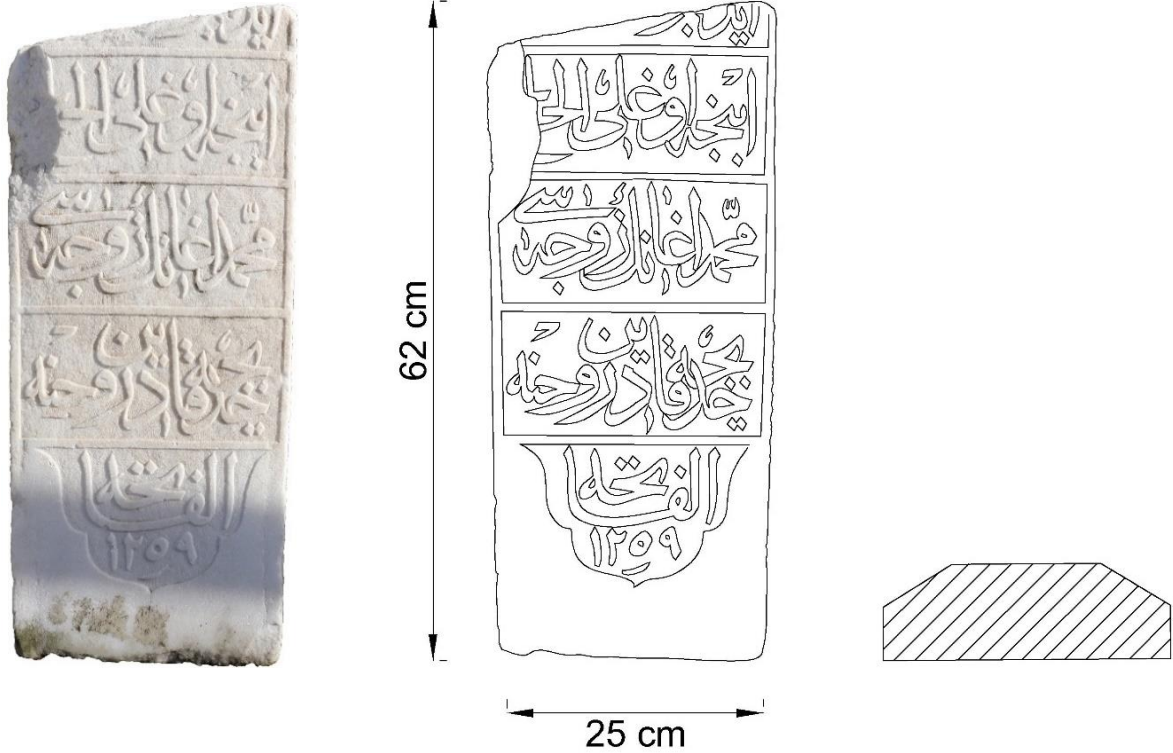

Katalog No: 33	Eser Türü: Mezar Taşı
Kimlik: Mollahalil-zâde merhum Muhammed Ağa	Tarih: H. 21 Rebiülevvel 1266 / M. 4 Şubat 1850
Cinsiyet: Erkek	Meslek: -
Kitabe: 1- Hüve'l-Bâkî 2- Çün ecel geldi ana olmaz aman 3- Cürmünü afv eyle ya Rabbü'l-mennan 4- Mağfired kıl olmasun hali yaman 5- Mazhar-ı nur-ı şefaet kıl her zaman	6- Amasralı 7- Mollahalil-zâde merhum Muhammed 8- Ağanın ruhiçün Fatiha 9- Sene 1266 fi 21 Rebiülevvel
Süsleme Konusu: -	İşleniş Tekniği: Oyma
Malzemesi: Mermer	Yazı Tekniği: Celî sülüs (mâil kıt'a)
Ölçüler(cm): 61x23x11	İnceleme Tarihi: 25.01.2021
Genel Tanım ve Kompozisyon Özellikleri: Baştaşı olduğu anlaşılan eserin gövdesi paralel kenarlarla yükselmektedir. Eserin yüzeyinde sekiz satırlık kitabe metni enine dikdörtgen panolar içerisinde sağa meyilli hatla işlenmiştir. Günümüze üç parça halinde ulaşan eserin etek ve başlık bölümleri bulunmamaktadır.	

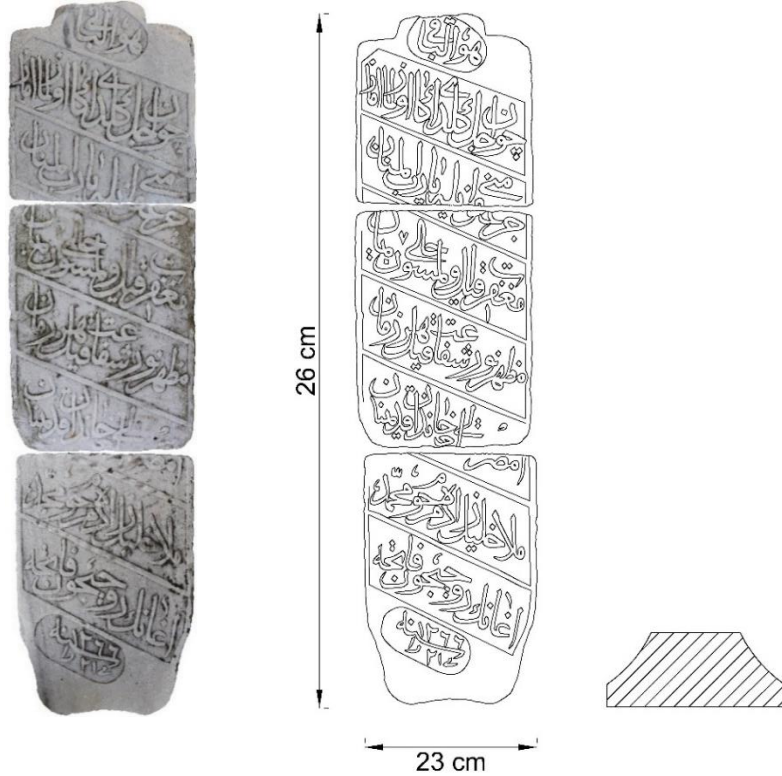

Katalog No: 34	Eser Türü: Mezar Taşı
Kimlik: Kalaycı-zâde el-Hac Hasan Efendi'nin eşi Şerife Ayşe	Tarih: H. 15 Şevval 1268 / M. 2 Ağustos 1852
Cinsiyet: Kadın	Meslek: -
Kitabe: 1- Bu cihan bağında taze bir nihali-gül idim 2- Soldu ecelden sanki cihana gelmedi 3- Ziyaret eyle gel bak bu bir nevcivan 4- Gül-i rana iken teni oldu yeksan 5- Yazık gençliğine böyle emir itdi Sübhan	6- Namurad gitdi fenadan huriler vire Rahman 7- Kalaycı-zâde el-Hac Hasan Efendi'nin 8- Zevcesi merhume Şerife Ayşe 9- Hanımın ruhiçün Fatiha 10- Sene 1268 fi 15 Şevval
Süsleme Konusu: Bitkisel, nesneli	İşleniş Tekniği: Oyma, kazıma
Malzemesi: Mermer	Yazı Tekniği: Celî ta'lîk (mâil kıt'a)
Ölçüler(cm): 204x27x9	İnceleme Tarihi: 25.01.2021
Genel Tanım ve Kompozisyon Özellikleri: Baştaşı olduğu anlaşılan eserin gövde kenarları kıvrımlı hatlar halinde yukarı doğru genişlemekte ve bitkisel biçimli tepelikle sonlanmaktadır. Gövde yüzeyinde on satırlık kitabe metni enine dikdörtgen panolar içerisinde sağa meyilli hatla işlenmiştir. Kitabe metnini soyut karakterli yapraklarla bezeli kuşak çevrelemektedir. Tepelik yüzeyinde sağa doğru uzanan bir buket çiçek kompozisyonu görülmektedir. Gövdesine kurdele dolanan çiçek uçlarda açmamış haldeki gül motifleriyle sonlanmaktadır. Günümüze eser iki parça halinde ulaşmıştır.	



204 cm

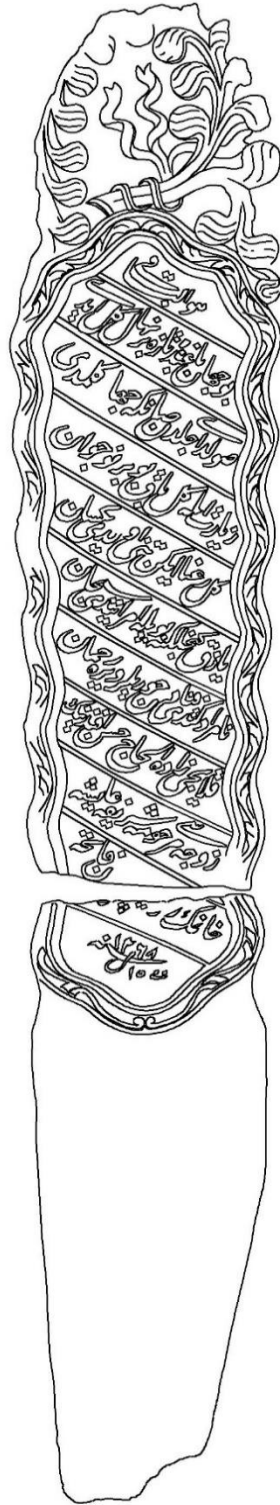

20 cm

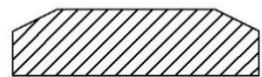

Katalog No: 35	Eser Türü: Mezar Taşı
Kimlik: Hacı Mehmed Ali'nin oğlu Seyyid Mustafa	Tarih: H. 17 Muharrem 1271 / M. 10 Ekim 1854
Cinsiyet: Erkek	Meslek: -
Kitabe: 1- Âh mine'l-mevt 2- [E]mrirdi Huda eyledi ferman 3- [Ec]el kaza kopdu virmedi aman 4- Murada irmedim dünyada heman	5- Cennette vire muradım Hâlık-ı Rahman 6- Hacı Mehmet Ali'nin oğlu 7- Seyyid Mustafa ruhuna Fatiha 8- Sene 1271 fi 17 Muharrem
Süsleme Konusu: -	İşleniş Tekniği: Oyma
Malzemesi: Mermer	Yazı Tekniği: Celî sülüs (mâil kıt'a)
Ölçüler(cm): 88x20x9	İnceleme Tarihi: 25.01.2021
Genel Tanım ve Kompozisyon Özellikleri: Baştaşı olduğu anlaşılan eserin gövdesi paralel kenarlarla yükselmektedir. Silindirik boyunla birleşen gövde tepede sarık biçimli başlıkla sonlanmaktadır. Gövde yüzeyinde sekiz satırlık kitabe metni enine dikdörtgen panolar içerisinde sağa meyilli hatla işlenmiştir. Günümüzde eserin etek bölümü kırıktır.	

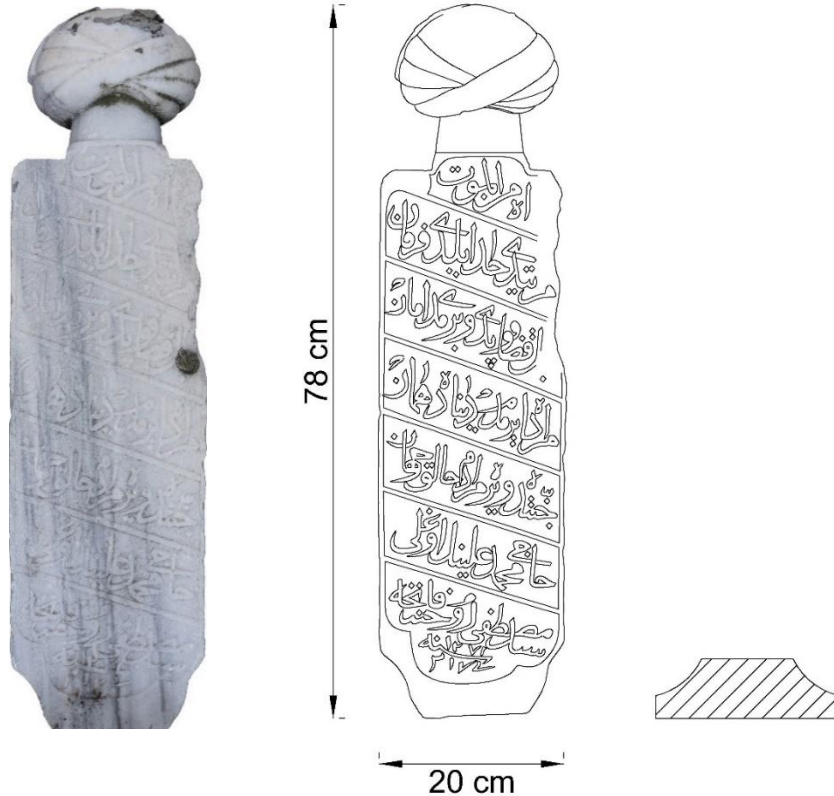

Katalog No: 36	Eser Türü: Mezar Taşı
Kimlik: Küccük Kadı Ahmed Efendi'nin oğlu Emin Yazıcı	Tarih: H. 20 Cemaziyelahir 1272/ M. 27 Şubat 1856
Cinsiyet: Erkek	Meslek: Yazıcı
Kitabe: 1- Firkaten takdir bu imiş ta ezelden bilmedim 2- Küccük Kadı Ahmed Efendinin	3- Oğlu merhum Emin Yazıcı'nın 4- Ruhiçün el-Fatiha 5- El-Fatiha 1272 fi 20 Cemaziyelahir
Süsleme Konusu: Bitkisel, nesneli	İşleniş Tekniği: Oyma
Malzemesi: Mermer	Yazı Tekniği: Celî ta'lik (mâil kıt'a)
Ölçüler(cm): 69x31x10	İnceleme Tarihi: 25.01.2021
Genel Tanım ve Kompozisyon Özellikleri: Baştaşı olduğu anlaşılan eserin gövde kenarları kıvrımlı hatlarla paralel şekilde yükselmektedir. Yüzeyinde beş satırlık kitabe metni bulunmaktadır. Kitabe enine dikdörtgen panolar içerisinde sağa meyilli hatla verilmiştir. Kitabeyi soyut karakterli yapraklarla bezeli kuşak çevrelemektedir. Gövde yüzeyinde alt bölüme eksenden kenarlara kıvrılarak uzanan kurdele motifi işlenmiştir. Günümüzde etek ve gövde üst bölümü bulunmamaktadır.	



Katalog No: 37	Eser Türü: Mezar Taşı
Kimlik: -	Tarih: H. 1 Cemaziyelahir 1277 / M. 15 Aralık 1860
Cinsiyet: -	Meslek: -
Kitabe: 1- Âh mine'l-mevt 2- Ben evvel baĝ-ı cihanın goncasıydım 3- Pederle maderin eğlencesiydim 4- Ecel geldi ayırdı beni validemden 5- Ben bir evin nazlı bir fidanıydım (?)	6- 7- Hakkım zail olur ruhuma Fatıha ihсан itmeĝe 8- Sene 1277 fi 1 Cemaziyelahir
Süsleme Konusu: Bitkisel	İşleniş Tekniği: Oyma, kazıma
Malzemesi: Mermer	Yazı Tekniği: Celî ta'lik (mâil kıt'a)
Ölçüler(cm): 64x24.5x7	İnceleme Tarihi: 25.01.2021
Genel Tanım ve Kompozisyon Özellikleri: Baştaşı olduđu anlaşılan eserin gövde kenarları yukarı doğru genişlemektedir. Gövde yüzeyinde yedi satırlık kitabe metni enine dikdörtgen panolar içerisinde sağa meyilli hatla işlenmiştir. Günümüze üç parça halinde ulaşan eserin etek ve gövde üst bölümleri bulunmamaktadır.	

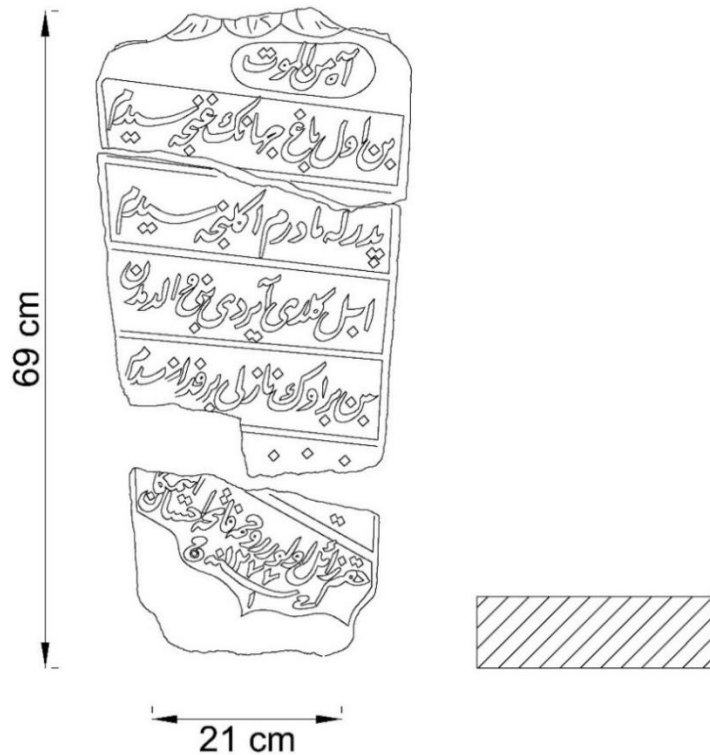

Katalog No: 38	Eser Türü: Mezar Taşı
Kimlik: Osman Efendi	Tarih: H. 1 Safer 1287 / M. 3 Mayıs 1870
Cinsiyet: Erkek	Meslek: -
Kitabe: 1- ...zâde Hacı Hüseyin Ağanın ... 3- Sene 1287 gurre-i Safer 2- ... Hacı Osman Efendinin ...	
Süsleme Konusu: -	İşleniş Tekniği: Oyma
Malzemesi: Mermer	Yazı Tekniği: Celî ta'lik (mâil kıt'a)
Ölçüler(cm): 69x18x?	İnceleme Tarihi: 25.01.2021
Genel Tanım ve Kompozisyon Özellikleri: Baştaşlı olduğu anlaşılan eserin yüzeyine, dört satırlık kitabe metni sağa meyilli hatla dikdörtgen panolar içerisinde işlenmiştir. Günümüzde kenarları tahrip olan gövdenin üst bölümü bulunmamaktadır.	



Katalog No: 39	Eser Türü: Mezar Taşı
Kimlik: Amasralı Sağırosman-zâde Muhammed Ağa	Tarih: H. 5 Şaban 1294 / M. 15 Ağustos 1877
Cinsiyet: Erkek	Meslek: -
Kitabe: 1- Hüve'l-Bâkî 2- Ah kim bu alem içre bende şadan olmadım 3- Çaresiz bir derde düştüm defe imkan bulmadım 4- Geçdi ömrüm şu cihanda görmedim sıhhat yüzün	5- Bir misafir gibi geldim bende mihman olmadım 6- Amasralı Sağırosman-zâde 7- Muhammed Ağanın ruhiçün el-Fatiha 8- Sene 1294 fi 5 Şaban
Süsleme Konusu: -	İşleniş Tekniği: Oyma
Malzemesi: Mermer	Yazı Tekniği: Celî ta'lîk (mâil kıt'a)
Ölçüler(cm): 144x27x9	İnceleme Tarihi: 25.01.2021
Genel Tanım ve Kompozisyon Özellikleri: Baştaşı olduğu anlaşılan eserin etek kısmından gövdesine sırasıyla dışbükey ve içbükey kavislerle geçilmektedir. Yukarı doğru genişleyen gövde silindirik boyunla birleşerek sarık biçimli başlıkla sonlanmaktadır. Gövde yüzeyinde sekiz satırlık kitabe metni görülmektedir. Kitabe satırları enine dikdörtgen panolar içerisinde sağa meyilli hatla işlenmiştir. Eser günümüze iki parça halinde ulaşmıştır.	

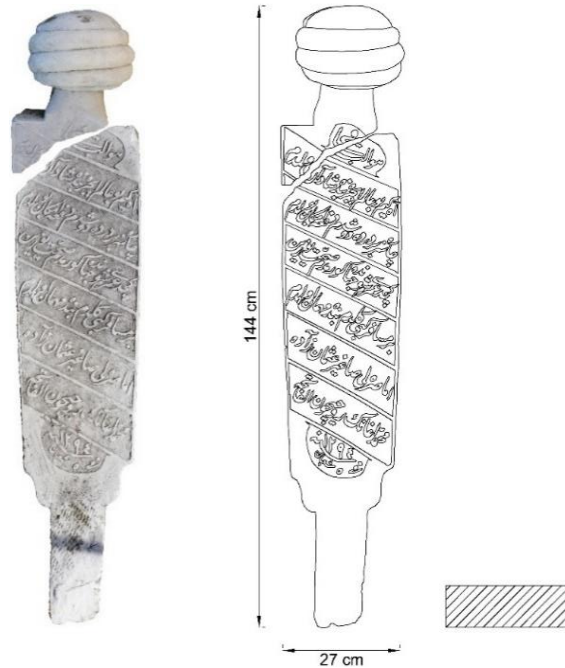

Katalog No: 40	Eser Türü: Mezar Taşı
Kimlik: - ...cı Muhammed Ağa	Tarih: H. 1 Cemaziyel-evvel 1295 / M. 3 Mayıs 1878
Cinsiyet: Erkek	Meslek: -
Kitabe: 1- [Gel]üb kabrim ziyaret eyleye ... 4- ...cı Muhammed Ağanın ruhuna ... 2- [Okusun]lar ruhum için kulhüvallah... 5- Sene 1295 fi gurre-i Cemaziyel-evvel 3- ... oğlu merhum ve mağ...	
Süsleme Konusu: -	İşleniş Tekniği: Oyma
Malzemesi: Mermer	Yazı Tekniği: Celî ta'lik (mâil kıt'a)
Ölçüler(cm): 54x15x11	İnceleme Tarihi: 25.01.2021
Genel Tanım ve Kompozisyon Özellikleri: Baştaşı olduğu anlaşılan yüzeyinde beş satırlık kitabe metni bulunmaktadır. Enine dikdörtgen panolar içerisinde verilen kitabe metni sağa meyilli hatla yerleştirilmiştir. Günümüzde kenarları tahrip durumda olan gövdenin alt ve üst bölümleri bulunmamaktadır.	



Katalog No: 41	Eser Türü: Mezar Taşı
Kimlik: Hamamcı-zâde Muhammed Ağa'nın kızı Emine Hanım	Tarih: H. 1295 / M. 1878
Cinsiyet: Kadın	Meslek: -
Kitabe: 1- Âh mine'l-mevt 2- Bakub geçme ricam [budur ey] Muhammed ümmeti 3- Mevtanın diriden bir Fatiha'dır minneti 4- Kabrimi ziyaret iden Halil İbrahim zürriyeti	5- Bize bir Fatiha ihsan iden elbet bulur cenneti 6- Hamamcı-zâde Muhammed Ağanın kerimesi 7- Merhume Emine Hanım ruhuna Fatiha 8- Sene 1295
Süsleme Konusu: Bitkisel	İşleniş Tekniği: Oyma, kazıma
Malzemesi: Mermer	Yazı Tekniği: Celî ta'lik (mâil kıt'a)
Ölçüler(cm): 73x26x8	İnceleme Tarihi: 25.01.2021
Genel Tanım ve Kompozisyon Özellikleri: Baştaşı olduğu anlaşılan eserin gövdesi yukarı doğru genişleyerek sivri kemer biçimli tepelikle taçlanmaktadır. Gövde yüzeyinde sekiz satırlık kitabe metni, enine dikdörtgen panolar içerisinde sağa meyilli hatla işlenmiştir. Tepelik yüzeyinde eksenden gelişerek kenarlara uzanan soyut karakterli yapraklardan oluşan bitkisel kompozisyon yer almaktadır.	

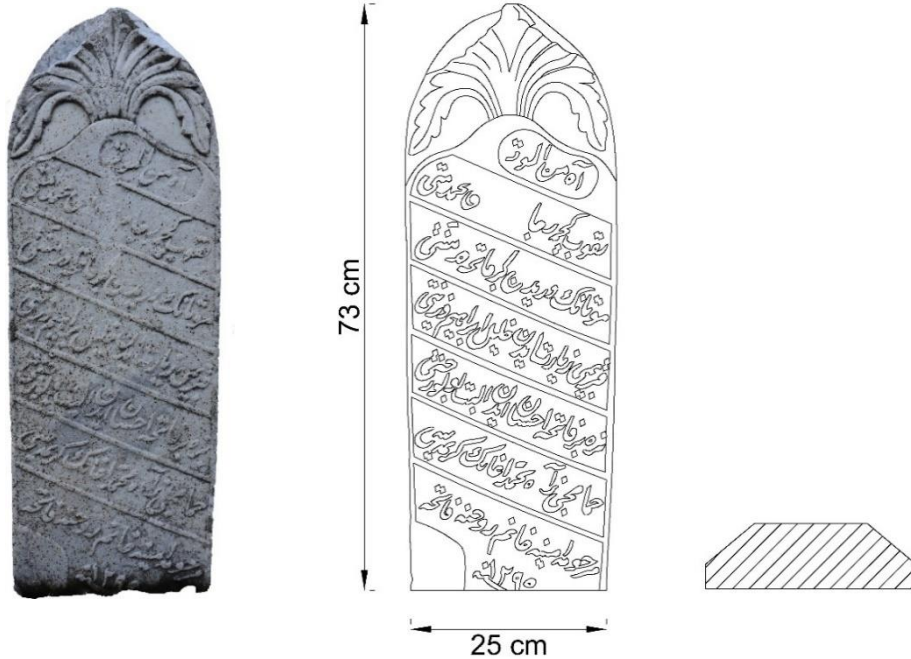

Katalog No: 42	Eser Türü: Mezar Taşı
Kimlik: Monlahaliloğlu Ali Kapuda'nın eşi Hanife Hanım	Tarih: H. 22 Ramazan 1295 / M. 19 Eylül 1878
Cinsiyet: Kadın	Meslek: -
Kitabe: 1- Âh mine'l-mevt 2- Hamlini vaz eylemişken eyledi terk-i fena 3- Ol Habibin hürmetine mağfired kıl Rabbena 4- Genç iken pek bıraktı evladımı yadigâr	5- Rahmetine müstağrak ide ol gani-i bari Huda 6- Monlahaliloğlu Ali Kapudanın 7- Zevcesi Hanife Hanım ruhuna Fatiha 8- Sene 1295 fi 22 Ramazan
Süsleme Konusu: Bitkisel	İşleniş Tekniği: Oyma, kazıma
Malzemesi: Mermer	Yazı Tekniği: Celî ta'lîk (mâil kıt'a)
Ölçüler(cm): 90x27.5x9	İnceleme Tarihi: 25.01.2021
Genel Tanım ve Kompozisyon Özellikleri: Baştaşı olduğu anlaşılan eserin gövdesi yukarı doğru genişleyerek sivri kemer biçimindeki tepelikle sonlanmaktadır. Gövde yüzeyinde sekiz satırlık kitabe metni, enine dikdörtgen panolar içerisinde sağa meyilli hatla işlenmiştir. Tepelik yüzeyi eksenden gelişerek tüm yüzeye yayılan soyut karakterli yapraklardan oluşan bitkisel kompozisyonla bezelidir.	

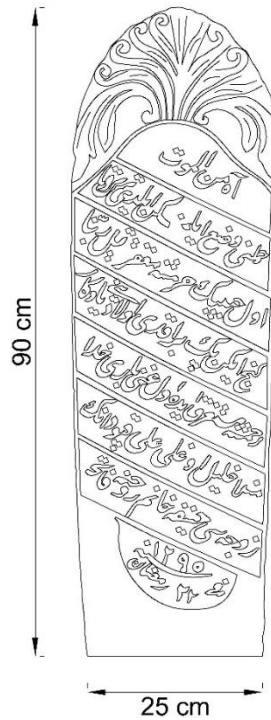

Katalog No: 43	Eser Türü: Mezar Taşı
Kimlik: Hacıpiroğlu Hacı Muhammed Ali Ağa	Tarih: H. 14 Recep 1296 / M. 4 Temmuz 1879
Cinsiyet: Erkek	Meslek: -
Kitabe: 1- Hüve'l-Bâkî 2- Bakub geçme ricam budur ey Muhammed ümmeti 3- Mevtanın diriden bir Fatiha'dır minneti 4-Kabrimi ziyaret iden Halil İbrahim zürriyeti	5- Bize bir Fatiha ihsan iden elbet bulur cenneti 6- Hacıpiroğlu Hacı Muhammed Ali Ağa 7- Ruhiçün rızaen lillehi'l-Fatiha 8- Sene 1296 fi 14 Receb
Süsleme Konusu: -	İşleniş Tekniği: Oyma
Malzemesi: Mermer	Yazı Tekniği: Celî ta'lik (mâil kıt'a)
Ölçüler(cm): 90x27x11	İnceleme Tarihi: 25.01.2021
Genel Tanım ve Kompozisyon Özellikleri: Baştaşı olduğu anlaşılan eserin gövdesi paralel kenarlarla yükselmekte ve sarık biçimli başlıkla sonlanmaktadır. Yüzeyinde sekiz satırlık kitabe metni sağa meyilli hatla dikdörtgen panolar içerisinde verilmiştir.	

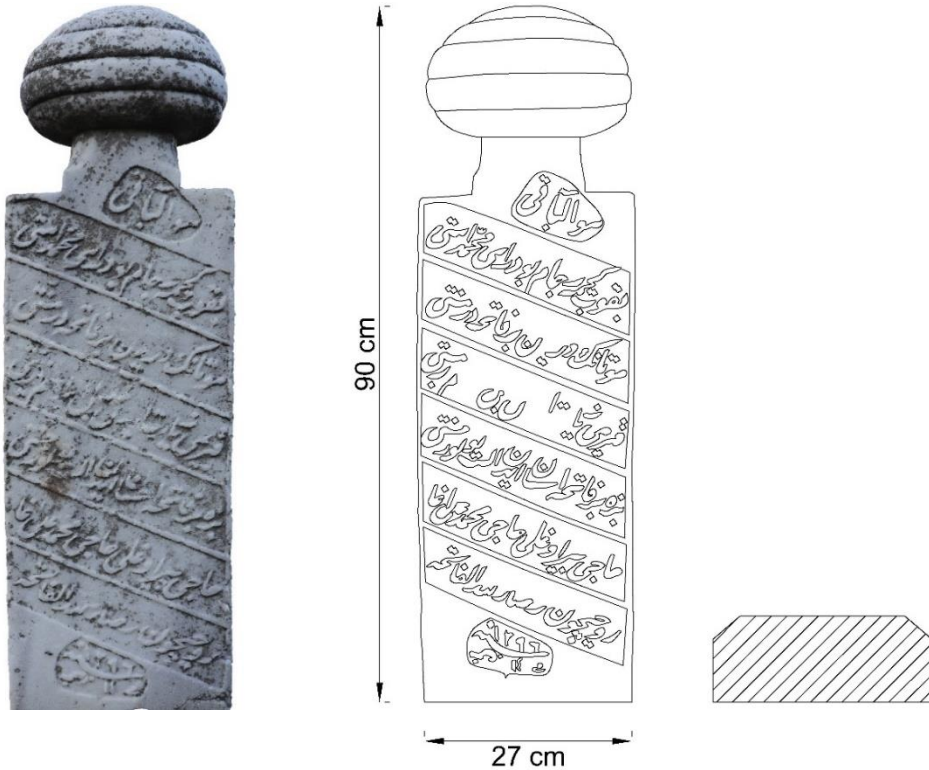

Katalog No: 44	Eser Türü: Mezar Taşı
Kimlik: Kalafat Memiş Usta kızı Fatma	Tarih: H. 27 Cemaziyelahir 1298 / M. 27 Mayıs 1881
Cinsiyet: Kadın	Meslek: -
Kitabe: 1- Âh ... 2- Genç iken göçdüm ... 3- Dilerim kabrimi pür nur eyleye Rab... 4- Yirmi yaşında irmiş bu nevcivan el-Hüküm 5- Eyledi ukbaya rihleti faniyi terk eyledi 6- ... eylesün Huda ana rahmetle cenneti 7- Genç yaşında ... eylemiş vaadini	8- Gelse Lokman neylesün dolmuş ecel [peymanesi] 9- Ey felek layığıımı böyle taşdan olsun lanesi 10- Kalafat Memiş Usta kerimesi Fatma'nın 11- Ruhuna el-Fatiha 12- Sene 1298 fi 27 Cemaziyelahir
Süsleme Konusu: -	İşleniş Tekniği: Oyma
Malzemesi: Mermer	Yazı Tekniği: Celî ta'lîk (mâil kıt'a)
Ölçüler(cm): 140x26.5x8	İnceleme Tarihi: 25.01.2021
Genel Tanım ve Kompozisyon Özellikleri: Baştaşı olduğu anlaşılan eserin gövdesi paralel kenarlarla yükselmektedir. Yüzeyine on iki satırlık kitabe metni işlenmiştir. Kitabe metni dikdörtgen panolar içerisinde sağa meyilli hatla verilmiştir. Günümüze iki parça halinde ulaşan eserin tepelik kısmı tahrip olmuştur.	

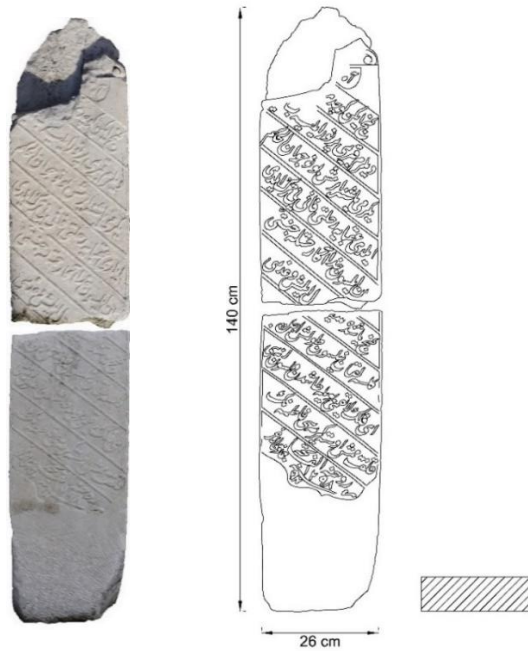

Katalog No: 45	Eser Türü: Mezar Taşı
Kimlik: Çıbukcuoğlu Hacı Ömer Ağa'nın eşi Hadice Hanım	Tarih: H. 1301 / M. 1883-1884
Cinsiyet: Kadın	Meslek: -
Kitabe: 1- Hüve'l-Bâkî 2- Ya İlahi ol mübarek ism-i pakın izzeti 3- Hem Resulün fâhr-i âlem şâh-ı kevneyn hürmeti 4- Eyle kabrim ravza-i cennet ya İlahelalemin	5- Gece gündüz eylesünler hur u gılman hizmeti 6- Çıbukcuoğlu Hacı Ömer Ağanın zevcesi 7- Hadice Hanımın ruhuna el-Fatiha 8- Sene 1301
Süsleme Konusu: Bitkisel, nesneli	İşleniş Tekniği: Oyma, kazıma
Malzemesi: Mermer	Yazı Tekniği: Celî ta'lik (mâil kıt'a)
Ölçüler(cm): 107x26x6	İnceleme Tarihi: 25.01.2021
Genel Tanım ve Kompozisyon Özellikleri: Baştaşı olduğu anlaşılan eserin gövdesi yukarı doğru genişleyerek sivri kemer biçimindeki tepelikle sonlanmaktadır. Gövde yüzeyindeki sekiz satırlık kitabe metni enine dikdörtgen panolar içerisinde, sağa meyilli hatla işlenmiştir. Tepelik yüzeyinde eksende vazo içerisinde çıkararak tüm yüzeye yayılan, gül ve yapraklardan oluşan bitkisel kompozisyon görülmektedir.	

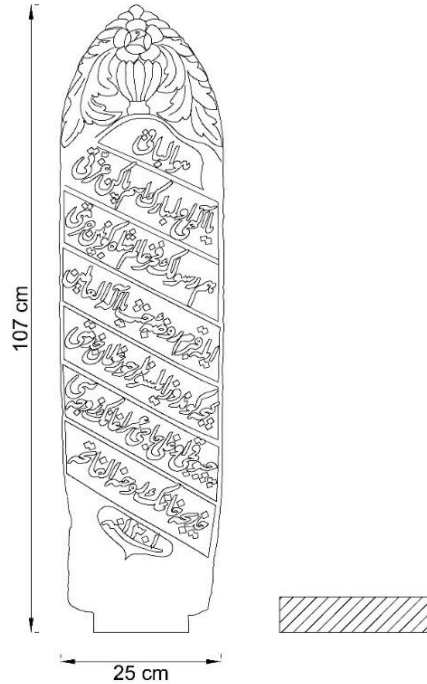

Katalog No: 46	Eser Türü: Mezar Taşı
Kimlik: Kalaycı-zâde Hacı Hafız Efendi'nin eşi Ayşe Hanım	Tarih: H. 27 Cemaziyelevvel 1307/ M. 19 Ocak 1890
Cinsiyet: Kadın	Meslek: -
Kitabe: 1- Âh mine'l-mevt 2- Ya İlahi gelmişim divanına rahm it bana 3- Lütfun eyle mekan kıl cenneti ya Rabbenâ 4-Serteser yakdı vücudum çare olmadı bana	5- Dilerim Sübhanımdan ide ihsan ukbada bana 6- Kalaycı-zâde Hacı Hafız Efendinin 7- Zevcesi Ayşe Hanım ruhuna Fatiha 8- Sene 1307 27 Cemaziyelevvel
Süsleme Konusu: -	İşleniş Tekniği: Oyma
Malzemesi: Mermer	Yazı Tekniği: Celî ta'lik (mâil kıt'a)
Ölçüler(cm): 88x25.5x5	İnceleme Tarihi: 25.01.2021
Genel Tanım ve Kompozisyon Özellikleri: Baştaşı olduğu anlaşılan eserin gövde kenarları yukarı doğru genişleyerek sivri kemer biçimindeki tepelikle taçlanmaktadır. Gövde yüzeyinde yer alan sekiz satırlık kitabe metni, enine dikdörtgen panolar içerisinde sağa meyilli hatla işlenmiştir.	

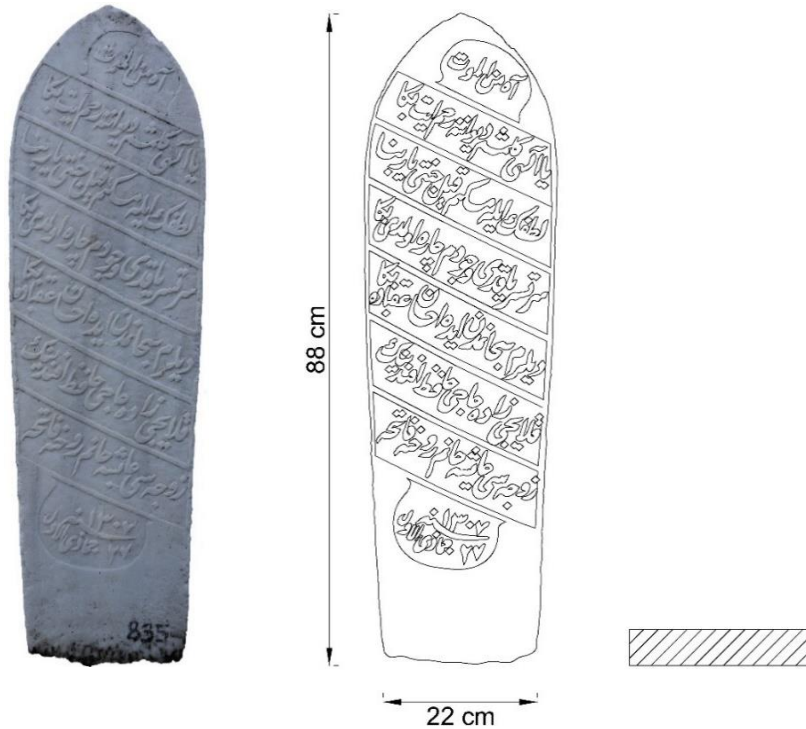

Katalog No: 47	Eser Türü: Mezar Taşı
Kimlik: İbişğa-zâde Mehmed Bey'in eşi Kadın Hanım	Tarih: R. 26 Kanunusani 1312 / M. 7 Şubat 1897
Cinsiyet: Kadın	Meslek: -
Kitabe: 1- Hüve'l-Bâkî 2- Şu dünyada görmedim bir vefa 3- Evladla sürmedim bir sefa 4- Şefaât senden ya Muhammed Mustafa	5- İbişğa-zâde Mehmed Beyin zevcesi 6- Kadın Hanım ruhiçün eyle Fatiha 7- Sene 1312 fi 26 Kanunusani
Süsleme Konusu: Bitkisel	İşleniş Tekniği: Oyma, kazıma
Malzemesi: Mermer	Yazı Tekniği: Celî ta'lîk
Ölçüler(cm): 100x32x11	İnceleme Tarihi: 25.01.2021
Genel Tanım ve Kompozisyon Özellikleri: Baştaşı olduğu anlaşılan eserin gövdesi paralel kenarlarla yükselmekte ve bitkisel görümlü tepelikle sonlanmaktadır. Yüzeyinde yer alan yedi satırlık kitabe metni, enine dikdörtgen panolar içerisinde verilmiştir. Tepelik yüzeyi ekseninde soyut karakterli yapraklardan gelişerek tüm yüzeye yayılan, gül ve yapraklardan oluşan bitkisel kompozisyonla hareketlendirilmiştir.	

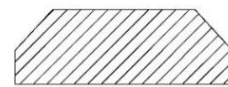
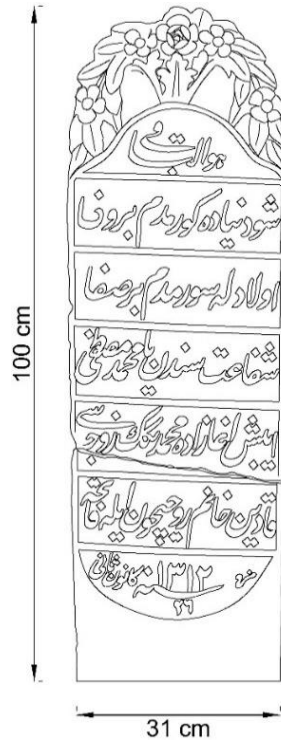

Katalog No: 48	Eser Türü: Mezar Taşı
Kimlik: Amasralı Hacımollahalil-zâde İbrahim Rahmi Efendi	Tarih: R. 12 Ağustos 1315 / M. 24 Ağustos 1899
Cinsiyet: Erkek	Meslek: -
Kitabe: 1- Âh mine'l-mevt 2- Almadım bu alem-i faniden kam 3- 4- Valideyni derd ile(?) kan ağladı 5- Meskenini itsin Huda darüsselam	6- Soldu birden bu bağın goncası 7- Rahmete gark eyleye Rabbülenam 8- Amasralı Hacımollahalil-zâde 9- İbrahim Rahmi Efendinin ruhuna Fatiha 10- Sene 1315 12 Ağustos
Süsleme Konusu: Bitkisel	İşleniş Tekniği: Oyma
Malzemesi: Mermer	Yazı Tekniği: Celî ta'lik (mâil kıt'a)
Ölçüler(cm): 97x25x7	İnceleme Tarihi: 25.01.2021
Genel Tanım ve Kompozisyon Özellikleri: Baştaşı olduğu anlaşılan eserin gövdesi paralel kenarlarla yükselmektedir. Yüzeyinde yer alan kitabe metni on satır halinde enine dikdörtgen panolar içerisinde sağa meyilli hatla işlenmiştir. Kitabeyi soyut yapraklarla bezeli kuşak çevrelemektedir. Günümüze iki parça halinde ulaşan eserin başlığı bulunmamaktadır.	

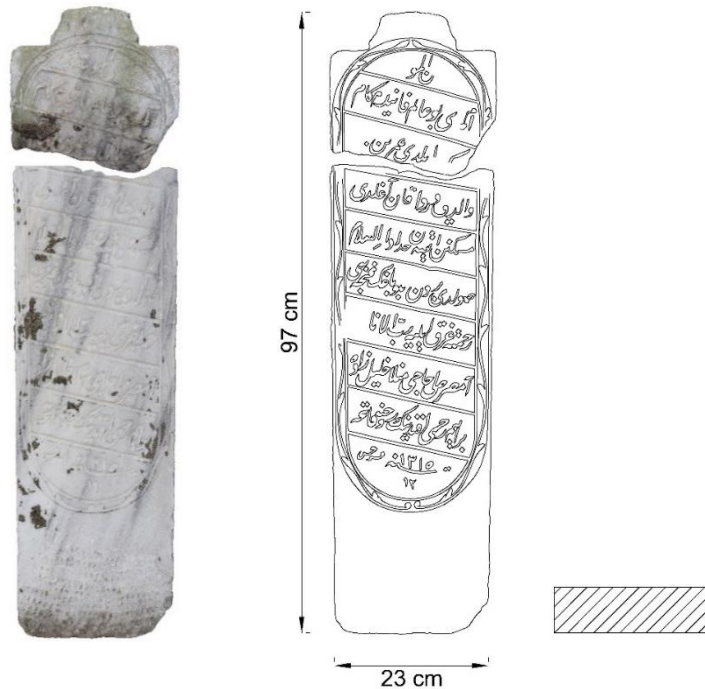

Katalog No: 49	Eser Türü: Mezar Taşı
Kimlik: Mahmudbey-zâde Hacı Ali Kapudan	Tarih: R. 28 Nisan 1316 / M. 11 Mayıs 1900
Cinsiyet: Erkek	Meslek: Kaptan
Kitabe: 1- Âh mine'l-mevt 2- Emri Hakla dürlü emraz geldi benim tenime 3- Bulamadı tabibler çare derdime 4- Akıbet sebep oldu benim mevtime 5- Muti olduk ircii hitab u emrine 6- İrcii hitab-ı âmdır cümleye ferman	7- Gelince ecel vermiyor asla aman 8- Teslim-i Hakda ne müşkil hal-i yaman 9- Geçdi vücudum dünyadan aman aman 10- Merhum ve mağfur Mahmudbey-zâde Hacı 11- Ali Kapudanın ruhiçün Fatiha 12- Sene 1316 fi 28 Nisan
Süsleme Konusu: Bitkisel	İşleniş Tekniği: Oyma, kazıma
Malzemesi: Mermer	Yazı Tekniği: Celî ta'lîk (mâil kıt'a)
Ölçüler(cm): 105x31x9	İnceleme Tarihi: 25.01.2021
Genel Tanım ve Kompozisyon Özellikleri: Baştaşı olduğu anlaşılan eserin gövdesi yukarı doğru genişlemekte ve sarık biçimindeki başlıkla sonlanmaktadır. Gövde yüzeyinde yer alan on iki satırlık kitabe metni, enine dikdörtgen panolar içerisinde sağa meyilli hatla işlenmiştir. Kitabe metninin üstünde, uçlarında kır çiçekleri ile sonlanan dallardan oluşan bitkisel kompozisyon yer almaktadır.	

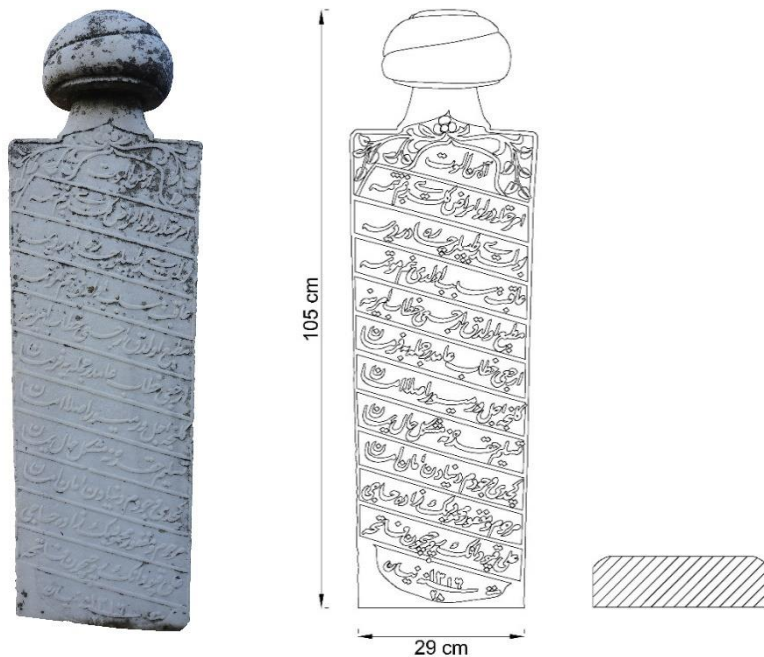

Katalog No: 50	Eser Türü: Mezar Taşı
Kimlik: Amasralı Hacıalemdar-zâde Mehmed Kapudan	Tarih: H. 21 Muharrem 1318 / R. 17 Nisan 1317 / M. 21 Mayıs 1900
Cinsiyet: Erkek	Meslek: Kaptan
Kitabe: 1- Amasralı Hacıalemdar-zâde 2- Mehmed Kapudanın ruhiçün 3- Rızaen lillehi'l-Fatiha	4- Sene 1317 fi 17 Nisan Sene 1318 fi 21 Muharremül-haram
Süsleme Konusu: Bitkisel	İşleniş Tekniği: Oyma
Malzemesi: Mermer	Yazı Tekniği: Celî ta'lik (mâil kıt'a)
Ölçüler(cm): 57x28x9	İnceleme Tarihi: 25.01.2021
Genel Tanım ve Kompozisyon Özellikleri: Baştaşı olduğu anlaşılan eserin gövdesi paralel kenarlarla yükselmektedir. Günümüzde etek ve gövde üst bölümleri kırık olan eserin yüzeyinde dört satırlık kitabe metni ve bunu çevreleyen süsleme kuşağı yer almaktadır. Dört satırlık kitabe metni, enine dikdörtgen panolar içerisinde sağa meyilli hatla işlenmiştir.	

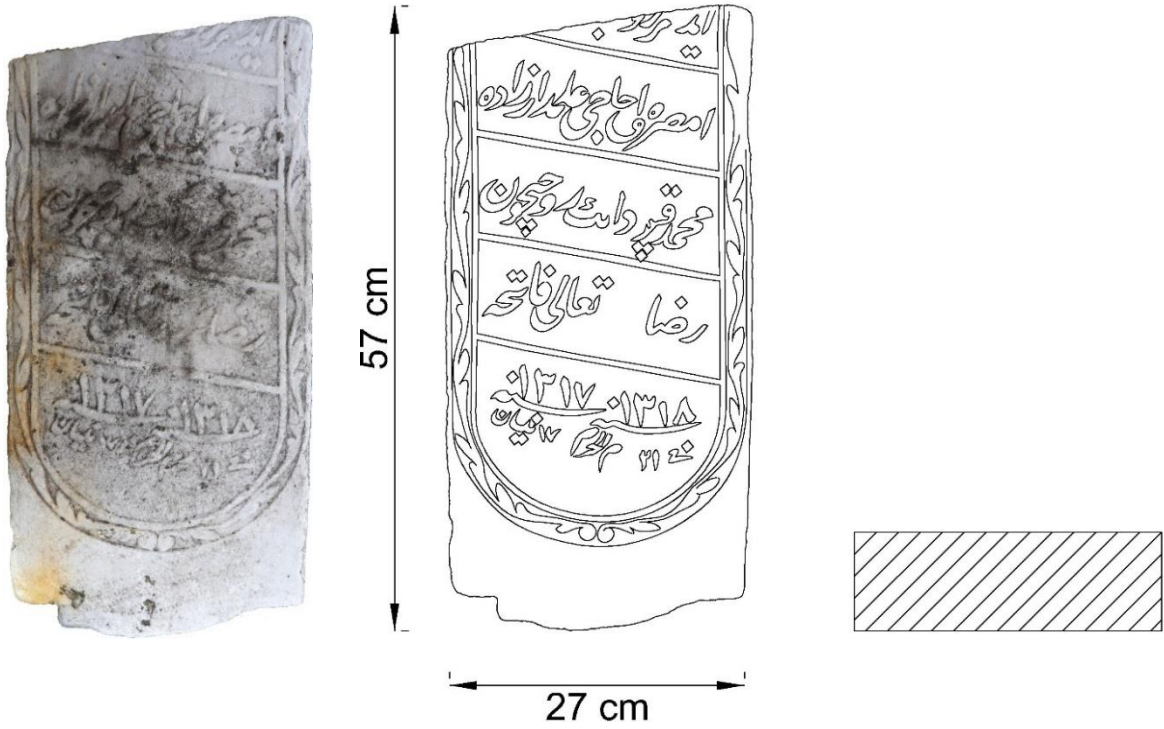

Katalog No: 51	Eser Türü: Mezar Taşı
Kimlik: İbişğa-zâde Mehmed Bey	Tarih: H. 4 Rebiülevvel 1318 / R. 18 Haziran 1316 / M. 2 / Temmuz 1900
Cinsiyet: Erkek	Meslek: -
Kitabe: 1- Hüve'l-Bâkî 2- İdüb terk masivayı bugün azm-i beka itdim 3- Huda'nın emrine razı olub canım feda itdim 4- Bu dünyayı bilürken bekası yok akıbet fani	5- Giyüb cennet libasını fenayı terk idüb gitdim 6- İbişğa-zâde Mehmed Bey 7- Ruhiçün Fatiha 8- Sene 1318 fi 4 Rebiülevvel Sene 1316 fi 18 Haziran seni 23
Süsleme Konusu: -	İşleniş Tekniği: Oyma
Malzemesi: Mermer	Yazı Tekniği: Celî ta'lîk
Ölçüler(cm): 119x28x9	İnceleme Tarihi: 25.01.2021
Genel Tanım ve Kompozisyon Özellikleri: Baştaşı olduğu anlaşılan eserin gövdesi yukarı doğru genişleyerek daralarak yükselen boyunla birleşmektedir. Boyun fes biçimindeki başlıkla taçlanmaktadır. Fesin solunda yüzey boyunca püskül uzanmaktadır. Yüzeyinde yer alan sekiz satırlık kitabe metni enine dikdörtgen panolar içerisinde verilmiştir.	

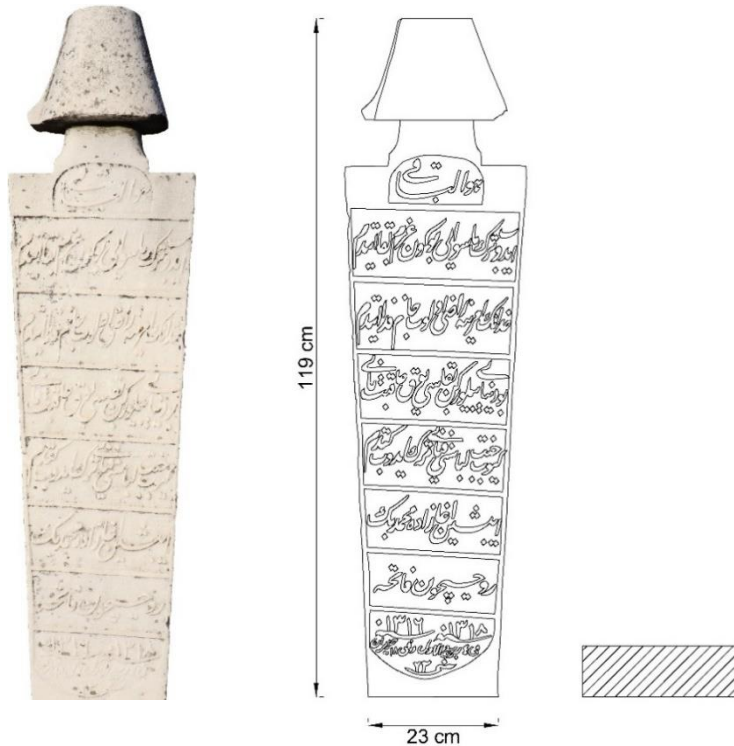

Katalog No: 52	Eser Türü: Mezar Taşı
Kimlik: Bağdatlı-zâde el-Hac İbrahim Ağa	Tarih: -
Cinsiyet: Erkek	Meslek: -
Kitabe: 1- Âh mine'l-mevt 2- Bu dünyada bulmadım asla ra[hatı] 3- İhtiyar idim anın çün rıhleti 4- Dar-ı dünya bir misafirhanedir 5- Aklı olan mümin alsun ibreti 6- El çeküb cümleden itdim bekaya rıhleti	7- Terk idüb malı mülki devleti 8- Gelüb kabrim ziyaret iden ihvanımız 9- Okusunlar ruhumiçün Kulhuvallahu ayeti 10- Bağdatlı-zâde el-Hac İbrahim Ağanın 11- Umarım ... ola ...
Süsleme Konusu: -	İşleniş Tekniği: Oyma
Malzemesi: Mermer	Yazı Tekniği: Celî ta'lîk (mâil kıt'a)
Ölçüler(cm): 110x25x12	İnceleme Tarihi: 25.01.2021
Genel Tanım ve Kompozisyon Özellikleri: Baştaşı olduğu anlaşılan eserin gövdesi paralel kenarlarla yükselmekte ve silindirik boyunla birleşerek sarık biçimli başlıkla sonlanmaktadır. Yüzeyinde on satırlık kitabe metni yer almaktadır. Kitabe, enine dikdörtgen panolar içerisinde sağa meyilli hatla işlenmiştir.	

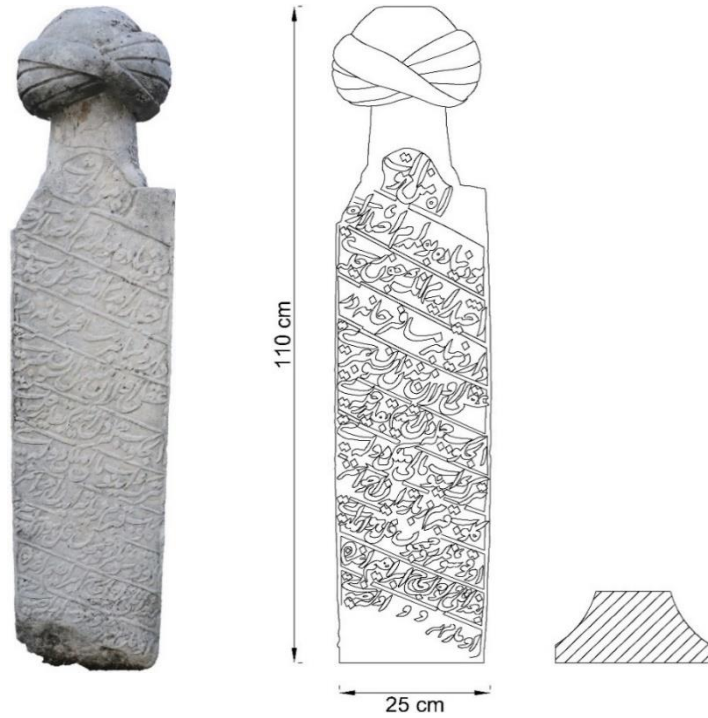

Katalog No: 53	Eser Türü: Mezar Taşı
Kimlik: -	Tarih: -
Cinsiyet: Erkek	Meslek: -
Kitabe: 1- Hacıismailoğlu	2- Merhum ve mağfur
Süsleme Konusu: -	İşleniş Tekniği: Oyma
Malzemesi: Mermer	Yazı Tekniği: Celî sülüs
Ölçüler(cm): 58x23x11	İnceleme Tarihi: 25.01.2021
<p>Genel Tanım ve Kompozisyon Özellikleri: Baştaşı olduğu anlaşılan eserin gövdesi silindirik boyunla birleşerek sarık biçimli başlıkla taçlanmaktadır. Eser yüzeyinde enine dikdörtgen panolar içerisine yerleştirilmiş iki satırlık kitabe metni bulunmaktadır. Günümüzde gövde alt bölümü bulunmamaktadır.</p>	

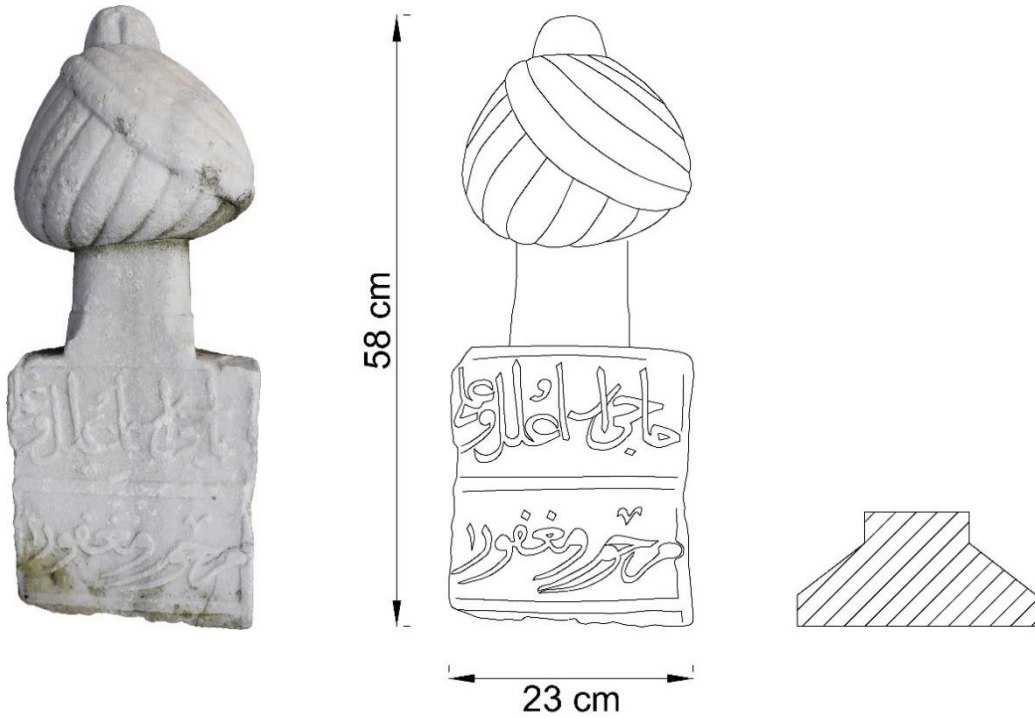

Katalog No: 54	Eser Türü: Mezar Taşı
Kimlik: -	Tarih: -
Cinsiyet: Erkek	Meslek: -
Kitabe: 1- Hüve'l-Bâkî	2- El çeküb dünyadan
Süsleme Konusu: -	İşleniş Tekniği: Oyma
Malzemesi: Mermer	Yazı Tekniği: Celî sülüs (mâil kıt'a)
Ölçüler(cm): 55x24x13	İnceleme Tarihi: 25.01.2021
<p>Genel Tanım ve Kompozisyon Özellikleri: Baştaşı olduğu anlaşılan eserin gövdesi daralarak yükselen boyunla birleşerek sarık biçimli başlıkla sonlanmaktadır. Eser yüzeyinde, enine dikdörtgen panolar içerisinde sağa meyilli hatla işlenmiş iki satırlık kitabe metni görülmektedir. Günümüzde gövde alt bölümü bulunmamaktadır.</p>	

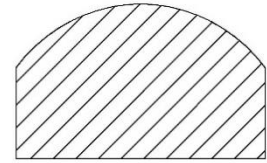
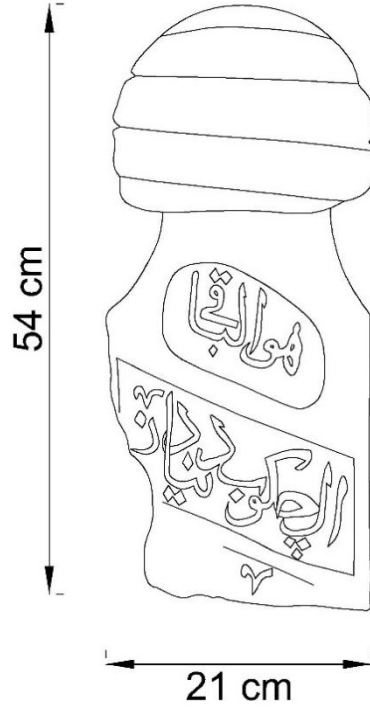

Katalog No: 55	Eser Türü: Mezar Taşı
Kimlik: -	Tarih: -
Cinsiyet: Kadın	Meslek: -
Kitabe: 1- Ahla zar kılarak tazeliğime doymadım	2- Hasreta fani cihanda tul-i ömür sürmedim
Süsleme Konusu: Geometrik	İşleniş Tekniği: Oyma
Malzemesi: Mermer	Yazı Tekniği: Celî sülüs
Ölçüler(cm): 40x25x8	İnceleme Tarihi: 25.01.2021
<p>Genel Tanım ve Kompozisyon Özellikleri: Baştaşı olduğu anlaşılan eserin gövdesi daralarak yükselen boyunla birleşerek ters çan biçimli başlıkla taçlanmaktadır. Eser yüzeyinde iki satırlık kitabe metni enine dikdörtgen panolar içerisinde verilmiştir. Başlığın alt yüzeyinde ise dairevi biçimli kabara görülmektedir. Günümüzde gövdenin alt bölümü bulunmamaktadır.</p>	

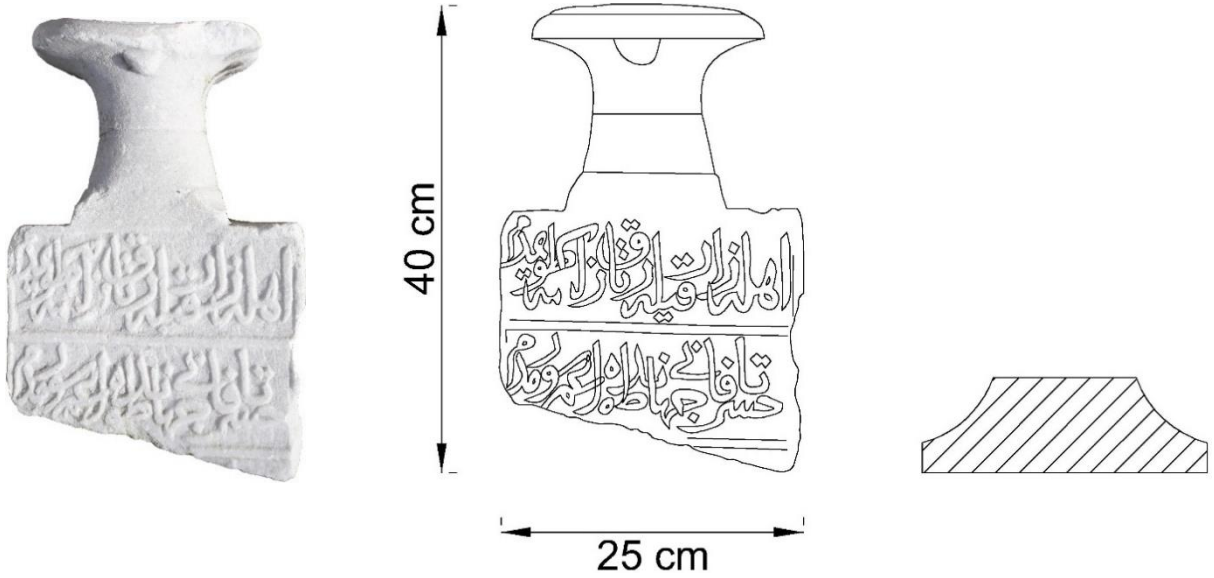

Katalog No: 56	Eser Türü: Mezar Taşı
Kimlik: -	Tarih: -
Cinsiyet: Kadın	Meslek: -
Kitabe: 1- El-Bâkî 2- Bir ah ile gitdi dar-ı	3- Fenadan nevcivanken
Süsleme Konusu: Geometrik	İşleniş Tekniği: Oyma
Malzemesi: Mermer	Yazı Tekniği: Celî sülüs
Ölçüler(cm): 44x20x9	İnceleme Tarihi: 25.01.2021
<p>Genel Tanım ve Kompozisyon Özellikleri: Baştaşı olduğu anlaşılan eserin gövdesi silindirik boyunla birleşerek mantar biçimli başlıkla nihayetlenmektedir. Eser yüzeyinde enine dikdörtgen panolar içerişine yerleştirilmiş üç satırlık kitabe metni yer almaktadır. Başlığın alt yüzeyinde ise oval biçime sahip kabara görülür. Günümüze gövdenin alt bölümü ulaşamamıştır.</p>	



Katalog No: 57	Eser Türü: Mezar Taşı
Kimlik: - Cinsiyet: Erkek	Tarih: - Meslek: -
Kitabe: 1- Hüve'l-Bâkî	2- Ziyaretden murad bir ...
Süsleme Konusu: - Malzemesi: Mermer	İşleniş Tekniği: Oyma Yazı Tekniği: Celî sülüs
Ölçüler(cm): 47x24x12	İnceleme Tarihi: 25.01.2021
Genel Tanım ve Kompozisyon Özellikleri: Baştaşı olduğu anlaşılan eserin gövdesi silindirik boyunla birleşerek sarık biçimli başlıkla sonlanmaktadır. Eser yüzeyinde iki satırlık kitabe metni görülmektedir. Günümüzde gövdenin büyük bir bölümü bulunmamaktadır.	

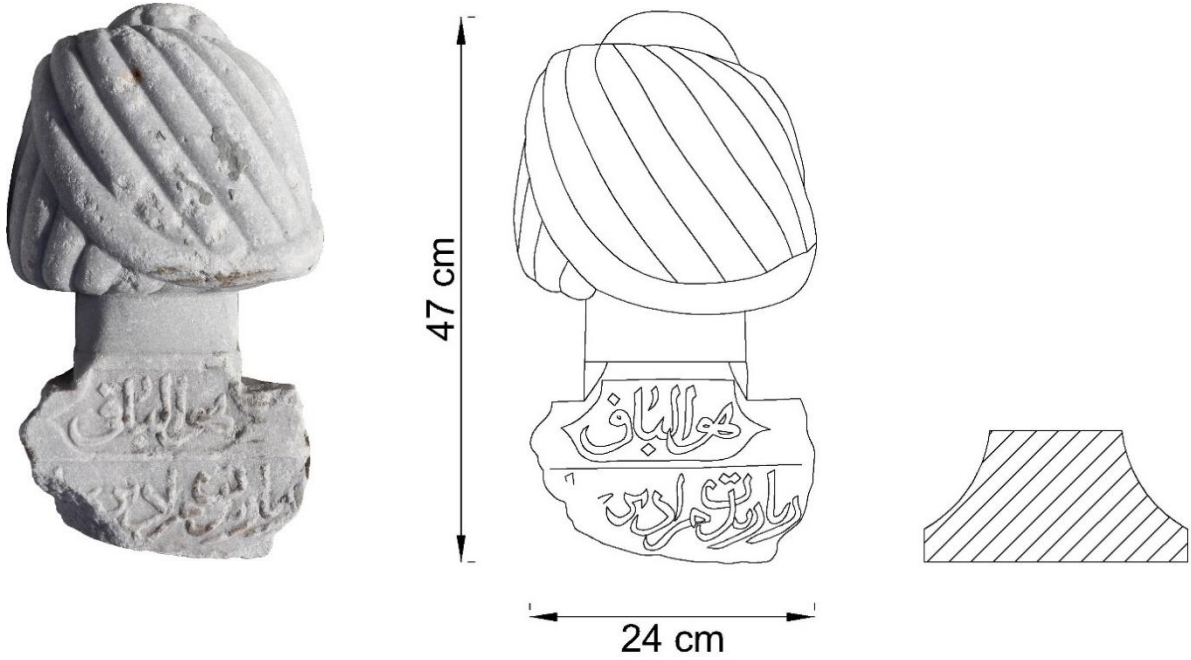

Katalog No: 58	Eser Türü: Mezar Taşı
Kimlik: Zeyneb Hatun	Tarih: -
Cinsiyet: Kadın	Meslek: -
Kitabe: 1- Merhume ve mağfure 2- Zeyneb Hatun	3- Ruhuna Fatiha
Süsleme Konusu: -	İşleniş Tekniği: Oyma
Malzemesi: Mermer	Yazı Tekniği: Celî sülüs
Ölçüler(cm): 38x28.5x8	İnceleme Tarihi: 25.01.2021
Genel Tanım ve Kompozisyon Özellikleri: Baştaşı olduğu anlaşılan eserin yukarı doğru genişleyen gövdesi üçgen biçimli tepelikle sonlanmaktadır. Gövde yüzeyinde enine dikdörtgen panolar içerisinde üç satırlık kitabe metni işlenmiştir. Günümüzde gövdenin alt bölümü bulunmamaktadır.	

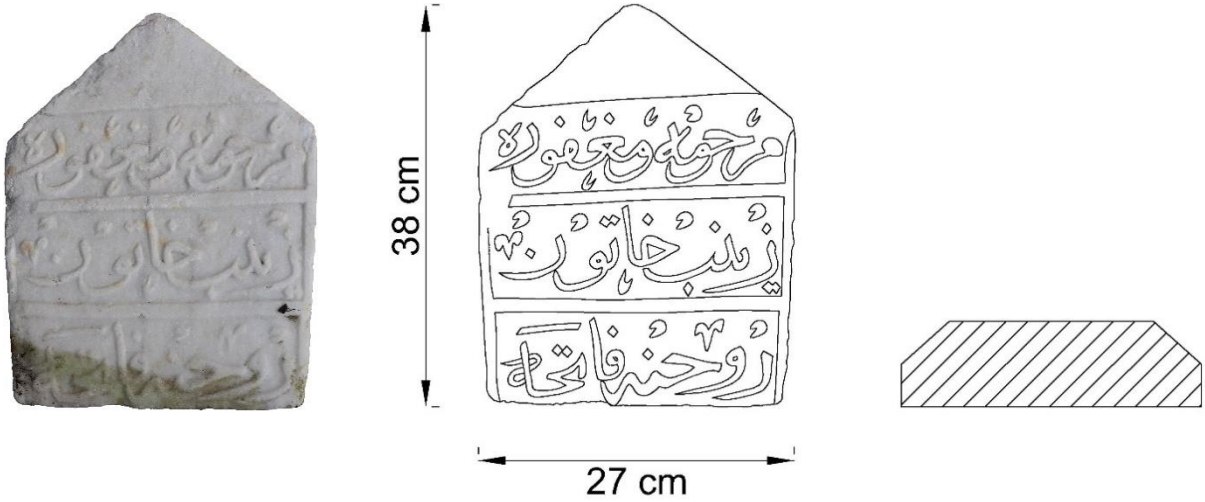

Katalog No: 59	Eser Türü: Mezar Taşı
Kimlik: -	Tarih: -
Cinsiyet: Kadın	Meslek: -
Kitabe: 1- Hüve'l-Bâkî 2- Meskenim kıl lütfun ile ya Huda darüsselam 3- Eyle handan fakir bunu çakerin ... devr-i kıyam	4- Cürmünü afv it İlahi cümlesinden sen Rahim 5- Şol zaman kim ümmeti der çağırır fahrü'l-enam 6- Bekir Reisin kerimesi Küccük el-Hac
Süsleme Konusu: Bitkisel, nesneli	İşleniş Tekniği: Oyma
Malzemesi: Mermer	Yazı Tekniği: Celî sülüs (mâil kıt'a)
Ölçüler(cm): 107x35x12	İnceleme Tarihi: 25.01.2021
Genel Tanım ve Kompozisyon Özellikleri: Baştaşı olduğu anlaşılan eserin gövdesi yukarı doğru genişlemekte ve tepelikle sonlanmaktadır. Eser yüzeyinde yer alan altı satırlık kitabe metni dikdörtgen panolar içerisinde sağa meyilli hatla verilmiştir. Kitabe metni, yüzeyi dallar ve kır çiçekleriyle bezeli kuşak ile çevrelenmiştir. Tepelik yüzeyi, eksenden gelişerek tüm yüzeye kıvrılarak uzanan soyut karakterli yapraklarla bezelidir. Soyut yapraklar eksende kurdele ile bağlıdır. Günümüzde tepelik ve gövde alt bölümü kırıktır.	



Katalog No: 60	Eser Türü: Mezar Taşı
Kimlik: - Cinsiyet: Kadın	Tarih: - Meslek: -
Kitabe: 1- Bu kabirde metfundur 2- ... yetmiş ehl-i iffet sahib-i izzet idim 3- Bir eli boş yüzü kara gelmişim dergahına 4-Ey kerem kanı Allah'ım itikadım heb sana 5- Kabrim üzre Adem oğlu ya gele ya gelmeye	6- Lütf idüb bir ferde muhtaç etmeden eyle ata 7- [Mer]hum ve mağfur Mollaalioğlu Ali kerimesi 8- ruhuna Fatiha
Süsleme Konusu: Bitkisel Malzemesi: Mermer	İşleniş Tekniği: Oyma, kazıma Yazı Tekniği: Celî ta'lik (mâil kıt'a)
Ölçüler(cm): 65x28x6	İnceleme Tarihi: 25.01.2021
Genel Tanım ve Kompozisyon Özellikleri: Baştaşı olduğu anlaşılan eserin gövdesi yukarı doğru genişlemektedir. Yüzeyde sekiz satırlık kitabe metni görülmektedir. Enine dikdörtgen panolar içerisinde sağa meyilli hatla işlenen kitabeyi üç sıra halinde ince profiller kuşatmaktadır. Tepeliğin günümüze ulaşan yüzeyinde bitkisel süslemeden söz edilebilir. Günümüzde tepelik ve gövde alt bölümü kırıktır.	



Katalog No: 61	Eser Türü: Mezar Taşı
Kimlik: -	Tarih: -
Cinsiyet: Kadın	Meslek: -
Kitabe: 1- Hüve'l-Bâkî 2- Bakub geçme ricam budur ey Muhammed ümmeti 3- Mevtanın diriden heman bir Fatihadır minneti	4- Kabrimi ziyaret iden ümmi Resulün ümmeti 5- Bize bir Fatiha ihsan iden bulur cenneti 6- Sofioğlu Muhammedin kerimesi
Süsleme Konusu: Bitkisel	İşleniş Tekniği: Oyma
Malzemesi: Mermer	Yazı Tekniği: Celî ta'lîk (mâil kıt'a)
Ölçüler(cm): 77x27x7	İnceleme Tarihi: 25.01.2021
Genel Tanım ve Kompozisyon Özellikleri: Baştaşı olduğu anlaşılan eserin gövdesi yukarı doğru genişleyerek sivri kemer biçimindeki tepelikle sonlanmaktadır. Gövde yüzeyindeki altı satırlık kitabe metni enine dikdörtgen panolar içerisinde sağa meyilli hatla işlenmiştir. Tepelik, eksenden gelişerek iki yana uzanan soyut yapraklar ve birer kır çiçeğiyle bezelidir.	



Katalog No: 62	Eser Türü: Mezar Taşı
Kimlik: - Cinsiyet: -	Tarih: - Meslek: -
Kitabe: 1- Âh mine'l-mevt 2- hüküm itdim ... 3- itdim sultan selatin attar 4- evkat kalaya 5- muntazırdı emrime 6- Bazı ferman 7- 8- Sadr hezar şükr olsun Hak ... daima 9- Sahib ... kamil 10 - Vakit tamam oldu göç göründü .. 11- Ey tealluk ey ehibba gafil olma meşgul olun Kur'an'a 12- Bartınlı İbiş İbrahim Ağa dimekle	
Süsleme Konusu: - Malzemesi: Mermer	İşleniş Tekniği: Oyma Yazı Tekniği: Celî ta'lik (mâil kıt'a)
Ölçüler(cm): 113x25x9	İnceleme Tarihi: 25.01.2021
Genel Tanım ve Kompozisyon Özellikleri: Baştaşı olduğu anlaşılan eserin gövdesi paralel kenarlarla yükselmektedir. Eser yüzeyinde on iki satırlık kitabe metni yer almaktadır. Kitabe enine dikdörtgen panolar içerisinde sağa meyilli hatla yerleştirilmiştir. Günümüzde iki parça halinde ulaşan eserin gövde alt ve başlık bölümleri bulunmamaktadır.	



Katalog No: 63	Eser Türü: Mezar Taşı
Kimlik: Şerife Hadice Molla	Tarih: -
Cinsiyet: Kadın	Meslek: Molla
Kitabe: 1- El-Bâkî 2- Açılmış gül gibi soldum cihanda 3- Adım kaldı şimden gerü dünyada	4- Merhume Şerife Hadice 5- Molla ruhiçün Fatiha 6- 1(?)27
Süsleme Konusu: -	İşleniş Tekniği: Oyma
Malzemesi: Mermer	Yazı Tekniği: Celî sülüs
Ölçüler(cm): 47x24x12	İnceleme Tarihi: 25.01.2021
Genel Tanım ve Kompozisyon Özellikleri: Baştaşı olduğu anlaşılan eserin gövdesi paralel kenarlıdır. Yüzeyine enine dikdörtgen panolar içerisinde beş satırlık kitabe metni işlenmiştir. Günümüzde başlığı bulunmayan eserin gövde alt bölümü kırıktır.	

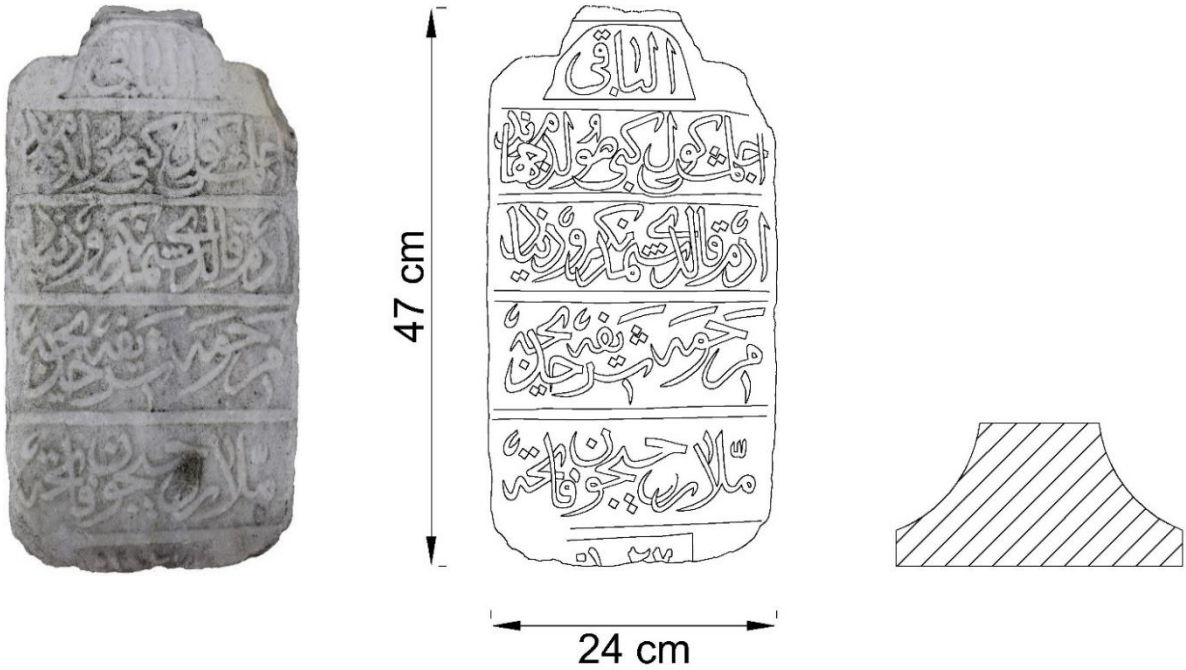

Katalog No: 64	Eser Türü: Mezar Taşı
Kimlik: -	Tarih: -
Cinsiyet: -	Meslek: -
Kitabe: 1- Hasıl-ı ömrüm ciğerim paresi 2- Gitdi elden dilde kaldı yarası	3- Kıl şefaet nevcivanım kuluna 4- Valideynin gayrı yoktur çaresi
Süsleme Konusu: -	İşleniş Tekniği: Oyma
Malzemesi: Mermer	Yazı Tekniği: Celî sülüs
Ölçüler(cm): 50x29x13	İnceleme Tarihi: 25.01.2021
Genel Tanım ve Kompozisyon Özellikleri: Baştaşı olduğu anlaşılan eserin gövdesi paralel kenarlara sahiptir. Yüzeyinde yer alan dört satırlık kitabe metni enine dikdörtgen panolar içerisinde verilmiştir. Günümüzde eserin başlığı ve gövde alt bölümü bulunmamaktadır.	

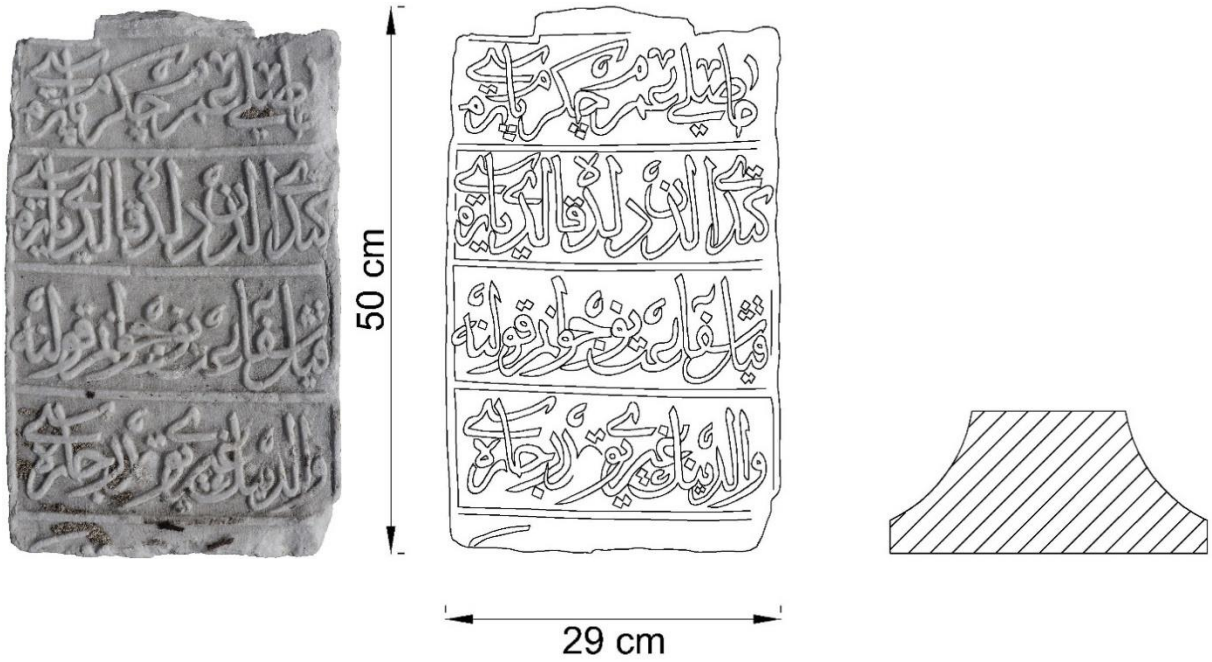

Katalog No: 65	Eser Türü: Mezar Taşı
Kimlik: -	Tarih: -
Cinsiyet: -	Meslek: -
Kitabe: 1- Hüve'l-Bâkî 2- Bakub geçme ricam budur ey 3- Muhammed ümmeti mevtanın ...	
Süsleme Konusu: Bitkisel	İşleniş Tekniği: Oyma, kazıma
Malzemesi: Mermer	Yazı Tekniği: Celî sülüs (mâil kıt'a)
Ölçüler(cm): 44x28x7	İnceleme Tarihi: 25.01.2021
Genel Tanım ve Kompozisyon Özellikleri: Baştaşı olduğu anlaşılan eserin gövdesi yukarı doğru genişleyerek basık kemer biçimli tepelikle sonlanmaktadır. Eser yüzeyine üç satırlık kitabe metni, enine dikdörtgen panolar içerisinde sola meyilli hatla işlenmiştir. Tepelik yüzeyinde soyut yapraklardan oluşan bitkisel süsleme kompozisyonu yer almaktadır. Günümüze gövdenin alt bölümü ulaşmamıştır.	

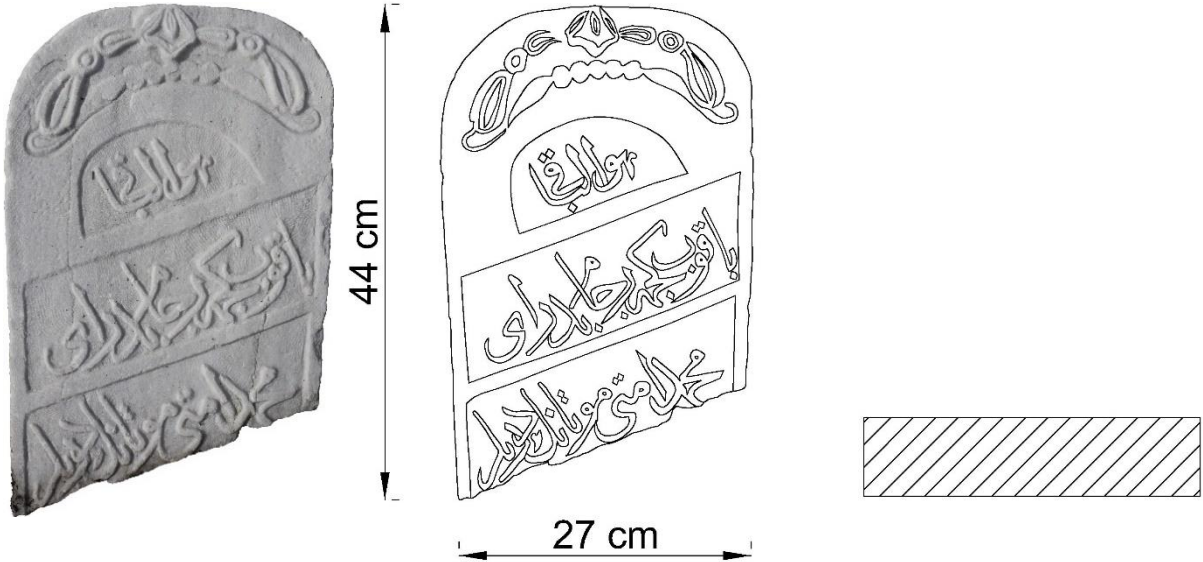

Katalog No: 66	Eser Türü: Mezar Taşı
Kimlik: -	Tarih: -
Cinsiyet: -	Meslek: -
Kitabe: 1- El çeküb bil cümleden 2- Bırakdım gerüye mal ve mülkü devleti	3- Kim gelüb kabrim ziyaret eyleyen ihvanımız 4- ... ruhuma Kulhuvallahu ayeti
Süsleme Konusu: -	İşleniş Tekniği: Oyma
Malzemesi: Mermer	Yazı Tekniği: Celî sülüs (mâil kıt'a)
Ölçüler(cm): 37x29x7	İnceleme Tarihi: 25.01.2021
Genel Tanım ve Kompozisyon Özellikleri: Baştaşı olduğu anlaşılan eserin yüzeyindeki dört satırlık kitabe metni enine dikdörtgen panolar içerisinde sağa meyilli hatla verilmiştir. Günümüze eser gövdesinin orta bölümünden bir parça ulaşmıştır.	

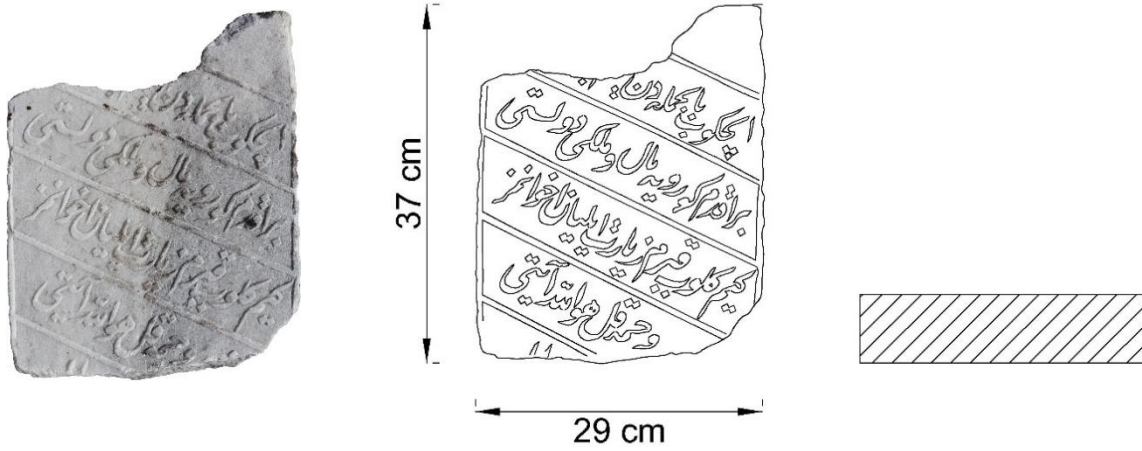

Katalog No: 67	Eser Türü: Mezar Taşı
Kimlik: -	Tarih: -
Cinsiyet: -	Meslek: -
Kitabe: 1- Âh mine'l-mevt 2- [Hasıl-ı] ömrüm ciğerim paresi 3- Gitdi elden dilde kaldı yaresi	4- Kıl şefaate nevcivanım bizlere 5- Validenin gayrı yokdur çaresi 6- ... [kerimesi] Ayşe
Süsleme Konusu: -	İşleniş Tekniği: Oyma
Malzemesi: Mermer	Yazı Tekniği: Celî sülüs (mâil kıt'a)
Ölçüler(cm): 32x23x6	İnceleme Tarihi: 25.01.2021
Genel Tanım ve Kompozisyon Özellikleri: Baştaşı olduğu anlaşılan eserin yüzeyinde yer alan beş satırlık kitabe metni enine dikdörtgen panolar içerisinde sağa meyilli hatla işlenmiştir. Günümüze gövde üst bölümünden bir parça ulaşmıştır.	

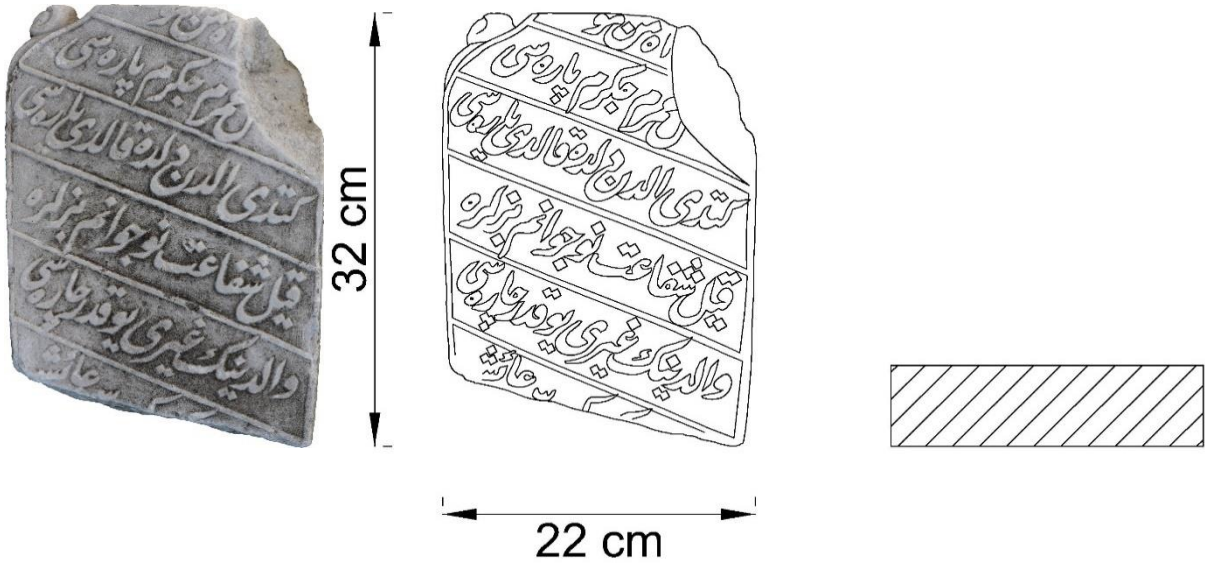

Katalog No: 68	Eser Türü: Mezar Taşı
Kimlik: -	Tarih: -
Cinsiyet: -	Meslek: -
Kitabe: 1- Bakmayın çeşm-i basiretle ol mezarım taşına 2- Kimse halim bilmez benim ta gelmeyince başına	3- Baba ile oğlu ... 4- Olan ...
Süsleme Konusu: -	İşleniş Tekniği: Oyma
Malzemesi: Mermer	Yazı Tekniği: Celî sülüs
Ölçüler(cm): 54x24x12	İnceleme Tarihi: 25.01.2021
Genel Tanım ve Kompozisyon Özellikleri: Baştaşı olduğu anlaşılan eserin gövde kenarları paralel yükselmektedir. Eser yüzeyinde dört satırlık kitabe metni enine dikdörtgen panolar içerisinde verilmiştir. Günümüzde eserin gövde alt bölümü ve başlığı bulunmamaktadır.	



Katalog No: 69	Eser Türü: Mezar Taşı
Kimlik: -	Tarih: -
Cinsiyet: -	Meslek: -
Kitabe: 1- Hüve'l-Bâkî 2- ... eyle beni şad-a ...	3- ... hayr ile yad ... 4- ... nur ile münevver ...
Süsleme Konusu: -	İşleniş Tekniği: Oyma
Malzemesi: Mermer	Yazı Tekniği: Celî sülüs
Ölçüler(cm): 40x18x?	İnceleme Tarihi: 25.01.2021
Genel Tanım ve Kompozisyon Özellikleri: Baştaşı olduğu anlaşılan eserin yüzeyindeki dört satırlık kitabe metni enine dikdörtgen panolar içerisine işlenmiştir. Günümüze eserin gövde üst bölümünün bir parçası ulaşmıştır.	

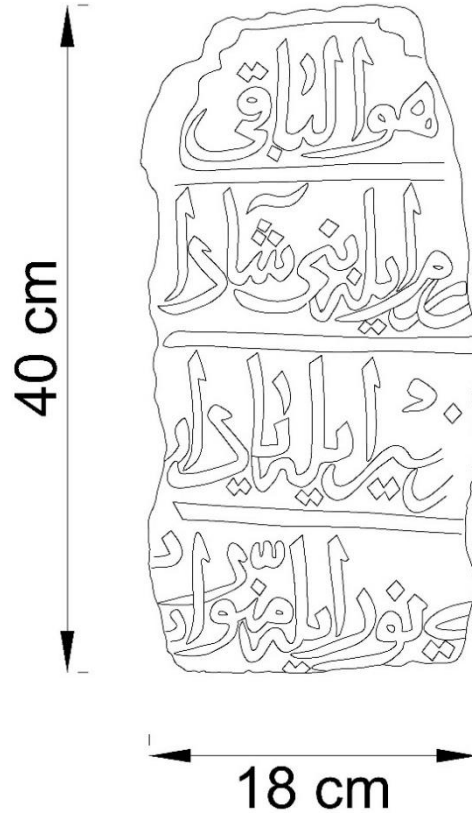

Katalog No: 70	Eser Türü: Mezar Taşı
Kimlik: -	Tarih: -
Cinsiyet: -	Meslek: -
Kitabe: -	
Süsleme Konusu: -	İşleniş Tekniği: Oyma
Malzemesi: Mermer	Yazı Tekniği: Celi sülüs
Ölçüler(cm): 41x18x8	İnceleme Tarihi: 25.01.2021
Genel Tanım ve Kompozisyon Özellikleri: Baştaşı olduğu anlaşılan eserin yüzeyinde dört satırlık kitabe metni yer almaktadır. Okunaksız olan satırlar enine dikdörtgen panolar içerisinde verilmiştir. Günümüzde eserin gövde üst bölümünden bir parça bulunmaktadır.	

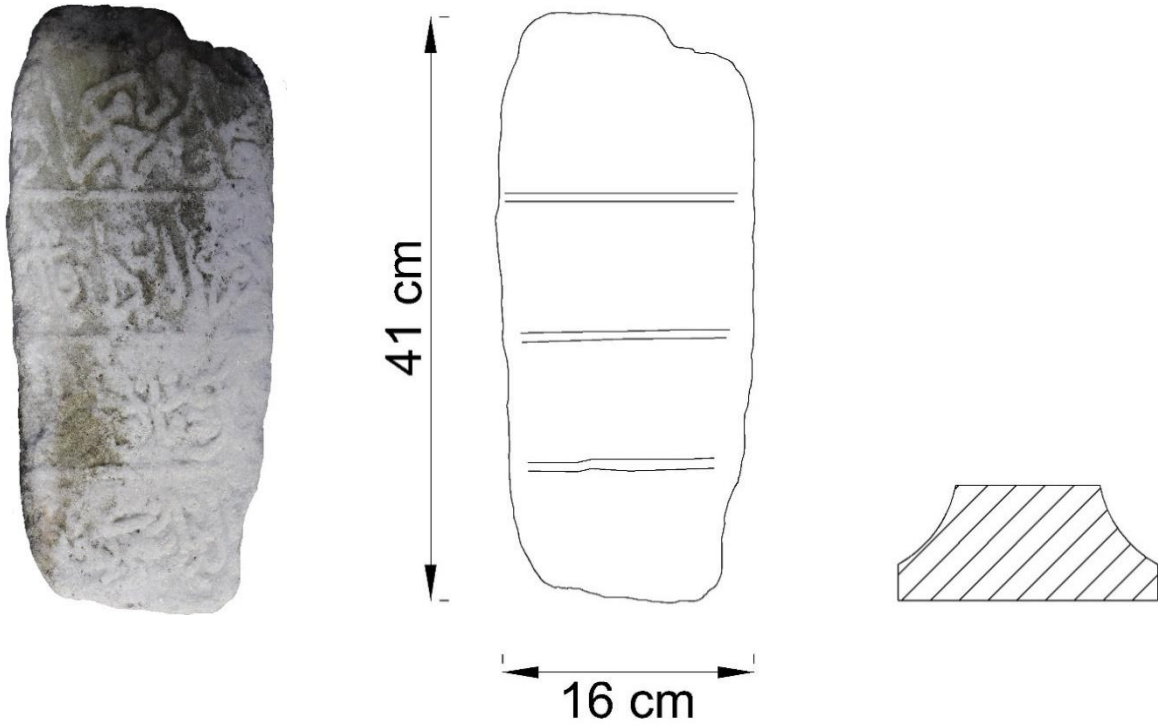

Katalog No: 71	Eser Türü: Mezar Taşı
Kimlik: -	Tarih: -
Cinsiyet: -	Meslek: -
Kitabe: 1- Hüve'l-Bâkî	2- ... Ali Ağanın
Süsleme Konusu: -	İşleniş Tekniği: Oyma
Malzemesi: Mermer	Yazı Tekniği: Celî sülüs
Ölçüler(cm): 26x21x13	İnceleme Tarihi: 25.01.2021
Genel Tanım ve Kompozisyon Özellikleri: Baştaşı olduğu anlaşılan eserin yüzeyinde iki satırlık kitabe metni görülmektedir. Günümüzde eserin gövde üst bölümünden küçük bir parça bulunmaktadır.	

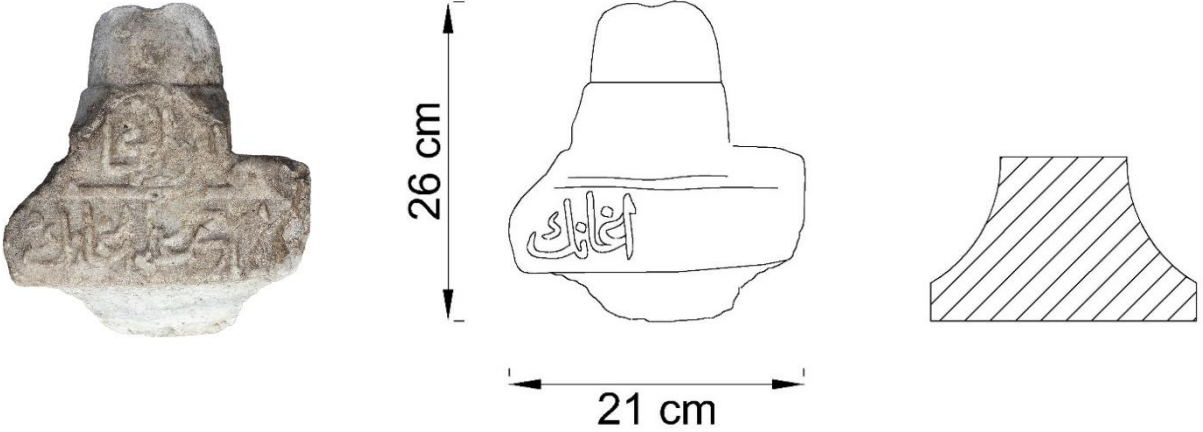

Katalog No: 72	Eser Türü: Mezar Taşı
Kimlik: -	Tarih: -
Cinsiyet: -	Meslek: -
Kitabe: 1- ... Hanife Hanım	2- ... [ruhuna] Fatiha
Süsleme Konusu: -	İşleniş Tekniği: Oyma
Malzemesi: Mermer	Yazı Tekniği: Celî sülüs
Ölçüler(cm): 19x17x8	İnceleme Tarihi: 25.01.2021
Genel Tanım ve Kompozisyon Özellikleri: Baştaşı olduğu anlaşılan eserin yüzeyinde iki satırlık kitabe metni görülmektedir. Günümüze eser gövdesinden küçük bir parça ulaşmıştır.	

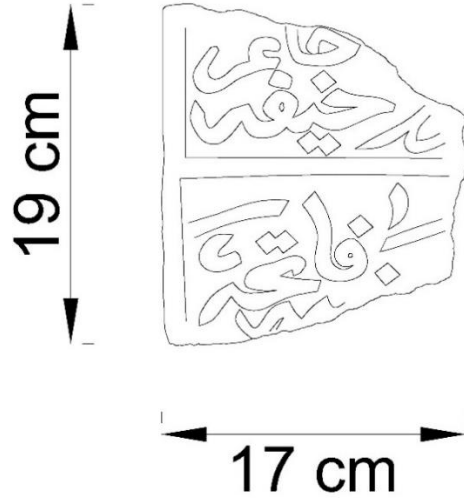

Katalog No: 73	Eser Türü: Mezar Taşı
Kimlik: -	Tarih: -
Cinsiyet: -	Meslek: -
Kitabe: 1- Hüve'l-Bâkî 2- ... mağfîret ey ...	3- ... arş-1 az[am] ...
Süsleme Konusu: -	İşleniş Tekniği: Oyma
Malzemesi: Mermer	Yazı Tekniği: Celî sülüs
Ölçüler(cm): 42x24x?	İnceleme Tarihi: 25.01.2021
Genel Tanım ve Kompozisyon Özellikleri: Baştaşı olduğu anlaşılan eserin yüzeyinde üç satırlık kitabe metni görülmektedir. Günümüzde eserin gövde üst bölümünden bir parça bulunmaktadır.	



Katalog No: 74	Eser Türü: Mezar Taşı
Kimlik: -	Tarih: -
Cinsiyet: -	Meslek: -
Kitabe: 1- ... tedbir itdiler	2- ...miş evel peymanesi 3- ... kellaş ...
Süsleme Konusu: -	İşleniş Tekniği: Oyma
Malzemesi: Mermer	Yazı Tekniği: Celî ta'lik (mâil kıt'a)
Ölçüler(cm): 34x11.5x?	İnceleme Tarihi: 25.01.2021
Genel Tanım ve Kompozisyon Özellikleri: Baştaşı olduğu anlaşılan eserin yüzeyindeki üç satırlık kitabe metni sağa meyilli hatla işlenmiştir. Günümüzde gövdenin bir bölümü bulunmaktadır.	

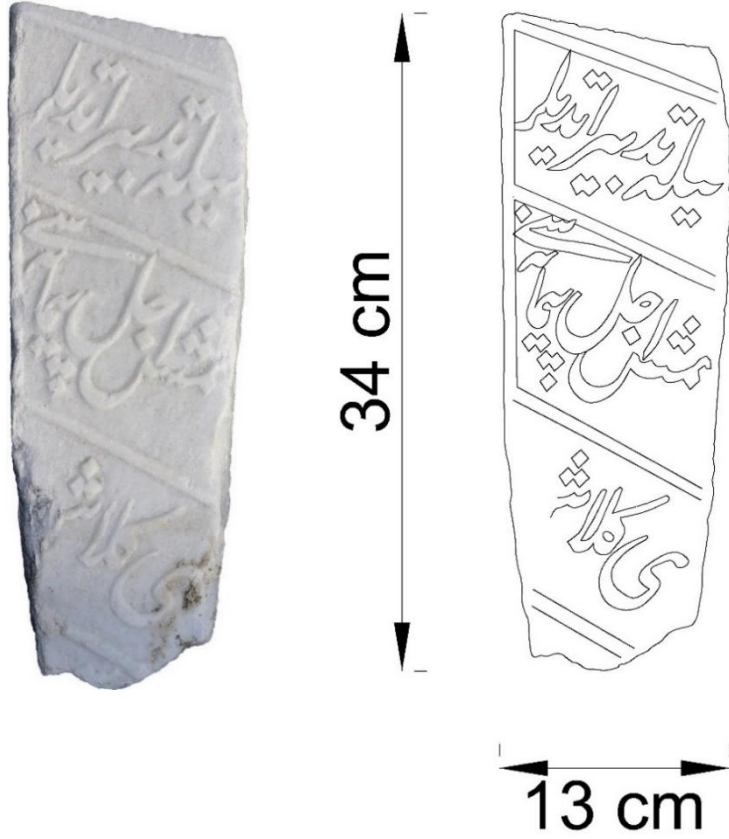

Katalog No: 75	Eser Türü: Mezar Taşı
Kimlik: -	Tarih: -
Cinsiyet: -	Meslek: -
Kitabe: 1- ... Huda eyledi ferman	
Süsleme Konusu: -	İşleniş Tekniği: Oyma
Malzemesi: Mermer	Yazı Tekniği: Celî sülüs
Ölçüler(cm): 21x22	İnceleme Tarihi: 25.01.2021
Genel Tanım ve Kompozisyon Özellikleri: Baştaşı olduğu anlaşılan eserin yüzeyinde iki satırlık kitabe metni görülmektedir. Günümüze eserden küçük bir parça ulaşmıştır.	

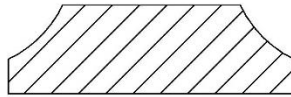
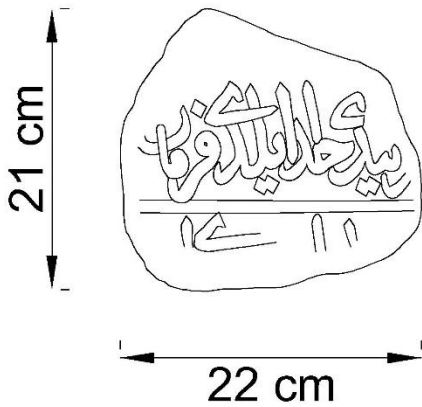

Katalog No: 76	Eser Türü: Mezar Taşı
Kimlik: -	Tarih: -
Cinsiyet: -	Meslek: -
Kitabe: 1- 2- ... ruhumu bir Fatiha ih[san]	3- ... Paşa bira[der]
Süsleme Konusu: -	İşleniş Tekniği: Oyma
Malzemesi: Mermer	Yazı Tekniği: Celî sülüs
Ölçüler(cm): 36x24x15	İnceleme Tarihi: 25.01.2021
Genel Tanım ve Kompozisyon Özellikleri: Baştaşı olduğu anlaşılan eserin yüzeyindeki üç satırlık kitabe metni enine dikdörtgen panolar içerisinde yer almaktadır. Günümüze gövdenin bir bölümü ulaşmıştır.	

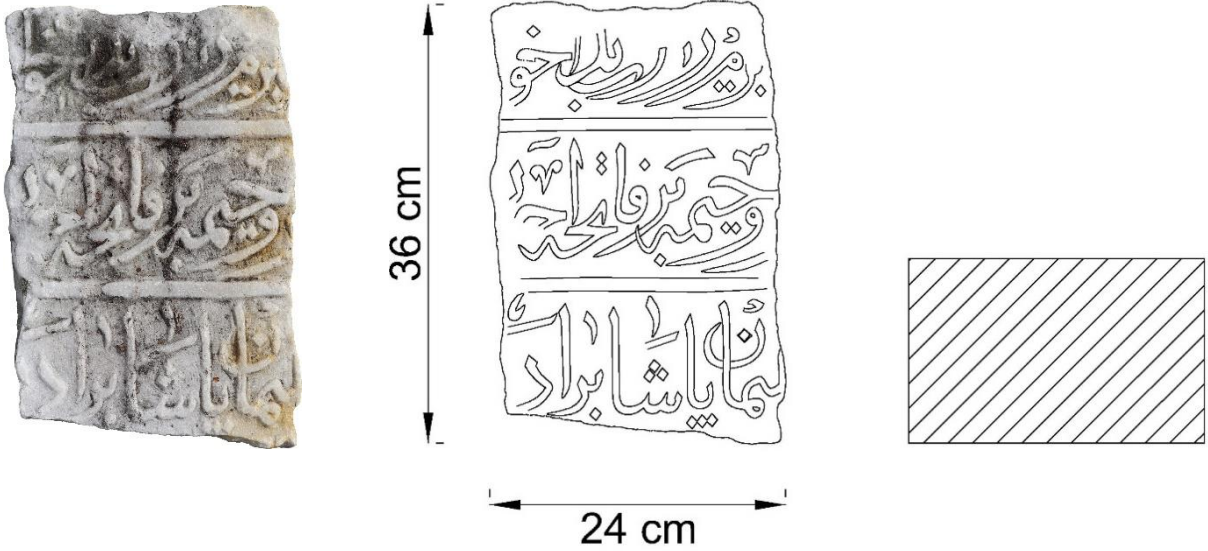

Katalog No: 77	Eser Türü: Mezar Taşı
Kimlik: - Cinsiyet: -	Tarih: - Meslek: -
Kitabe: -	
Süsleme Konusu: - Malzemesi: Mermer	İşleniş Tekniği: Oyma Yazı Tekniği: -
Ölçüler(cm): 36x30x12	İnceleme Tarihi: 25.01.2021
Genel Tanım ve Kompozisyon Özellikleri: Baştaşı olduğu anlaşılan eserin günümüze bir bölümü ulaşmıştır. Tahrip olan eserin yüzeyinde yer alan kitabe metni silinmiştir.	

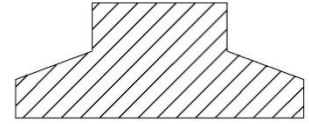
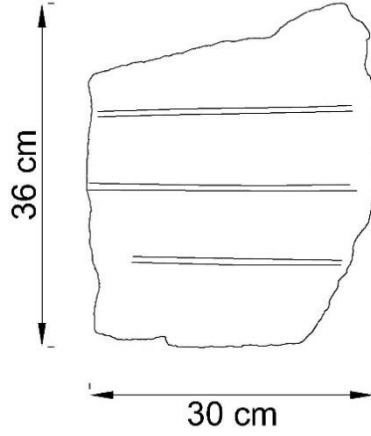

Katalog No: 78	Eser Türü: Mezar Taşı
Kimlik: -	Tarih: -
Cinsiyet: -	Meslek: -
Kitabe: -	
Süsleme Konusu: -	İşleniş Tekniği: Oyma
Malzemesi: Mermer	Yazı Tekniği:
Ölçüler(cm): 60x16.5x12	İnceleme Tarihi: 25.01.2021
Genel Tanım ve Kompozisyon Özellikleri: Baştaşı olduğu anlaşılan eserin günümüze bir bölümü ulamıştır. Yüzeyde yer alan enine dikdörtgen biçimli kitabe panolarının içerisinde olması muhtemel kitabe metni günümüzde silinmiş durumdadır.	

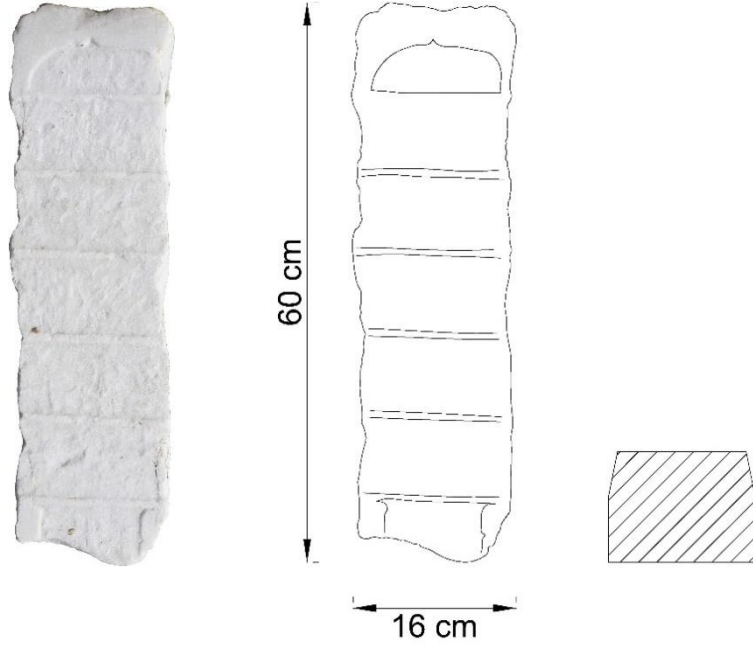

Katalog No: 79	Eser Türü: Mezar Taşı
Kimlik: - Cinsiyet: -	Tarih: - Meslek: -
Süsleme Konusu: Bitkisel, geometrik Malzemesi: Mermer	İşleniş Tekniği: Oyma Yazı Tekniği: -
Ölçüler(cm): 36x30x16	İnceleme Tarihi: 25.01.2021
Genel Tanım ve Kompozisyon Özellikleri: Baştaşı olduğu anlaşılan eser yüzeyinde c kavisleri ve dal üstünde yükselen kır çiçeği motifi seçilebilmektedir. Günümüze bir bölümü ulaşan eserin kitabe satırları silinmiş durumdadır.	

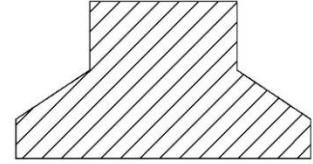
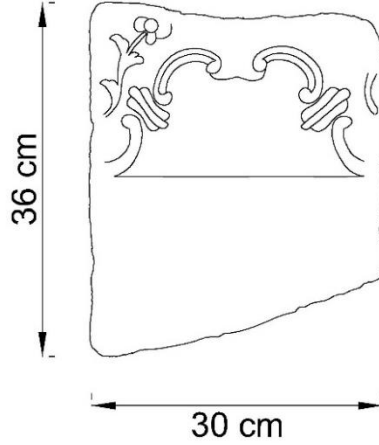

Katalog No: 80	Eser Türü: Mezar Taşı
Süsleme Konusu: Nesneli	İşleniş Tekniği: Oyma
Malzemesi: Mermer	Yazı Tekniği: -
Ölçüler(cm): 76x19x5	İnceleme Tarihi: 25.01.2021
Genel Tanım ve Kompozisyon Özellikleri: Ayaktaşı olduğu anlaşılan eserin gövdesi yukarı doğru genişleyerek sivri kemer biçimli tepelikle taçlanmaktadır. Yüzeye, tepeliğin uç noktasından aşağı doğru tüm yüzey boyunca zincirleriyle uzanan denizci çapası motifi işlenmiştir.	

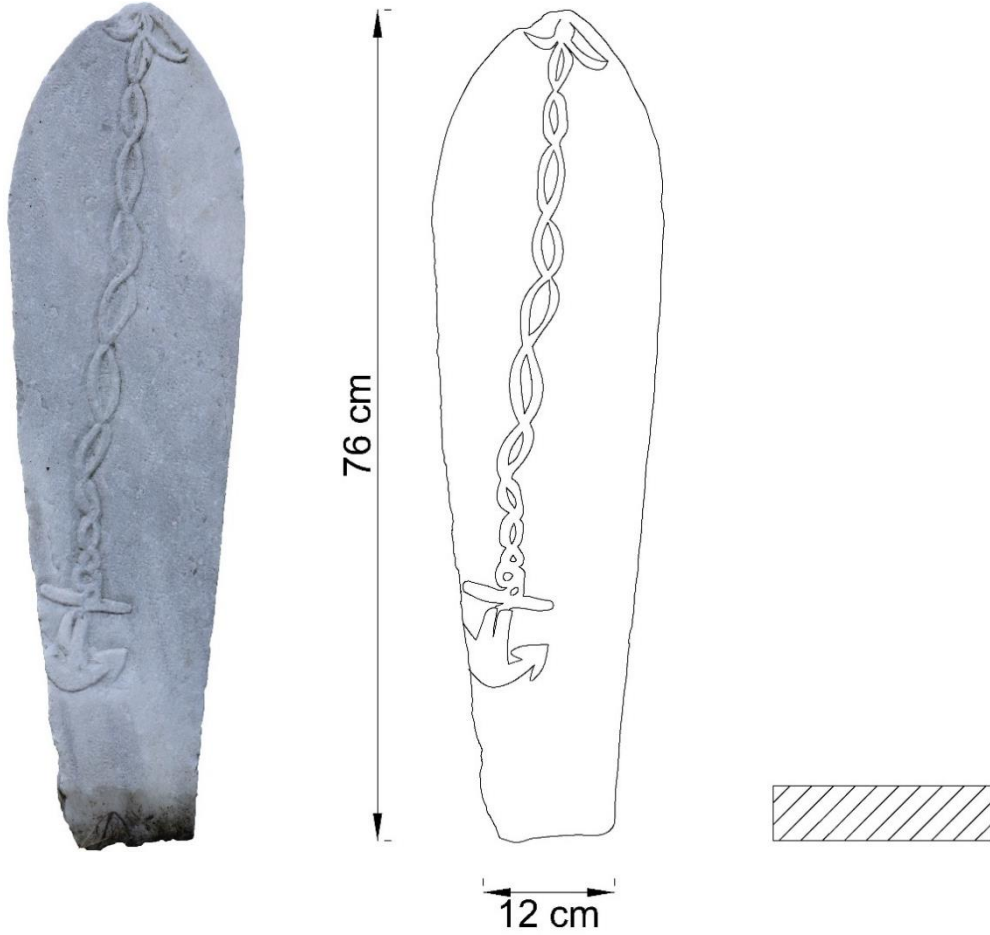

Katalog No: 81	Eser Türü: Mezar Taşı
Süsleme Konusu: Bitkisel, nesneli, geometrik	İşleniş Tekniği: Oyma, kazıma
Malzemesi: Mermer	Yazı Tekniği: -
Ölçüler(cm): 83x42.5x12	İnceleme Tarihi: 25.01.2021
<p>Genel Tanım ve Kompozisyon Özellikleri: Ayaktaşı olduğu anlaşılan eserin gövdesi yukarı doğru genişlemekte ve üçgen biçimli tepelikle sonlanmaktadır. Eserin gövde ve tepelik yüzeyi bitkisel unsurların ağırlıklı olduğu süsleme kompozisyonuyla bezelidir. Gövde yüzeyinde eksende selvi ağacı ve bunun her iki yanında asma dalı, yaprağı ve üzüm meyveleri yer almaktadır. Selvi ağacının uç noktasının üstünde soyut karakterli üçerli yaprak dizisi görülmektedir. Bu motiften kenarlara doğru c kavisleri kademeli olarak uzanır. Gövdenin üst köşelerine dal üstünde yükselen lale motifleri işlenmiştir. Tepelik yüzeyi eksende iki kademe halinde soyut karakterli üçerli yaprak dizisiyle hareketlendirilmiştir. Bunlardan kenarlara doğru s ve c kavisleri uzanmakta, birleşme noktaları ise yine soyut yapraklarla bezelidir. Günümüzde eserin gövde alt bölümü bulunmamaktadır.</p>	

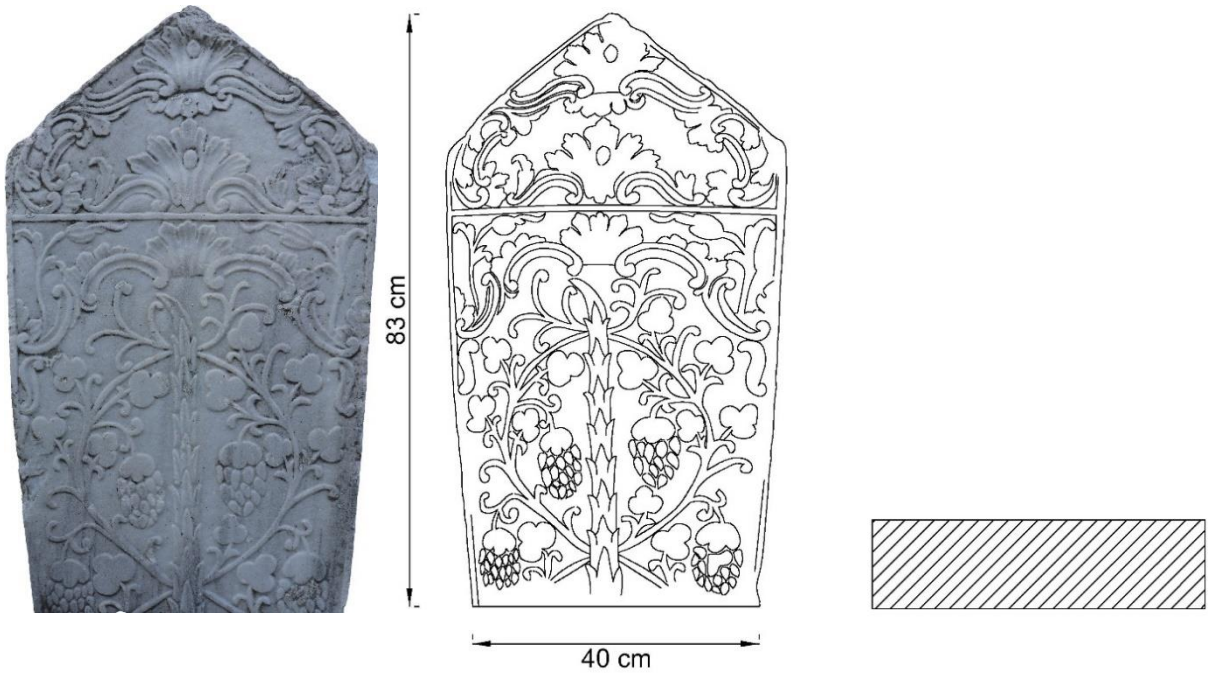

Katalog No: 82	Eser Türü: Mezar Taşı
Süsleme Konusu: Bitkisel, nesneli	İşleniş Tekniği: Oyma, kazıma
Malzemesi: Mermer	Yazı Tekniği: -
Ölçüler(cm): 85x28.5x6	İnceleme Tarihi: 25.01.2021
<p>Genel Tanım ve Kompozisyon Özellikleri: Ayaktaşı olduğu anlaşılan eserin gövdesi yukarı doğru genişleyerek sivri kemer biçimli tepelikle sonlanmaktadır. Yüzeyinde, eksene yerleştirilen kaideli vazo ve bundan yükselen dallar tüm yüzeye yayılmaktadır. Dallar uçlarında lale ve kır çiçekleriyle sonlanmaktadır.</p>	

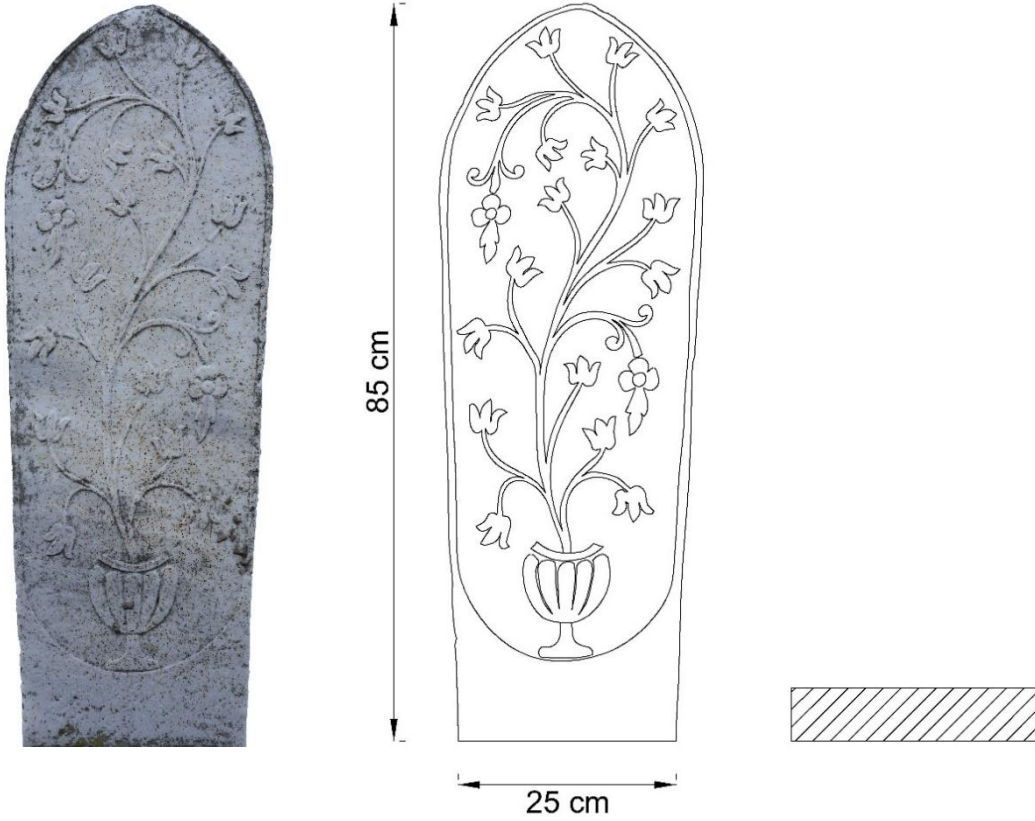

Katalog No: 83	Eser Türü: Mezar Taşı
Süsleme Konusu: Bitkisel, nesneli	İşleniş Tekniği: Oyma
Malzemesi: Mermer	Yazı Tekniği: -
Ölçüler(cm): 43x22x6	İnceleme Tarihi: 25.01.2021
Genel Tanım ve Kompozisyon Özellikleri: Ayaktaşı olduğu anlaşılan eserin gövdesi kıvrılarak yükselmekte ve sivri kemerli tepelikle sonlanmaktadır. Eserin yüzeyinde, kaidesiz bir vazodan yükselen ucu sola eğik selvi ağacı motifi görülmektedir. Günümüzde eserin gövdesi kırıktır.	

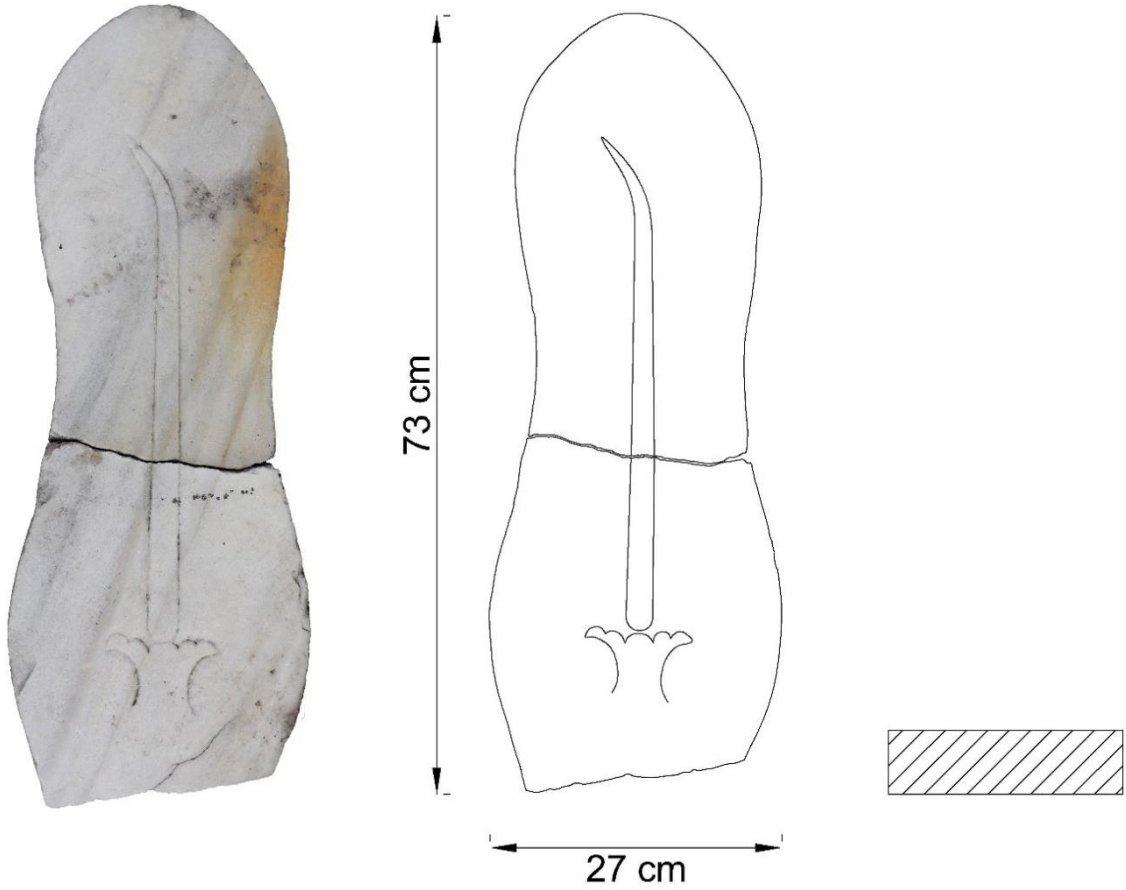

Katalog No: 84	Eser Türü: Mezar Taşı
Süsleme Konusu: Bitkisel	İşleniş Tekniği: Oyma, kazıma
Malzemesi: Mermer	Yazı Tekniği: -
Ölçüler(cm): 102x25x9	İnceleme Tarihi: 25.01.2021
Genel Tanım ve Kompozisyon Özellikleri: Ayaktaşı olduğu anlaşılan eserin gövdesi yukarı doğru genişlemektedir. Eser yüzeyi ekseninde hurma ağacı gövdesi ve bundan kenarlara sarkan hurma meyvelerinden oluşan bitkisel kompozisyon bulunmaktadır. Günümüzde gövde üst kısmı bulunmamaktadır.	

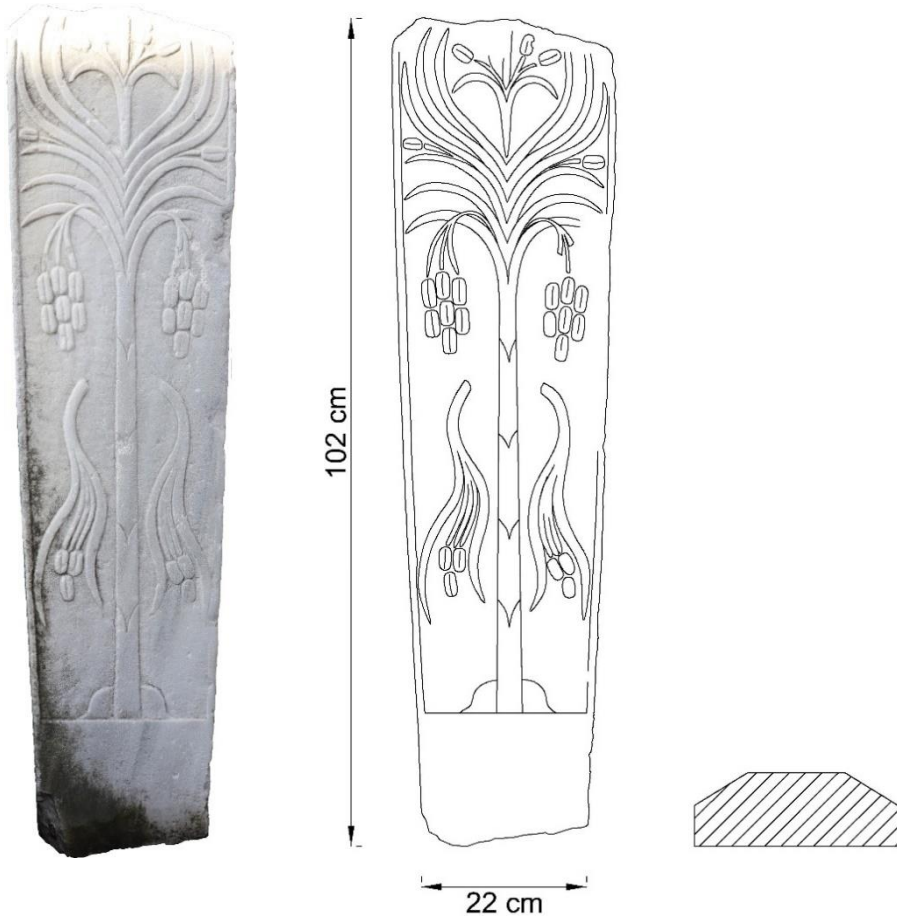

Katalog No: 85	Eser Türü: Mezar Taşı
Süsleme Konusu: Bitkisel	İşleniş Tekniği: Oyma, kazıma
Malzemesi: Mermer	Yazı Tekniği: -
Ölçüler(cm): 52x23x7	İnceleme Tarihi: 25.01.2021
Genel Tanım ve Kompozisyon Özellikleri: Ayaktaşı olduğu anlaşılan eserin gövde kenarları kavisler yaparak yukarı doğru genişlemektedir. Gövde sivri kemer biçimli tepelikle sonlanmaktadır. Gövde yüzeyinde kıvrımlı hatlarla yükselen akant yaprakları görülmektedir. Tepelik, eksenden gelişerek tüm yüzeye yayılan soyut karakterli ve iri yapraklarla bezelidir. Gövdenin alt bölümü günümüze ulaşmamıştır.	

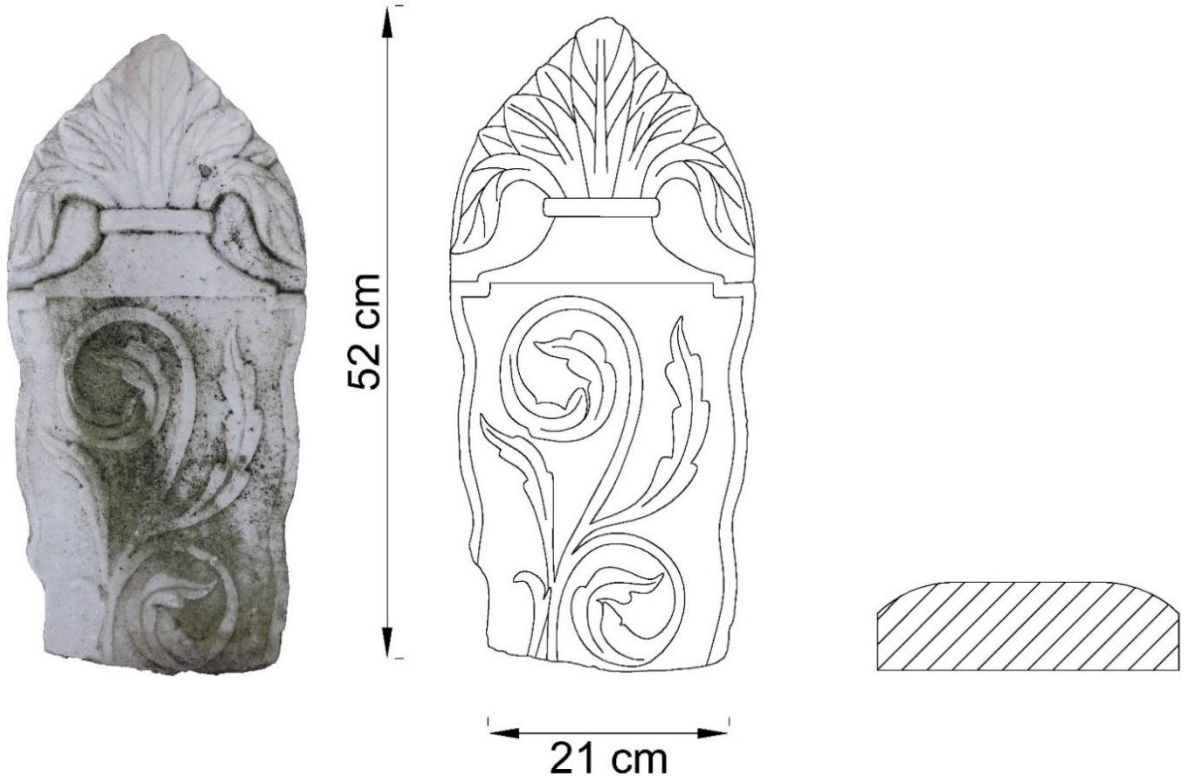

Katalog No: 86	Eser Türü: Mezar Taşı
Süsleme Konusu: -	İşleniş Tekniği: -
Malzemesi: Mermer	Yazı Tekniği: -
Ölçüler(cm): 74x17x9	İnceleme Tarihi: 25.01.2021
Genel Tanım ve Kompozisyon Özellikleri: Ayaktaşı olduğu anlaşılan eserin gövdesi yukarı doğru genişlemektedir. Günümüzde eserin tepelik kısmı kırıktır.	

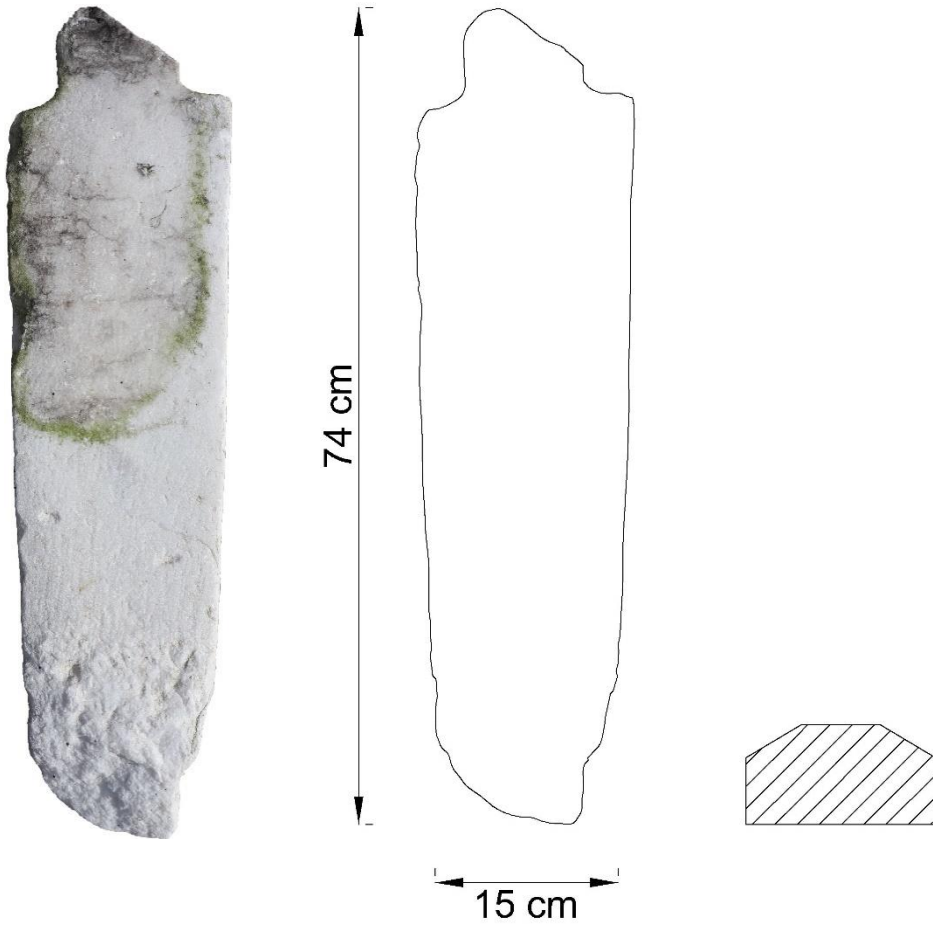

Katalog No: 87	Eser Türü: Mezar Taşı
Süsleme Konusu: Bitkisel	İşleniş Tekniği: Oyma, kazıma
Malzemesi: Mermer	Yazı Tekniği: -
Ölçüler(cm): 48x29x6	İnceleme Tarihi: 25.01.2021
Genel Tanım ve Kompozisyon Özellikleri: Ayaktaşı olduğu anlaşılan eserin yüzeyinde eksende hurma ağacı motifi yer almaktadır. Ağacın kenarlarından hurma meyveleri sarkmaktadır. Eserden günümüze gövdenin bir parçası ulaşabilmiştir.	

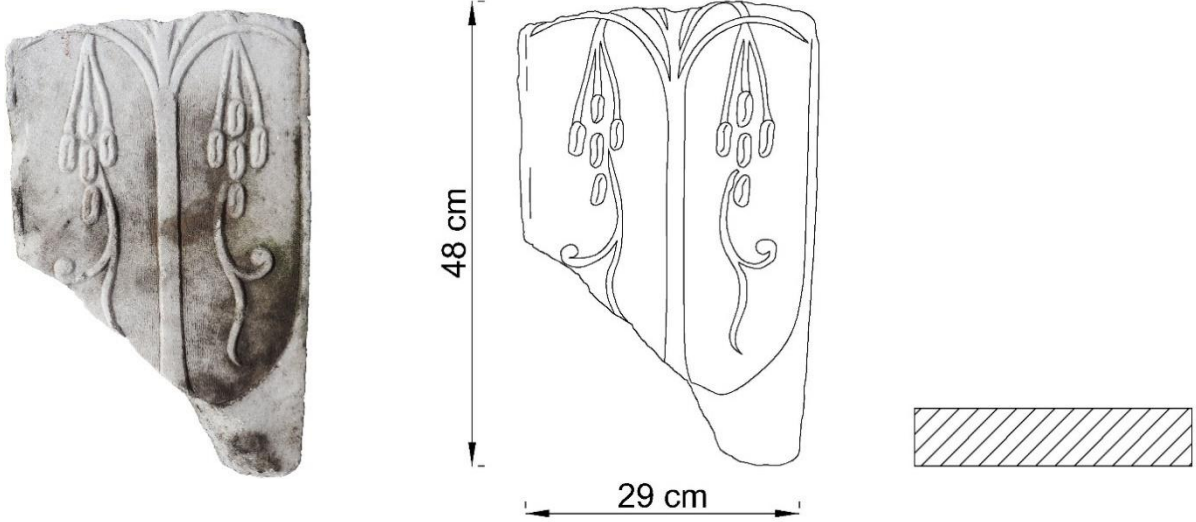

Katalog No: 88	Eser Türü: Mezar Taşı
Süsleme Konusu: -	İşleniş Tekniği: -
Malzemesi: Mermer	Yazı Tekniği: -
Ölçüler(cm): 79x17x5	İnceleme Tarihi: 25.01.2021
Genel Tanım ve Kompozisyon Özellikleri: Ayaktaşı olduğu anlaşılan eserin gövdesi yukarı doğru genişleyerek üçgen biçimli tepelikle taçlanmaktadır.	

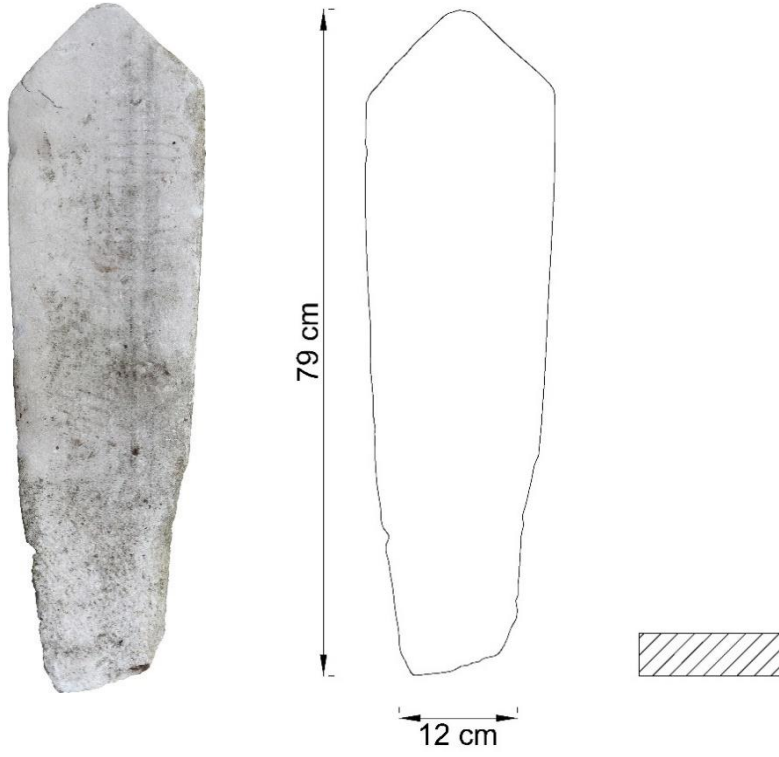

Katalog No: 89	Eser Türü: Mezar Taşı
Süsleme Konusu: -	İşleniş Tekniği: -
Malzemesi: Mermer	Yazı Tekniği: -
Ölçüler(cm): 77x22x4	İnceleme Tarihi: 25.01.2021
Genel Tanım ve Kompozisyon Özellikleri: Ayaktaşı olduğu anlaşılan eserin gövdesi yukarı doğru genişlemekte ve üçgen biçimli tepelikle sonlanmaktadır.	

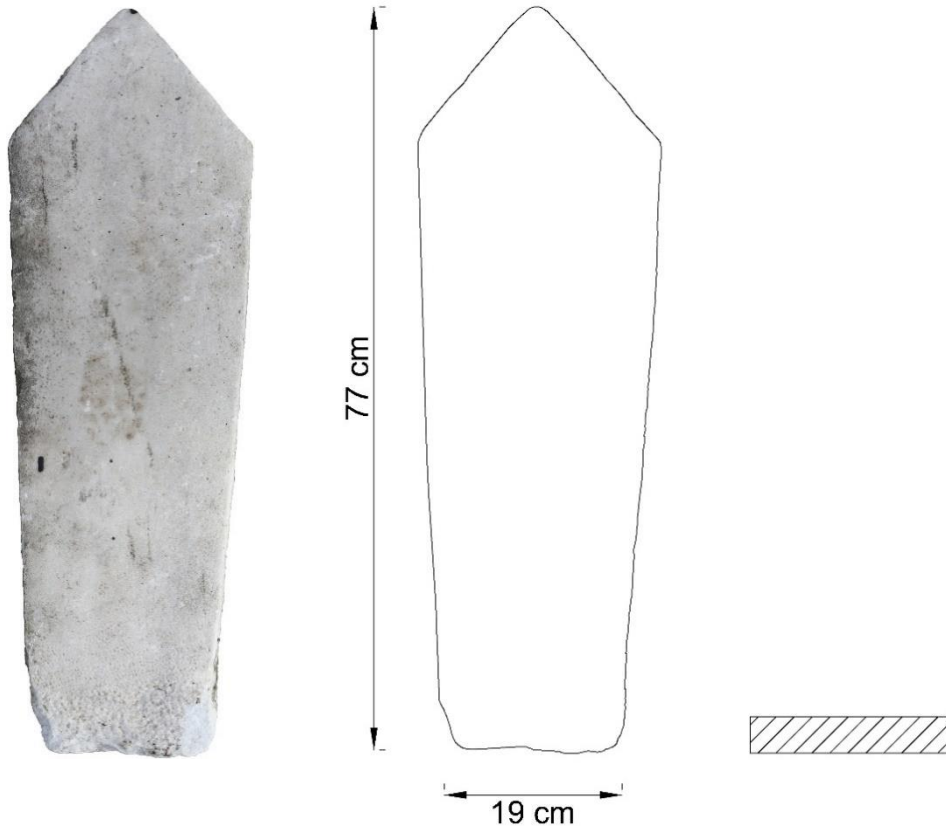

Katalog No: 90	Eser Türü: Mezar Taşı
Süsleme Konusu: Bitkisel	İşleniş Tekniği: Oyma
Malzemesi: Mermer	Yazı Tekniği: -
Ölçüler(cm): 46x21x9	İnceleme Tarihi: 25.01.2021
Genel Tanım ve Kompozisyon Özellikleri: Ayaktaşı olduğu anlaşılan eserin gövdesi yukarı doğru genişlemekte ve sivri kemer biçimli tepelikle sonlanmaktadır. Yüzeyde eksene selvi ağacı olduğu anlaşılan motif işlenmiştir. Günümüze gövdenin alt bölümü ulaşamamıştır.	

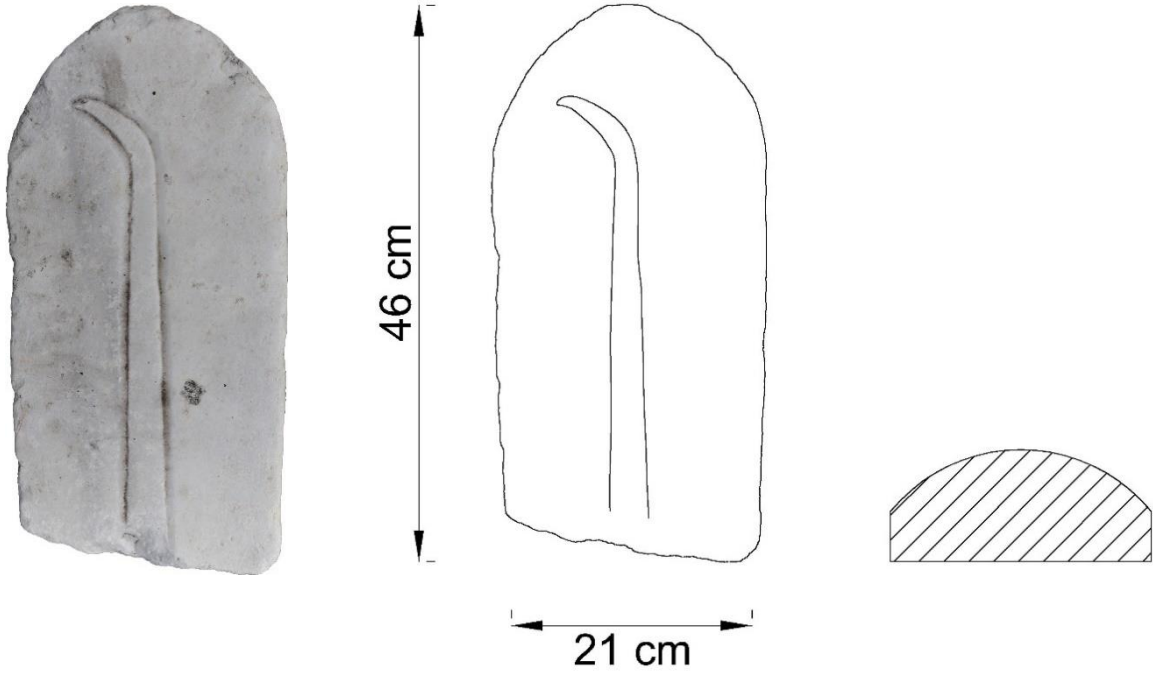

Katalog No: 91	Eser Türü: Mezar Taşı
Süsleme Konusu: Bitkisel	İşleniş Tekniği: Oyma
Malzemesi: Mermer	Yazı Tekniği:
Ölçüler(cm): 41x26x5	İnceleme Tarihi: 25.01.2021
Genel Tanım ve Kompozisyon Özellikleri: Ayaktaşı olduğu anlaşılan eserin gövdesi yukarı doğru genişlemekte ve sivri kemer biçimli tepelikle taçlanmaktadır. Eser yüzeyinde kıvrılarak uzanan dallar ve bunların uçlarında yapraklar ile kır çiçekleri işlenmiştir. Gövdenin alt bölümü günümüze ulaşamamıştır.	

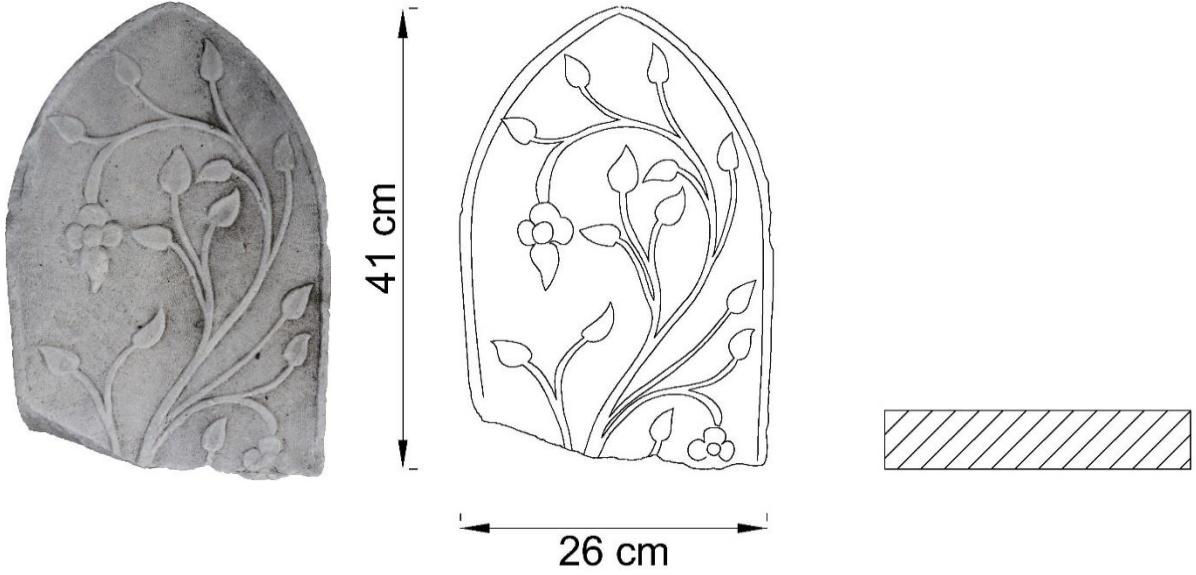

Katalog No: 92	Eser Türü: Mezar Taşı
Süsleme Konusu: -	İşleniş Tekniği: -
Malzemesi: Mermer	Yazı Tekniği: -
Ölçüler(cm): 66x20x8	İnceleme Tarihi: 25.01.2021
Genel Tanım ve Kompozisyon Özellikleri: Ayaktaşı olduğu anlaşılan eserin gövdesi yukarı doğru genişlemekte ve üçgen biçimli tepelikle sonlanmaktadır.	

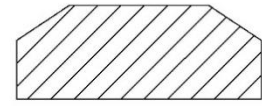
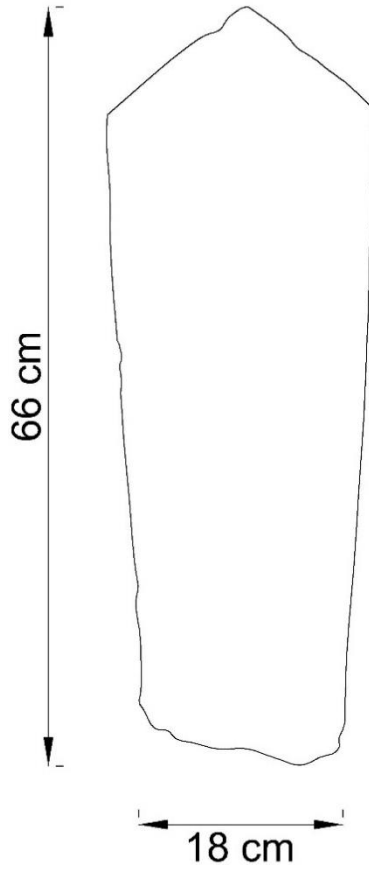

”

Katalog No: 93	Eser Türü: Mezar Taşı
Süsleme Konusu: Bitkisel	İşleniş Tekniği: Oyma
Malzemesi: Mermer	Yazı Tekniği: -
Ölçüler(cm): 70x23.5x7	İnceleme Tarihi: 25.01.2021
Genel Tanım ve Kompozisyon Özellikleri: Ayaktaşı olduğu anlaşılan eserin gövdesi yukarı doğru genişleyerek sivri kemer biçimli tepelikle taçlanmaktadır. Eser yüzeyinde, kıvrılarak yükselen dallar ve uçlarında asma yaprakları ile üzüm meyvelerinden oluşan bitkisel kompozisyon bulunmaktadır. Günümüzde gövdenin alt bölümü bulunmamaktadır.	



Katalog No: 94	Eser Türü: Mezar Taşı
Süsleme Konusu: Bitkisel	İşleniş Tekniği: Oyma
Malzemesi: Mermer	Yazı Tekniği: -
Ölçüler(cm): 89x28x7	İnceleme Tarihi: 25.01.2021
Genel Tanım ve Kompozisyon Özellikleri: Ayaktaşı olduğu anlaşılan eserin gövdesi yukarı doğru genişleyerek sivri kemer biçimli tepelikle taçlanmaktadır. Eser yüzeyine, kıvrılarak yükselen dallar ve bunların uçlarında asma yaprakları ile üzüm meyvelerinden oluşan bitkisel kompozisyon işlenmiştir. Günümüzde gövdenin alt bölümü bulunmamaktadır.	

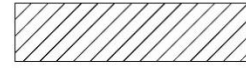
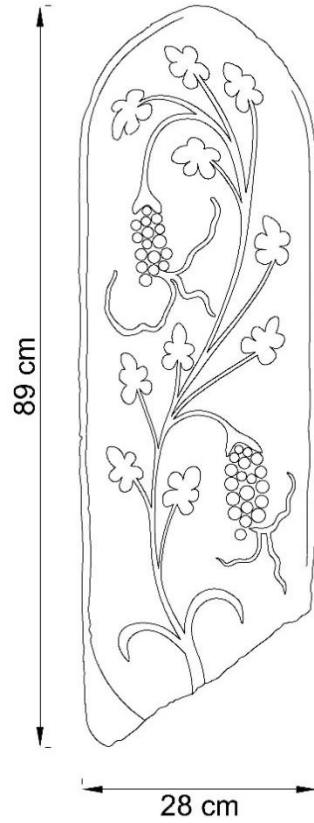

Katalog No: 95	Eser Türü: Mezar Taşı
Süsleme Konusu: Bitkisel	İşleniş Tekniği: Oyma
Malzemesi: Mermer	Yazı Tekniği: -
Ölçüler(cm): 90x24x6	İnceleme Tarihi: 25.01.2021
Genel Tanım ve Kompozisyon Özellikleri: Ayaktaşı olduğu anlaşılan eserin gövdesi paralel kenarlarla yükselmektedir. Eser yüzeyinde, kıvrılarak yükselen dallar ve bunların uçlarında kır çiçekleri ve yapraklardan oluşan bitkisel kompozisyon görülmektedir. Günümüzde tahrip olan eserin tepelik kısmı bulunmamaktadır.	



Katalog No: 96	Eser Türü: Mezar Taşı
Süsleme Konusu: -	İşleniş Tekniği: -
Malzemesi: Mermer	Yazı Tekniği: -
Ölçüler(cm): 83x15.5x6	İnceleme Tarihi: 25.01.2021
Genel Tanım ve Kompozisyon Özellikleri: Ayaktaşı olduğu anlaşılan eserin gövdesi yukarı doğru genişlemekte ve üçgen biçimli tepelikle taçlanmaktadır.	

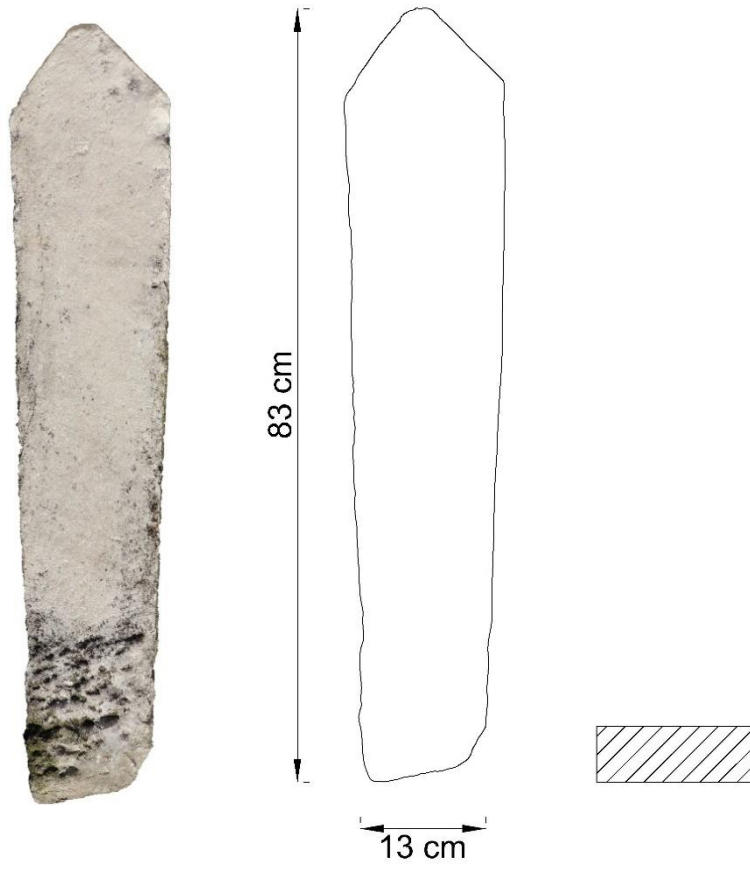

Katalog No: 97	Eser Türü: Mezar Taşı
Süsleme Konusu: Bitkisel	İşleniş Tekniği: Oyma, kazıma
Malzemesi: Mermer	Yazı Tekniği:
Ölçüler(cm): 103x29x13	İnceleme Tarihi: 25.01.2021
Genel Tanım ve Kompozisyon Özellikleri: Ayaktaşı olduğu anlaşılan eserin yüzeyinde eksene selvi ağacı ve bundan gelişerek yükselen dallar işlenmiştir. Dallar asma yaprakları ve üzüm meyveleriyle sonlanmaktadır. Günümüzde gövdenin üst bölümü bulunmamaktadır.	

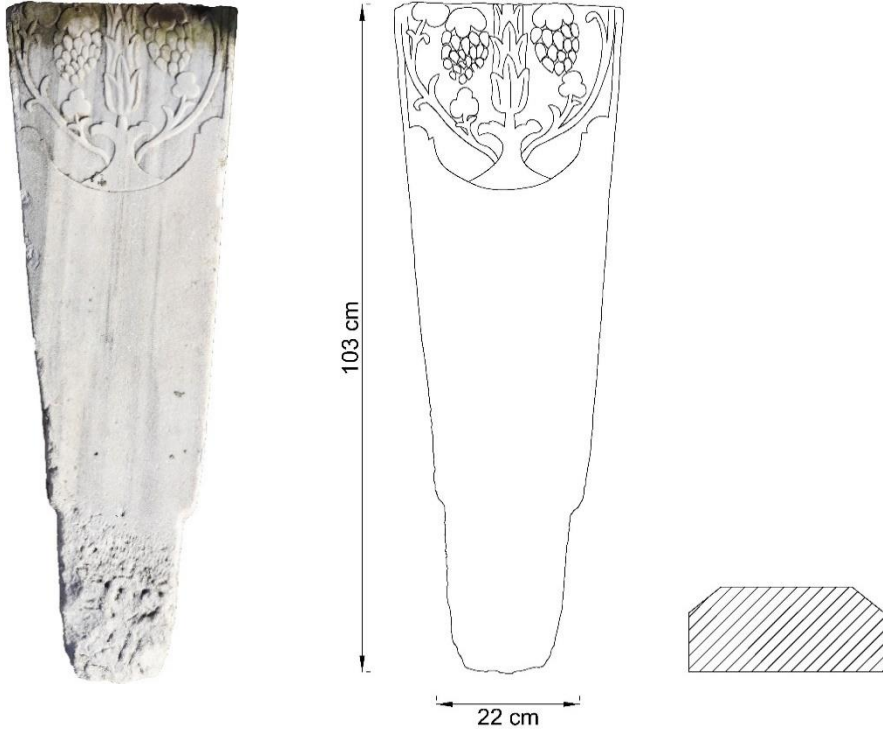

Katalog No: 98	Eser Türü: Mezar Taşı
Süsleme Konusu: -	İşleniş Tekniği: -
Malzemesi: Mermer	Yazı Tekniği: -
Ölçüler(cm): 117x24x5	İnceleme Tarihi: 25.01.2021
Genel Tanım ve Kompozisyon Özellikleri: Ayaktaşı olduğu anlaşılan eserin etek kısmından gövdesine keskin köşeli hatla geçilmektedir. Gövde yukarı doğru genişleyerek sivri kemer biçimli tepelikle sonlanmaktadır.	

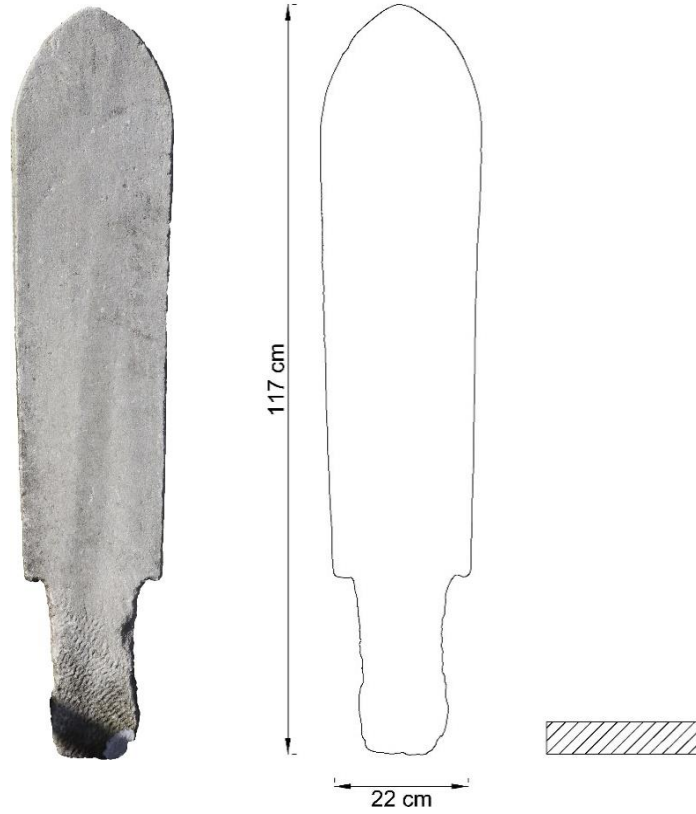

Katalog No: 99	Eser Türü: Mezar Taşı
Kimlik: -	Tarih: -
Cinsiyet: -	Meslek: -
Süsleme Konusu: Bitkisel	İşleniş Tekniği: Oyma
Malzemesi: Mermer	Yazı Tekniği: -
Ölçüler(cm): 35x30x8	İnceleme Tarihi: 25.01.2021
<p>Genel Tanım ve Kompozisyon Özellikleri: Ayaktaşı olduğu anlaşılan eserin yüzeyinde, eksende yükselen bir ağaç gövdesi ve bundan kenarlara uzanan dallar yer almaktadır. Dallar uçlarında yaprak, lale ve kır çiçekleriyle sonlanmaktadır. Günümüze eser gövdesinin bir parçası ulaşmıştır.</p>	

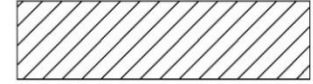
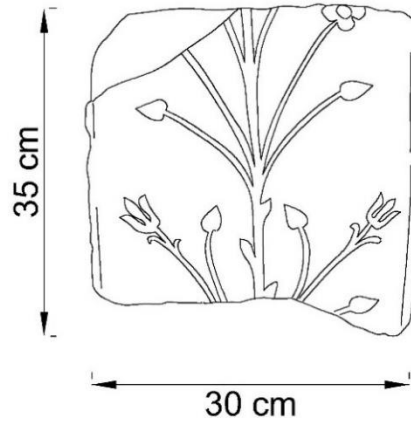

Katalog No: 100	Eser Türü: Mezar Taşı
Süsleme Konusu: -	İşleniş Tekniği: Oyma, kazıma
Malzemesi: Mermer	Yazı Tekniği: -
Ölçüler(cm): 21x27x75	İnceleme Tarihi: 25.01.2021
Genel Tanım ve Kompozisyon Özellikleri: Erkek başlığı olduğu anlaşılan eser sarık biçimindedir. Eser, çapraz hatla dolanan taşkın sarık ile tepede büyük bölümü görünen, yüzeyi dilimli takke biçimli oval başlıktan oluşmaktadır.	

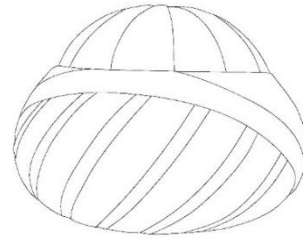

Katalog No: 101	Eser Türü: Mezar Taşı
Süsleme Konusu: -	İşleniş Tekniği: Oyma
Malzemesi: Mermer	Yazı Tekniği: -
Ölçüler(cm): 27x26x67	İnceleme Tarihi: 25.01.2021
Genel Tanım ve Kompozisyon Özellikleri: Erkek başlığı olduğu anlaşılan eser sarık biçimlidir. Eser, uzun ve çapraz hatla dolanan sarık ve tepede takke biçimindeki oval başlıktan oluşmaktadır. Başlık silindirik boyunla birleşmektedir.	

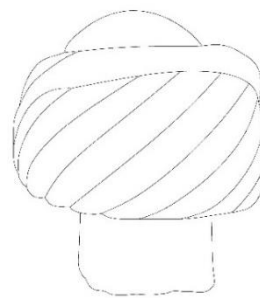

Katalog No: 102	Eser Türü: Mezar taşı
Süsleme Konusu: -	İşleniş Tekniği: -
Malzemesi: Mermer	Yazı Tekniği:
Ölçüler(cm): 25x27x72	İnceleme Tarihi: 25.01.2021
Genel Tanım ve Kompozisyon Özellikleri: Erkek başlığı olduğu anlaşılan eser sarık görünümüne sahiptir. Eser, altta yüksekçe ve birbirini kesen hatla dolanan sarık dilimleri, üstte büyük bölümü görünen başlıktan oluşmaktadır. Günümüze içteki başlığı tahrip şekilde ulaşmıştır.	



Katalog No: 103	Eser Türü: Mezar Taşı
Süsleme Konusu: -	İşleniş Tekniği: -
Malzemesi: Mermer	Yazı Tekniği: -
Ölçüler(cm): 35x20x53	İnceleme Tarihi: 25.01.2021
Genel Tanım ve Kompozisyon Özellikleri: Erkek başlığı olduğu anlaşılan eser fes biçimindedir. Aşağı doğru genişleyen başlık boyunla birleşmektedir.	

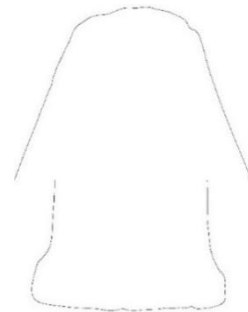

Katalog No: 104	Eser Türü: Mezar Taşı
Süsleme Konusu: -	İşleniş Tekniği: Oyma
Malzemesi: Mermer	Yazı Tekniği: -
Ölçüler(cm): 20x21x54	İnceleme Tarihi: 25.01.2021
Genel Tanım ve Kompozisyon Özellikleri: Erkek başlığı olduğu anlaşılan eser sarık biçimlidir. Altta oldukça yüksek ve çapraz hatla dolanan armudi biçimli sarık ile üstte küçük bir bölümü görünen başlıktan oluşmaktadır.	



Katalog No: 105	Eser Türü: Mezar Taşı
Süsleme Konusu: -	İşleniş Tekniği: Oyma, kazıma
Malzemesi: Mermer	Yazı Tekniği: -
Ölçüler(cm): 32x27x82	İnceleme Tarihi: 25.01.2021
Genel Tanım ve Kompozisyon Özellikleri: Erkek başlığı olduğu anlaşılan eser sarık biçimine sahiptir. Altta yüksekçe ve birbirini kesen hatla dolanan sarık dilimleriyle üstte yüzeyi kazıma çizgilerle hareketlendirilmiş külah biçimli başlıktan oluşmaktadır.	

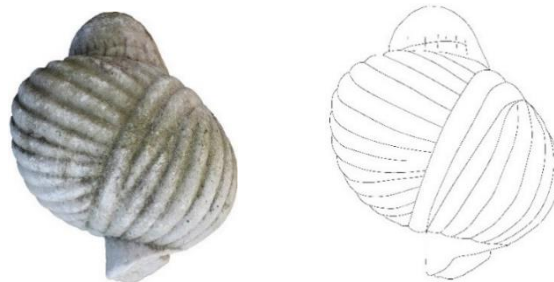

Katalog No: 106	Eser Türü: Mezar Taşı
Süsleme Konusu: -	İşleniş Tekniği: Oyma
Malzemesi: Mermer	Yazı Tekniği: -
Ölçüler(cm): 17x23x73	İnceleme Tarihi: 25.01.2021
Genel Tanım ve Kompozisyon Özellikleri: Erkek başlığı olduğu düşünülen eser sarık biçimindedir. Başlık sağa eğimli düşey dilimlerden oluşmaktadır ve tepesi boş bırakılmıştır.	

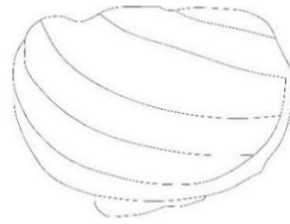

Katalog No: 107	Eser Türü: Mezar Taşı
Süsleme Konusu: -	İşleniş Tekniği: Oyma, kazıma
Malzemesi: Mermer	Yazı Tekniği: -
Ölçüler(cm): 23x26x64	İnceleme Tarihi: 25.01.2021
Genel Tanım ve Kompozisyon Özellikleri: Erkek başlığı olduğu anlaşılan eser sarık görünümüne sahiptir. Eser, alta yüksekçe ve birbirini kesen hatla dolanan sarık dilimleri, üstte büyük bölümü görünen başlıktan oluşmaktadır. Günümüze eserin yarım parçası ulaşmıştır.	

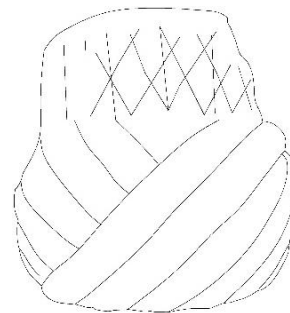

Katalog No: 108	Eser Türü: Mezar Taşı
Süsleme Konusu: -	İşleniş Tekniği: Oyma
Malzemesi: Mermer	Yazı Tekniği: -
Ölçüler(cm): 22x25x70	İnceleme Tarihi: 25.01.2021
Genel Tanım ve Kompozisyon Özellikleri: Erkek başlığı olduğu anlaşılan eser sarık biçimindedir. Başlık, yatay dilimlerle dolanan kısa sarık ve tepede bir kısmı görünen takkeden oluşmaktadır.	

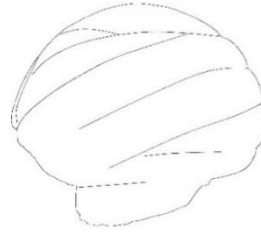

Katalog No: 109	Eser Türü: Mezar Taşı
Süsleme Konusu: -	İşleniş Tekniği: Oyma
Malzemesi: Mermer	Yazı Tekniği: -
Ölçüler(cm): 12x25x69	İnceleme Tarihi: 25.01.2021
Genel Tanım ve Kompozisyon Özellikleri: Erkek başlığı olduğu anlaşılan eser sarık biçimindedir. Eser, altta oldukça yüksek ve çapraz hatla dolanan armudi biçimli sarık ile üstte küçük bir bölümü görünen külah bilimli başlıktan oluşmaktadır. Başlık silindirik boyunla birleşmektedir.	

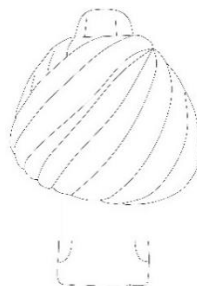

Katalog No: 110	Eser Türü: Mezar Taşı
Süsleme Konusu: -	İşleniş Tekniği: Oyma
Malzemesi: Mermer	Yazı Tekniği: -
Ölçüler(cm): 29x29x84	İnceleme Tarihi: 25.01.2021
Genel Tanım ve Kompozisyon Özellikleri: Erkek başlığı olduğu düşünülen eser sarık biçimine sahiptir. Eser, çapraz hatla dolanan sarık dilimlerinden ortadakinin daha kalın olduğu ve içteki başlığın bir bölümünün görüldüğü biçime sahiptir.	

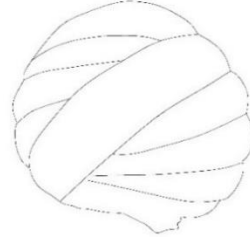

Katalog No: 111	Eser Türü: Mezar Taşı
Süsleme Konusu: -	İşleniş Tekniği: Oyma
Malzemesi: Mermer	Yazı Tekniği: -
Ölçüler(cm): 34x30x68	İnceleme Tarihi: 25.01.2021
Genel Tanım ve Kompozisyon Özellikleri: Erkek başlığı olduğu anlaşılan eser sarık biçimindedir. Eser, altta yüksekçe ve birbirini kesen hatla dolanan sarık dilimleriyle üstte külah biçimli başlıktan oluşmaktadır.	

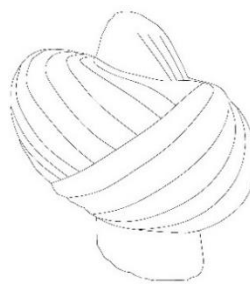

Katalog No: 112	Eser Türü: Mezar Taşı
Süsleme Konusu: -	İşleniş Tekniği: Oyma
Malzemesi: Mermer	Yazı Tekniği: -
Ölçüler(cm): 12x20x60	İnceleme Tarihi: 25.01.2021
Genel Tanım ve Kompozisyon Özellikleri: Kadın başlığı olduğu anlaşılan eser mantar biçimindedir. Başlık yüzeyinde yatay çizgilerle kademeler oluşturulmuştur.	

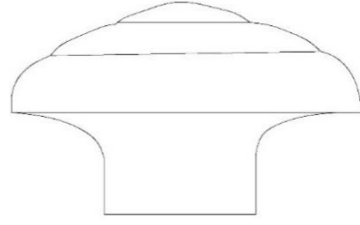

Katalog No: 113	Eser Türü: Mezar Taşı
Süsleme Konusu: -	İşleniş Tekniği: Oyma
Malzemesi: Mermer	Yazı Tekniği: -
Ölçüler(cm): 36x30x81	İnceleme Tarihi: 25.01.2021
Genel Tanım ve Kompozisyon Özellikleri: Erkek başlığı olduğu anlaşılan eser sarık biçimindedir. Uzun ve çapraz hatla dolanan sarık ve tepede takke biçimindeki oval başlıktan oluşmaktadır. Günümüze bir bölüm kırık halde ulaşmıştır.	

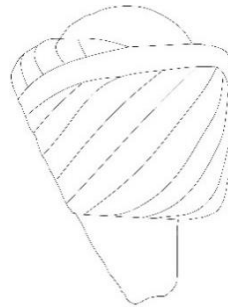

Katalog No: 114	Eser Türü: Yapı kitabesi
Kimlik: -	Tarih: H. 1205 / M. 1790-1791
Cinsiyet: -	Meslek: -
Kitabe: 1- Maşallah	2- Sene 1205
Süsleme Konusu: -	İşleniş Tekniği: Oyma
Malzemesi: Taş	Yazı Tekniği: Celî ta'lik
Ölçüler(cm): 98x53x8.5	İnceleme Tarihi: 25.01.2021
Genel Tanım ve Kompozisyon Özellikleri: Yapı kitabesi olduğu anlaşılan eser dikdörtgen prizma formundadır. Ön yüzeyde iki satır halinde kitabe metni bulunmaktadır. Kitabe, üstte aynalı kemerli, alt köşelerde soyut yapraklarla bezeli dikdörtgen pano içerisindedir.	

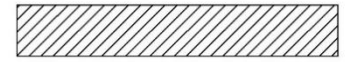
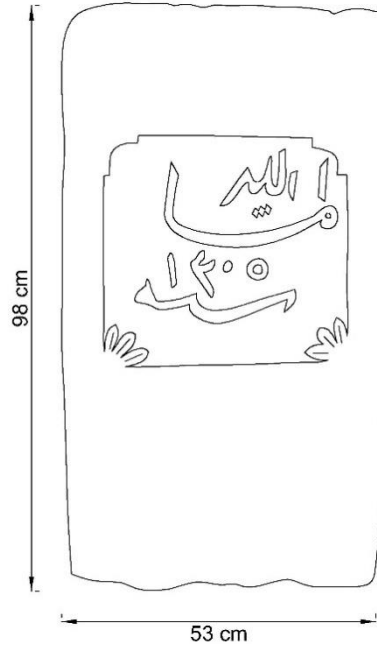

Katalog No: 115	Eser Türü: Yapı kitabesi
Kimlik: Hacılibey-zâde Davud Ağa'nın eşi Hacı Emire Ayşe Hanım	Tarih: H. Rebiülevvel 1309 / M. Ekim-Kasım 1891
Cinsiyet: Kadın	Meslek: -
Kitabe: 1- Şadı-ı (?) müyesser çeşme hayrat şükr iderem halime 2- Na-ümid olmam Huda'dan isterim ancak rıza 3- Kim kabul olursa zarım umarım Hak'dan bugün	4- Virir (?) der yarın bana şeraben kâsen tahura 5- Hacılibey-zâde Davud Ağa zevcesi müteveffıye 6- Hacı Emire Ayşe Hanım ruhuna Fatıha sene 1309 fi Rebiülevvel
Süsleme Konusu: -	İşleniş Tekniği: Oyma
Malzemesi: Mermer	Yazı Tekniği: Celî ta'lik
Ölçüler(cm): 55.5x29x6	İnceleme Tarihi: 25.01.2021
Genel Tanım ve Kompozisyon Özellikleri: Bir çeşmeye ait oluşu anlaşılan eser dikdörtgen prizma biçimine sahiptir. Yüzeyinde yer alan kitabe metni iki sıra halinde üçer satırdan oluşmaktadır. Satırlar enine dikdörtgen altı pano içerisinde verilmiştir.	



2. KARŞILAŞTIRMA VE DEĞERLENDİRME

Bartın Amasra Müzesindeki Osmanlı Kitabeleri başlıklı çalışma kapsamında 115 adet eser tespit edilmiştir. Bunlardan 113'ü mezar taşı, 2'si (Kat. No: 114, 115) ise yapı kitabesidir. Mezar taşlarının çeşitli tarihlerde satın alma veya toplama yoluyla müzeye getirilmesinden dolayı mezar çeşidi tespit edilememiştir.

Eserlerin büyük bölümü özgün biçimlerini korurken 11'i (Kat. No: 10, 12, 24, 33, 34, 37, 39, 44, 48, 62, 83) iki veya daha fazla parça halinde günümüze ulaşmıştır. Bu eserler fotoğraf ve çizimlerde aslına uygun ancak günümüzdeki durumu da anlaşılacak şekilde birleştirilmiş ve tek eser olarak değerlendirilmiştir.

Çalışmamızı oluşturan mezar taşlarından 93'ü (Kat. No: 1-79, 100-113) baştaşı, 20'si (Kat. No: 80-99) ayaktaşıdır. Bunlardan 14'ü (Kat. No: 100-113) günümüze sadece başlık halinde ulaşmıştır. Eserlerin 46'sı (Kat. No: 1-3, 5, 7-10, 12, 13, 15, 18, 19, 25, 27, 29, 30, 33, 35, 36, 38, 39, 40, 43, 48, 49-54, 57, 100-111, 113) erkek, 25'i (Kat. No: 4, 6, 11, 16, 20-24, 26, 28, 32, 34, 41, 42, 44-47, 55, 56, 58, 59, 61, 63, 112) kadın mezar taşıdır; 42 eserde ise cinsiyet tespit edilememiştir. Yapı kitabelerinden birinin (Kat. No: 114) konuta ait olduğu düşünüldüğünde, diğerinin (Kat. No: 115) kitabe satırlarından bir çeşmeye ait olduğu anlaşılmaktadır.

Eserlerden 53'ünün tarihi belirlenmiştir. Bunlar H. 1107 / M. 1695 ile H. 1318 / M.1900 yılları arasına aittir. Eserlerden 1'si (Kat. No: 1) 17. yüzyıla, 18'i (Kat. No: 2-18, 114) 18. yüzyıla 31'i (Kat. No: 19-48, 115) 19. yüzyıla, 3'ü (Kat. No: 49-51) 20. yüzyıla aittir.

Çalışmamız kapsamında tespit edilen eserlerde farklı cins ve kalite özelliklerine sahip mermer malzeme, yapı kitabesi olan bir eserde (Kat. No: 114) ise taş malzeme kullanılmıştır. Eserlerin kitabe ve süslemelerinin işlenişinde oyma ve kazıma teknikleri görülmektedir. Oyma tekniği 108 eserde (Kat. No: 1-85, 87, 90, 91, 93-95, 97, 99-115), kazıma tekniği ise 21 eserde (Kat. No: (Kat. No: 8, 19, 26, 27, 34, 37, 41, 42, 45, 47, 49, 60, 65, 81, 82, 84, 87, 97, 100, 105, 107) tespit edilmiştir. Oyma tekniğinin görüldüğü eserlerden 1'i 17. yüzyıla 19'u, 18. yüzyıla 32'si 19. yüzyıla 3'ü 20. yüzyıla aittir, 53'ünde tarih belirlenememiştir. Kazıma tekniğinin kullanıldığı eserlerden 1'i 18. yüzyıla 9'u 19. yüzyıla 1'i 20. yüzyıla aittir, 10 eserde ise tarih belirlenememiştir.

2.1. Mezar Taşı Biçimleri

Konumuzu oluşturan eserler: etek, gövde yatay kesiti, gövde kenarları, başlık ve tepelik biçimleri olmak üzere dört ana bölümde incelenmiştir. 113 mezar taşından 14'ü günümüze sadece başlık halinde ulaştığı için, etek, gövde yatay kesiti ve gövde kenarları itibarıyla değerlendirilmemiştir.

2.1.1. Etek Biçimleri

Etek biçimleri incelendiğinde 35 eserde, düz hatlı, dışbükey-içbükey kavisli, içbükey kavisli, keskin köşeli olmak üzere 4 farklı biçim görülmektedir. 21 eserle (Kat. No: 2, 6, 9, 11, 17, 28, 34, 42, 44, 46-48, 51, 80, 82, 86, 88, 89, 92, 96, 97) en yoğun kullanılan düz hatlı tip, gövde alt bölümünün kavis yapmadan düz hatla yükseldiği örneklerdir. Bunlardan 5'i 18. yüzyıla, 7'si 19. yüzyıla, 1'i 20. yüzyıla aittir; 8'inde ise tarih belirlenememiştir. Eserlerden 4'ü erkeklere, 8'i kadınlara aittir; 9 eserde ise cinsiyet tespit edilememiştir.

Dışbükey-içbükey kavisli etek tipi eserlerin 10'unda (Kat. No: 4, 7, 8, 10, 12, 19, 26, 27, 30, 39) tespit edilmiştir. Bunlardan 5'i 18. yüzyıla, 5'i 19. yüzyıla aittir. Eserlerin 2'si (Kat. No: 4, 26) dışında tamamı erkeklere aittir.





Etek tiplerinden içbükey kavisli 18. yüzyıl tarihli biri erkek (Kat. No: 3) biri kadın (Kat. No: 16) mezar taşı olmak üzere 2 eserde, keskin köşeli tip biri (Kat. No: 36) 19. yüzyıla ait erkek mezar taşında, diğeri (Kat. No: 98) tarihi ve cinsiyeti belirlenemeyen 2 eserde görülmektedir.

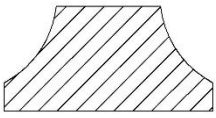

Etek biçimleri (Düz hatlı, dışbükey-içbükey kavisli, içbükey kavisli, keskin köşeli (Kat. No: 28, 26, 16, 36)

2.1.2. Gövde Yatay Kesitleri

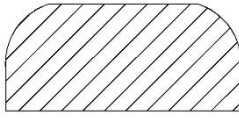
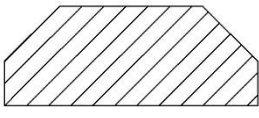
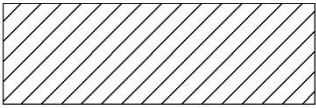
Konumuzu oluşturan eserlerden 94'ünde (Kat. No: 1-14, 15-37, 39-68, 70-72, 75-99) gövde yatay kesit biçimi tespit edilmiştir. Eserlerde ön yüzü itibarıyla dikdörtgen olup sırta farklılık gösteren, dikdörtgen, kare ve dairevi biçimler olmak üzere 4 farklı biçim görülmektedir. Ön yüzü itibarıyla dikdörtgen olup sırta farklılık gösteren tip kendi içerisinde: oval kavisli ve düz hatla sonlanan, içbükey kavisli ve düz hatla sonlanan, pahlı kenarlı ve düz hatla sonlanan, basık kemer yaylı hatla sonlanan, pahlı-paralel kenarlı ve düz hatla sonlanan olmak üzere 5'e ayrılmaktadır. Günümüzde 5 eserde (Kat. No: 15, 42, 69, 73 74) çeşitli nedenlerden dolayı tam bir sırt biçimi tespiti yapılamamıştır.

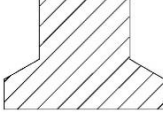
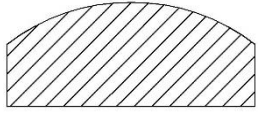
			
İçbükey kavisli-düz hatla sonlanan (Kat. No: 7)	Dairevi biçimli (Kat. No: 36)	Oval kenarlı ve düz hatla sonlanan (Kat. No: 20)	Pahlı kenarlı-düz hatla sonlanan (Kat. No: 17)
			
Dikdörtgen biçimli gövde yatay kesiti (Kat. No: 36)	Kare biçimli (Kat. No: 1)	Pahlı-paralel kenarlı ve düz hatla sonlanan (Kat. No: 3)	Basık kemer yaylı (Kat. No: 18)

59 eserde görülen ön yüzü itibarıyla dikdörtgen olup sırta farklılık gösteren tipte en çok tercih edilen 25 eserle (Kat. No: 7, 13, 14, 16, 19, 21, 24-27, 29, 31, 33, 35, 52, 55, 56, 57, 63, 64, 68, 70-72, 75) içbükey kavisli ve düz hatla sonlanandır. Eserler incelendiğinde 4'ü 18. yüzyıla, 10'u 19. yüzyıla aittir; 11'inde ise tarih tespit edilememiştir. Eserlerin 10'u erkek, 7'si kadınlara aittir; 8'inde ise cinsiyet belirlenememiştir. İçbükey kavisli gövde yatay kesitine sahip eserlerin benzerlerine, Aydın Kuşadası Adalızade Mezarlığında 2'si 17. yüzyıl, 114'ü 18. yüzyıl, 126'sı 19. yüzyıl tarihli, 212'si erkeklere 34'ü kadınlara ait 247 eserde⁷, Kastamonu Atabey Gazi Camisi ve Türbesi Hazirelerinde 1'i 18. yüzyıla 11'i 19. yüzyıla tarihli, 10'u

⁷ Varol, A. H. (2019). *Aydın Kuşadası Adalızade Mezarlığında Osmanlı Mezar Taşları*. Yayımlanmamış Doktora Tezi, Gazi Üniversitesi Sosyal Bilimler Enstitüsü Sanat Tarihi Anabilim Dalı Sanat Tarihi Bilim Dalı, Ankara, 1152-1153.

erkeklerle 2'si kadınlara ait 12 eserde⁸, Sinop Boyabat'ta 2'si 18. yüzyıl 11'i 19. yüzyıl tarihli, 15'i erkeklerle 1'i kadınlara ait 16 eserde⁹ ve Aydın Koçarlı Cihanoğlu Camisi Haziresinde 9'u 19. yüzyıl tarihli 14'ü erkeklerle 5'i kadınlara 24 eserde¹⁰ rastlamak mümkündür.

Gövdeden sırta geçişte pahlı kenarlı ve düz hatla sonlanan biçim 18 eserde (Kat. No: 6, 11, 17, 22, 23, 28, 32, 34, 41, 43, 47, 58, 59, 78, 84, 86, 92, 97) görülmektedir. Bunlardan 3'ü 18. yüzyıl, 8'i 19. yüzyıl tarihlidir; 7'sinde ise tarih belirlenememiştir. Eserlerden 10'u kadınlara, 1'i erkeklerle aittir; 7'sinde cinsiyet belirlenememiştir. Bu tipin benzerleri Aydın Kuşadası Adalızade Mezarlığında 26'sı 18. yüzyıl 35'i 19. yüzyıl 20'si 20. yüzyıl tarihli, 43'ü erkeklerle 37'si kadınlara ait 82 eserde¹¹, Kastamonu Atabey Gazi Camisi ve Türbesi Hazirelerinde 1'i 18. yüzyıl, 8'i 19. yüzyıl 1'i 20. yüzyıl tarihli 12'si erkeklerle 1'i kadınlara ait 17 eserde¹², Aydın Koçarlı Cihanoğlu Camisi Haziresinde 1'i 18. yüzyıl, 6'sı 19. yüzyıl tarihli, 6'sı erkeklerle 1'i kadınlara ait 9 eserde¹³ ve Sinop Boyabat'ta 2'si 18. yüzyıl, 19'u 19. yüzyıl, 14'ü 20. yüzyıl tarihli 32'si erkeklerle 8'i kadınlara ait 43 eserde¹⁴ görülmektedir.

Pahlı-paralel kenarlı ve düz hatla sonlanan gövde yatay kesitine 10 eserde (Kat. No: 3-5, 8, 10, 12, 30, 53, 77, 79) rastlanmaktadır. Bunlardan 6'sı 18. yüzyıla, 1'i 19. yüzyıla aittir; 3'ünde tarih belirlenememiştir. Eserlerin 7'si erkeklerle, 1'i kadınlara aittir; 2'sinde cinsiyet tespit edilememiştir. Bu tipin benzerleri Aydın Kuşadası Adalızade Mezarlığında 21'i 18. yüzyıl 2'si 19. yüzyıl tarihli 12'si erkeklerle 11'i kadınlara ait 23 eserde¹⁵, Kastamonu Atabey Gazi Camisi ve Türbesi Hazirelerinde tamamı 19. yüzyıl tarihli 4'ü erkeklerle ait 6 eserde¹⁶ ve Sinop Boyabat'ta 3'ü 18. yüzyıl 8'i 19. yüzyıl tarihli, 15'i erkeklerle 2'si kadınlara ait 21 eserde¹⁷ yer almaktadır.

Oval kenarlı ve düz hatlı biçim 3 eserde (Kat. No: 20, 49, 85) görülmektedir. Bunlardan 1'i 18. yüzyıl tarihli kadın, 1'i 19. yüzyıl tarihli erkek mezar taşıyken, diğer eserin tarih ve cinsiyeti belirlenememiştir. Bu biçimin benzerleri Aydın Kuşadası Adalızade Mezarlığında 8'i

⁸ Çal, H., Ataoğuz Çal Ö. (2008). *Kastamonu Atabey Gazi Camisi ve Türbesi Hazirelerindeki Mezar Taşları*. Ankara: Kastamonu Belediyesi Yayını, 13-16.

⁹ Çal, H. (2015). *Boyabat Mezar Taşları*. Ankara: Boyabat Belediyesi Kültür Yayınları. 128.

¹⁰ Varol, A. H. (2015). *Aydın Koçarlı Cihanoğlu Camii Haziresi Mezar Taşları*. Yayımlanmamış Yüksek Lisans Tezi, Gazi Üniversitesi Sosyal Bilimler Enstitüsü Sanat Tarihi Anabilim Dalı Sanat Tarihi Bilim Dalı, Ankara, 140-141.

¹¹ Varol, 2019, 1154-1155.

¹² Çal, Ataoğuz Çal, 2008, 15.

¹³ Varol, 2015, 141.

¹⁴ Çal, 2015, 128.

¹⁵ Varol, 2019, 1155.

¹⁶ Çal, Ataoğuz Çal, 2008, 14.

¹⁷ Çal, 2015, 128.

18. yüzyıl 64'ü 19. yüzyıl 10'u 20. yüzyıl tarihli 81'inin kadınlara 4'ü erkeklere ait 86 eserde¹⁸, Kastamonu Atabey Gazi Camisi ve Türbesi Hazirelerinde 2'si 18. yüzyıl 6'sı 19. yüzyıl 2'si 20. yüzyıl tarihli 8'i erkeklere 3'ü kadınlara ait 15 eserde¹⁹ benzerleri görülmektedir.

Sırtta basık kemer yaylı biçime sahip eser sayısı 3'tür (Kat. No: 18, 54, 90). Bunlardan 1'i 18. yüzyıla aittir; 2'sinde ise tarih saptanamamıştır. Eserlerden 2'si erkek mezar taşıyken diğerinde cinsiyet belirlenememiştir. Bu biçimin benzerlerine benzerleri Aydın Kuşadası Adalızade Mezarlığında 19. yüzyıl tarihli kadınlara ait 2 eserde²⁰, Kastamonu Atabey Gazi Camisi ve Türbesi Hazirelerinde 21'i 19. yüzyıl 21'i 20. yüzyıl tarihli 36'sı erkeklere 10'u kadınlara ait 38 eserde²¹, Sinop Boyabat'ta 27'si 19. yüzyıl 13'ü 20. yüzyıl tarihli, 28'i erkeklere 12'si kadınlara ait 53 eserde²² ve Aydın Koçarlı Cihanoğlu Camisi Haziresinde 5'i 19. yüzyıl tarihli 3'ü erkeklere 5'i kadınlara ait 16 eserde²³ rastlanmaktadır.

Gövde yatay kesiti dikdörtgen olan eserlerin sayısı 32'dir (Kat. No: 36, 37, 39, 40, 42, 44-46, 48, 50, 51, 60-62, 65-67, 76, 80-83, 87-89, 91, 93-96, 98, 99). Bunlardan tarihi belirlenen 10 eserin tamamı 19. yüzyıla aittir. Eserlerden 6'sı erkeklere, 5'i kadınlara aittir; 21 eserde ise cinsiyet belirlenememiştir. Bu biçimin benzerleri Aydın Kuşadası Adalızade Mezarlığında 35'i 18. yüzyıl 28'i 19. yüzyıl 3'ü 20. yüzyıl tarihli 64'ü kadınlara 5'i erkeklere ait 72 eserde²⁴, Kastamonu Atabey Gazi Camisi ve Türbesi Hazirelerinde 6'sı 19. yüzyıl 1'i 20. yüzyıl tarihli 5'i kadınlara 2'si erkeklere ait 8 eserde²⁵, Sinop Boyabat'ta 18'i 19. yüzyıl tarihli 16'sı erkeklere 4'ü kadınlara ait 30 eserde²⁶ ve Aydın Koçarlı Cihanoğlu Camisi Haziresinde 2'si 18. yüzyıl 11'i 19. yüzyıl 2'si 20. yüzyıl tarihli 13'ü erkeklere 7'si kadınlara ait 37 eserde²⁷ görülmektedir.

Kare kesitli gövde yatay kesitine sahip eser sayısı 2'dir (Kat. No: 1, 2). 2'si de erkek mezar taşı olan eserler 18. ve 19. yüzyıllara aittir. Bu gövde yatay kesit biçiminin benzerleri Aydın Kuşadası Adalızade Mezarlığında 18. yüzyıl tarihli kadın ve erkeğe ait 2 eserde²⁸, Kastamonu Atabey Gazi Camisi ve Türbesi Hazirelerinde tarihi ve cinsiyeti belirlenemeyen 2

¹⁸ Varol, 2019, 1153-1154.

¹⁹ Çal, Ataoğuz Çal, 2008, 15.

²⁰ Varol, 2019, 1156.

²¹ Çal, Ataoğuz Çal, 2008, 15.

²² Çal, 2015, 128.

²³ Varol, 2015, 140-141.

²⁴ Varol, 2019, 1156-1157.

²⁵ Çal, Ataoğuz Çal, 2008, 14.

²⁶ Çal, 2015, 127.

²⁷ Varol, 2015, 140.

²⁸ Varol, 2019, 1158.

eserde²⁹ ve Aydın Koçarlı Cihanoğlu Camisi Haziresinde tarihi belirlenemeyen 1 erkek mezarında³⁰ bulunmaktadır.

Dairevi yatay kesite sahip tek örnek (Kat. No: 9) 19. yüzyıl tarihli erkek mezar taşıdır. Bu tipin benzerlerini Aydın Kuşadası Adalızade Mezarlığında 3'ü 19. yüzyıl tarihli ve 2'si kadınlara ait 6 eserde³¹, Kastamonu Atabey Gazi Camisi ve Türbesi Hazirelerinde tamamı 19. yüzyıl tarihli ve erkeklere ait 4 eserde³² ve Sinop Boyabat'ta 19. yüzyıl tarihli erkeklere ait 2 eserde³³ görmek mümkündür.

2.1.3. Gövde Kenarları

Gövde kenarları eserlerden 5'inde (Kat. No: 34, 36, 59, 83, 85) kavisli biçime sahipken diğerlerinde düz hatlıdır. Kenarlar yükselme durumlarına göre birbirlerine paralel veya yukarı doğru genişleyen olmak üzere ikiye ayrılmaktadır. 8 eserde (Kat. No: 29, 31, 57, 67, 71, 72, 74, 75) ise gövde kenarları biçimi tespit edilememiştir.

Eserlerden 51'inde (Kat. No: 5, 6, 9, 11, 17, 18, 20, 22, 25, 28, 32, 34, 36-38, 41-43, 45-47, 49-51, 55, 58-62, 65, 68, 70, 78, 80, 81-90, 92-94, 96-98) yukarı doğru genişleyen kenarlar karşımıza çıkmaktadır. Bunların 6'sı 18. yüzyıla, 15'i 19. yüzyıla, 3'ü 20. yüzyıla aittir; 27'sinde tarih belirlenememiştir. Eserlerin 20'si kadınlara, 9'u erkeklere aittir; 22 eserde cinsiyet tespit edilememiştir. Gövde kenarlarının yukarı doğru genişlediği eserlerin benzerlerine Makedonya Üsküp Alaca Camisi Haziresindeki 1'i 16. yüzyıl, 1'i 17. yüzyıl, 1'i 18. yüzyıl tarihli ve 1'i erkeğe ait 14 eserde³⁴, Yozgat Cevheri Ali Efendi Camisi Haziresindeki 1'i 19. yüzyıl tarihli ve 1'i kadın mezarına ait 3 eserde³⁵, Trabzon Gülbahar Hatun ve Tavanlı Camileri Hazireleri ve Küçük İmaret Mezarlığında 13'ü 18. yüzyıl 41'i 19. yüzyıl 8'i 20. yüzyıl tarihli 101'i kadın 76'sı erkek 211 eserde³⁶ ve Aydın Kuşadası Adalızade Mezarlığında 61'i 18.

²⁹ Çal, Ataoğuz Çal, 2008, 16.

³⁰ Varol, 2015, 140.

³¹ Varol, 2019, 1157.

³² Çal, Ataoğuz Çal, 2008, 16.

³³ Çal, 2015, 128.

³⁴ Tunçel, G. (2005). "Üsküp Alaca Camii Haziresi'ndeki Şahideler". *Hacettepe Üniversitesi Edebiyat Fakültesi Dergisi*, C. 22, S. 1, 226.

³⁵ Çerkez, M. (2013). "Yozgat Cevheri Ali Efendi Camii Haziresi Mezar Taşları". *Milli Folklor*, 12(97), 192.

³⁶ Eren, S. (2011). *Trabzon İli Gülbahar Hatun ve Tavanlı Camii Hazireleri ile Küçük İmaret Mezarlığı'ndaki Mezar Taşları*. Yayımlanmamış Doktora Tezi, Gazi Üniversitesi Sosyal Bilimler Enstitüsü, Sanat Tarihi Anabilim Dalı Sanat Tarihi Bilim Dalı, Ankara, 618-619.

yüzyıl, 115'i 19. yüzyıl, 15'i 20. yüzyıl tarihli ve 185'i kadınlara, 9'u erkeklere ait 206 eserde³⁷ rastlanmaktadır.

Gövde kenarlarının paralel yükseldiği eserlerin sayısı 40'tır (Kat. No: 1-4, 7, 8, 10, 12-16, 19, 21, 23, 24, 26, 27, 30, 33, 35, 39, 40, 44, 48, 52-54, 56, 63, 64, 66, 69, 73, 76, 77, 79, 91, 95, 99). Bunlardan 1'i 18. yüzyıla, 11'i 18. yüzyıla, 13'ü 19. yüzyıla aittir; 15'inde tarih tespit edilememiştir. Eserlerin 20'si erkeklere, 8'i ise kadınlara aittir; 12'sinde cinsiyet belirsizdir. Bu grubun benzerleri Makedonya Üsküp Alaca Camisi Haziresindeki 1'i 19. yüzyıl tarihli ve cinsiyetleri belirlenemeyen 2 eserde³⁸, Yozgat Cevheri Ali Efendi Camisi Haziresindeki 1'i 18. yüzyıl, 9'u 19. yüzyıl, 1'i 20. yüzyıl tarihli ve 5'i erkek, 5'i kadın mezarına ait 22 eserde³⁹, Trabzon Gülbahar Hatun ve Tavanlı Camileri Hazireleri ve Küçük İmaret mezarlığında 1'i 17. yüzyıl, 47'si 18. yüzyıl 63'ü 19. yüzyıl 3'ü 20. yüzyıl tarihli ve 163'ü erkek 45'i kadınlara ait 237 eserde⁴⁰ ve Aydın Kuşadası Adalızade Mezarlığında 2'si 17. yüzyıl, 145'i 18. yüzyıl, 138'i 19. yüzyıl, 18'i 20. yüzyıl tarihli ve 263'ü erkek, 44'ü kadın mezarına ait 309 eserde⁴¹ görülmektedir.

2.1.4. Başlıklar ve Tepelikler

Çalışmamız kapsamında başlıklar erkek ve kadın başlıkları olmak üzere ikiye ayrılmaktadır. Erkeklerde 25 sarık, 3 fes, kadınlarda 3 ters çan, 1 mantar biçimli başlık tespit edilmiştir. Eserlerden 14'ü (Kat. No: 100-113) günümüze sadece başlık olarak ulaşmıştır. 55 eserde ise (Kat. No: 1-4, 7, 10-17, 20-25, 29, 31-33, 36-38, 40, 44, 48, 50, 59, 60, 62-64, 66-79, 84, 86, 87, 95, 97, 99) çeşitli nedenlerden dolayı günümüzde başlık veya tepelik biçimi tespit edilememiştir.

Sarık biçimli başlıklar kendi içlerinde 11 alt tipe ayrılmaktadır. A Tipi, yatay dilimlerle dolanan kısa sarık ve tepede bir kısmı görünen takkeden oluşmaktadır. Bu tipte 5 örnek (Kat. No: 39, 43, 49, 54, 108) mevcuttur. Bunlardan 2'si 19. yüzyıla, 1'i 20. yüzyıla aittir; 2'sinde tarih belirlenememiştir. Eserlerden 1'inde (Kat. No: 49) kaptan mesleği yer almaktadır. Bu biçimdeki başlıkların benzerleri olarak Edirne'de Muradiye Camisi Haziresinde 19. yüzyıl

³⁷ Varol, 2019, 1157.

³⁸ Tunçel, 2005, 226.

³⁹ Çerkez, 2013, 192.

⁴⁰ Eren, 2011, 618-619.

⁴¹ Varol, 2019, 1157.

tarıhli 3 eser⁴², Edirne Gazi Mihal Bey Camisi Haziresinde 19. yzyıl tarihli 40 eser⁴³, Kocaeli Glck Deęirmendere Mezarlıęında 18.-20. yzyıllar arasına ait imam mesleęinin de yer aldıęı 45 eser⁴⁴, Kastamonu Ferhat Pařa Camisi Haziresinde 19.-20. yzyıllara ait kapucubařı, tccar gibi mesleklerin yer aldıęı 8 eser⁴⁵, Antalya Alanya ve Manavgat'ta oęunluęu 19. yzyıla ait avuş, kaza mdr, kethda mesleklerinin bulunduęu 10 eser⁴⁶ gsterilebilir.



A Tipi Sarıklar (Kat. No: 39, 43, 49, 54, 108)

B Tipi sarıklar altta ykseke ve birbirini kesen hatla dolanan sarık dilimleri ile stte klah biimli bařlıktan oluřmaktadır. 4 eserde (Kat. No: 8, 19, 105, 111) grlmektedir. Bunlardan 1'i 18. yzyıl, 1'i 19. yzyıl tarihlidir; 2'sinde tarih belirlenememiřtir. Eserlerden 1'inin (Kat. No: 8) kitabe satırlarında "yirmi beř blęn" ve "eř-řehid" ifadelerinden eserin askere ait olduęu anlařılmaktadır. Bu grubun benzerlerine Balıkesir'de 18-19. yzyıla ait 3 eserde⁴⁷, Edirne Gazi Mihal Camisi Haziresinde 18-19. yzyıllara ait 10 eserde⁴⁸, Giresun'da 18-19. yzyıla ait 4 eserde⁴⁹, Sinop Arkeoloji Mzesinde 18. yzyıla ait ilerinde topu bařı mesleęi de bulunan 3 eserde⁵⁰ rastlamak mmkndr.

⁴² Kalkan, Y. C. (2015). *Edirne Muradiye Camisi Haziresi Mezar Tařları*. Yayınlanmamıř Yksek Lisans Tezi, Gazi niversitesi Sosyal Bilimler Enstits Sanat Tarihi Anabilim Dalı Sanat Tarihi Bilim Dalı, Ankara, 100, 254.

⁴³ Doęan, B. (2009). *Edirne Gazi Mihal Camisi Haziresi'ndeki Mezar Tařları*. Yayınlanmamıř Yksek Lisans Tezi, Trakya niversitesi Sosyal Bilimler Enstits Sanat Tarihi Anabilim Dalı, Edirne, 824.

⁴⁴ Tanık, S. (2016). *Kocaeli Glck Deęirmendere Mezarlıęı Mezar Tařları*. Yayınlanmamıř Yksek Lisans Tezi, Gazi niversitesi Sosyal Bilimler Enstits Sanat Tarihi Anabilim Dalı, Ankara, 529.

⁴⁵ Gndoęan, B. (2007). *Kastamonu Ferhat Pařa Camisi Haziresi Mezar Tařları*. Yayınlanmamıř Yksek Lisans Tezi, Gazi niversitesi Sosyal Bilimler Enstits Sanat Tarihi Anabilim Dalı, Ankara, 250.

⁴⁶ Keskin, B. (2019). *Antalya'da Osmanlı Dnemi Mezar Tařları: Alanya ve Manavgat İleleri*. Yayınlanmamıř Yksek Lisans Tezi, Akdeniz niversitesi Sosyal Bilimler Enstits Sanat Tarihi Anabilim Dalı, Antalya, 599.

⁴⁷ Gkler, B. M. (2017). *Balıkesir Mezar Tařları*. Yayınlanmamıř Yksek Lisans Tezi, Atatrk niversitesi Sosyal Bilimler Enstits Sanat Tarihi Anabilim Dalı, Erzurum, 737.

⁴⁸ Doęan, 2009, 822.

⁴⁹ İltar, G. (2005). *Giresun İli Sahil řeridindeki Osmanlı Mezar Tařları*. Yksek Lisans Tezi, Gazi niversitesi Sosyal Bilimler Enstits Sanat Tarihi Anabilim Dalı, Ankara, 362.

⁵⁰ Yeni, . (2009). *Sinop Arkeoloji Mzesi'nde Sergilenen Trk-İslam Dnemi Mezar Tařları*. Yayınlanmamıř Yksek Lisans Tezi, Seluk niversitesi Sosyal Bilimler Enstits Sanat Tarihi Anabilim Dalı Trk Dnyası ve Ortaaę Kltrleri Arkeolojisi Bilim Dalı, Konya, 245.



B Tipi Sarıklar (Kat. No: 8, 19, 105, 111)

C Tipi sarıklar altta yüksek ve çapraz hatla dolanan armudi biçimli sarık ile üstte küçük bölümü görünen oval külah biçimli başlıktan oluşmaktadır. 3 eserde (Kat. No: 53, 104, 109) görülen tipte tarih ve meslek bilgileri tespit edilememiştir. Bu tipin benzerleri İstanbul Kadıköy Taşköprü Caddesi Mezarlığında 18. yüzyıl tarihli 19 eserde⁵¹, İstanbul Şeyh Vefa Camisi Haziresinde 18. yüzyıl tarihli bir eserde⁵², Kocaeli Gölcük Değirmendere Mezarlığında 18.-20. yüzyıl aralığındaki içlerinde reis ve denizci meslekleri de görülen 8 eserde⁵³, Sinop Arkeoloji Müzesinde 17. ve 18. yüzyıllara ait çilingir mesleğinin de görüldüğü 4 eserde⁵⁴ görülmektedir.



C Tipi Sarıklar (Kat. No: 53, 104, 109)

D Tipi sarıklar, yüzeyde çapraz hatla dolanan sarık dilimleri ve bunu sol üstten sağ alt köşeye doğru kesen dilimden oluşmaktadır. Ana biçim itibarıyla köşeli olan bu tipte örneklerden birinde içteki başlığın küçük bir bölümü görünmektedir. Konumuzu oluşturan eserlerden 2'sinde (Kat. No: 27, 57) tespit edilmiştir. Bunlardan 1'i 19. yüzyıl tarihliken diğerinde tarih tespit edilememiştir. Bu tipin benzerleri Giresun'da 18. ve 19. yüzyıllara ait 11

⁵¹ Gül, S. (2009). *Kadıköy Taşköprü Caddesi Mezarlığı (Batı Yönündeki 18. Yüzyıl Mezar Taşlarının Sanat Tarihi Açısından Değerlendirilmesi)*. Yayınlanmamış Yüksek Lisans Tezi, Marmara Üniversitesi Türkiyat Araştırmaları Enstitüsü Türk Sanatı Anabilim Dalı, İstanbul, 254.

⁵² Sürün, M. (2006). *İstanbul Şeyh Vefâ Camii Haziresi (Mezar Taşları Tipolojisi Üzerine Bir Deneme)*. Yayınlanmamış Yüksek Lisans Tezi, Marmara Üniversitesi Türkiyat Araştırmaları Enstitüsü Türk Sanatı Anabilim Dalı Türk Sanatı Bilim Dalı, İstanbul, 350.

⁵³ Tanık, 2016, 532.

⁵⁴ Yeni, 2009, 248.

eserde⁵⁵, İstanbul Şeyh Vefa Camisi Haziresinde 18. yüzyıl tarihli ve asker mesleği yer alan bir eserde⁵⁶, Kocaeli Gölcük Değirmendere Mezarlığında 18. ve 20. yüzyıllara ait 4 eserde⁵⁷ yer almaktadır.



D Tipi Sarıklar (Kat. No: 27, 57)

E Tipi sarıklar çapraz hatla dolanan sarık dilimlerinden ortadakinin daha kalın olduğu ve içteki başlığın bir bölümünün görüldüğü örneklerdir. Bu gruba giren 2 eserden (Kat. No: 30, 110) 1'i 19. yüzyıla aitken diğesinde tarih belirlenememiştir. 19. Yüzyıl tarihli bu örnekte kaptan mesleği yer almaktadır. Bu başlık biçiminin benzerleri Çorum'da 18. yüzyıl tarihli 4 eserde⁵⁸, İstanbul Karacaahmet Mezarlığı 22 Numaralı Adada 18. yüzyıl tarihli 1 eserde⁵⁹, Kastamonu Ferhat Paşa Camisi Haziresinde hafız ve kadı meslekleri bulunan 4'ü 19. yüzyıla ait 6 eserde⁶⁰ yer almaktadır.



E Tipi Sarıklar (Kat. No: 30, 110)

F Tipi sarıklar çapraz hatla dolanan sarık dilimlerinden ortadakinin daha kalın tutularak V biçimindeki boş yüzeyde içteki takkenin bulunduğu tiptir. 2 eserde (Kat. No: 35, 52) görülen bu tipteki örneklerden 1'i 19. yüzyıla aitken diğesinde tarih belirlenememiştir. Eserlerde meslek

⁵⁵ İltar, 2005, 363.

⁵⁶ Sürün, 2006, 350.

⁵⁷ Tanık, 2016, 532.

⁵⁸ Sevin, E. N. (2008). *Çorum Şehri Mezar Taşları*. Yayınlanmamış Yüksek Lisans Tezi, Gazi Üniversitesi Sosyal Bilimler Enstitüsü Sanat Tarihi Anabilim Dalı, Ankara, 233.

⁵⁹ Bozer Bayraktar, S. (2019). *İstanbul Karacaahmet Mezarlığı 22 Numaralı Adadaki Mezar Taşları*. Gazi Üniversitesi Sosyal Bilimler Enstitüsü Sanat Tarihi Anabilim Dalı, Ankara, 791.

⁶⁰ Gündoğan, 2007, 44, 56, 95, 159, 198.

bilgisine rastlanılmamıştır. Bu tipin benzerlerine Kastamonu Ferhat Paşa Camisi Haziresinde hafız ve kadı mesleklerini içeren 3'ü 19. yüzyıla ait 5 eserde⁶¹, Balıkesir'de 3'ü 19. yüzyıla 1'i 20. yüzyıla ait 5 eserde⁶², Antalya Alanya ve Manavgat'ta müftü mesleğinin de yer aldığı 1'i 18. yüzyıla 3'ü 19. yüzyıla ait 5 eserde⁶³, İstanbul Çorlulu Ali Paşa Külliyesinde 1'i 18. yüzyıl 2'si 19. yüzyıla ait 3 eserde⁶⁴ rastlamak mümkündür.



F Tipi Sarıklar (Kat. No: 35, 52)

G Tipi sarıklar, uzun ve çapraz hatla dolanan sarık ve tepede takke biçimindeki oval başlıktan oluşmaktadır. 2 eserde (Kat. No: 101, 113) görülen bu grupta tarih ve meslek tespit edilememiştir. Bu tipin benzerlerine Aydın Kuşadası Adalızade Mezarlığında 1776 tarihli 1 eserde⁶⁵, İzmir Urla Kılıç Ali Paşa Camisi Haziresi⁶⁶ ve Çanakkale Eceabat Yalova Köyü Mezarlığında⁶⁷ tarihleri belli olmayan birer eserde rastlamak mümkündür.



G Tipi Sarıklar (Kat. No: 101, 113)

⁶¹ Gündoğan, 2007, 251.

⁶² Gökler, 2017, 712.

⁶³ Keskin, 2019, 598.

⁶⁴ Uçar, Z. (2018). *İstanbul Çorlulu Ali Paşa Külliyesi Mezar Taşları*. Yayımlanmamış Yüksek Lisans Tezi, Akdeniz Üniversitesi Sosyal Bilimler Enstitüsü Sanat Tarihi Anabilim Dalı, Antalya, 175.

⁶⁵ Varol, 2019, 1170-1171.

⁶⁶ Bulut, F. (2010). *İzmir-Urla Merkezdeki Camii Hazirelerinde Bulunan Osmanlı Dönemi Mezar Taşları*. Yayımlanmamış Yüksek Lisans Tezi, Gazi Üniversitesi Sosyal Bilimler Enstitüsü Sanat Tarihi Anabilim Dalı, Ankara, 228.

⁶⁷ Şen, K. (2010). *Eceabat'a Bağlı Bazı Merkezlerdeki Türk-İslam Dönemi Mezar Taşları*. Yayımlanmamış Yüksek Lisans Tezi, Çanakkale Onsekiz Mart Üniversitesi Sosyal Bilimler Enstitüsü Sanat Tarihi Anabilim Dalı, Çanakkale, 73.

H Tipi sarıklar altta yüksekçe ve çapraz hatla dolanan sarık dilimleri, üstte yüzeyi kazıma çizgilerle hareketlendirilmiş ve büyük bölümü görünen başlıktan oluşmaktadır. 2 eserde (Kat. No: 102, 107) karşımıza çıkan tipte tarih ve meslek bilgisi belirlenememiştir. Bu tipin benzerleri Giresun’da 17. yüzyıla ait 2 eserde, İstanbul Şeyh Vefâ Camisi Haziresinde tarihi belirlenemeyen 1 eserde⁶⁸, Aydın Kuşadası Adalızade Mezarlığında hafız mesleğinin görüldüğü 18. yüzyıl tarihli 2 eserde⁶⁹, Bursa Emir Sultan Mezarlığında 19. yüzyıl tarihli 1 eserde⁷⁰ bulunmaktadır.



H Tipi Sarıklar Kat. No: 102, 107

I Tipi sarıkta sağa eğimli düşey dilimleri tepede enlemesine kesen dilimden oluşan oval biçim görülmektedir. 1758-1759 tarihli tek örneği (Kat. No: 5) bulunan bu tipte “yirmi beş bölüğün” ve “beşe” ifadeleri askerlik mesleğine işaret etmektedir. Bu eserin benzerleri Trabzon Gülbahar Hatun Camisi ve Tavanlı Camisi Hazirelerinde debbağ ve kapucu meslekleri bulunan 2’si 18. yüzyıla ait 3 eserde⁷¹, Bolu Göynük’te 4’ü 18. yüzyıla 1’i 19. yüzyıla ait 7 eserde⁷², Aydın Kuşadası Adalızade Mezarlığında molla, kirişçi, tabak meslekleri yer alan 4’ü 18. yüzyıla 9’u 19. yüzyıla ait 13 eserde⁷³ görülmektedir.



I Tipi Sarık Kat. No: 5

⁶⁸ Sürün, 2006, 273.

⁶⁹ Varol, 2019, 1174.

⁷⁰ Çakar, G. (2007). *Bursa Emir Sultan Mezarlığı’ndaki 18. ve 19. Yüzyıl Mezar Taşları*. Yayımlanmamış Yüksek Lisans Tezi, Gazi Üniversitesi Sosyal Bilimler Enstitüsü Sanat Tarihi Anabilim Dalı, Ankara, 237.

⁷¹ Eren, 2011, 28, 102, 306.

⁷² Çal, H. (2007). “Göynük (Bolu) Şehri Türk Mezar Taşları”. *Vakıflar Dergisi*, (30), 304.

⁷³ Varol, 2019, 1166.

İ Tipi sarık, çapraz hatla dolanan taşkın sarık ile tepede büyük bölümü görünen yüzeyi dilimli takke biçimli oval başlıktan oluşmaktadır. Tek örneği bulunan (Kat. No: 100) bu tipte tarih ve meslek tespit edilememiştir. Bu başlık biçimin benzerleri Sinop Arkeoloji Müzesinde müftü, hatip ve derviş mesleklerinin yer aldığı 18. yüzyıl tarihli 5 eserde⁷⁴, İstanbul Şeyh Vefa Camisi Haziresinde tabip, kadı, katip mesleklerinin bulunduğu 3'ü 18. yüzyıl tarihli 4 eserde⁷⁵, İstanbul Karacaahmet Mezarlığı 22 Numaralı Adada 17. yüzyıl tarihli 1 eserde⁷⁶, Bolu Göynük'te tamamı 17. yüzyıl tarihli 8 eserde⁷⁷ ve Kocaeli Gölcük Değirmendere Mezarlığında imam mesleğinin bulunduğu 17. ve 18. yüzyıllara ait 2 eserde⁷⁸ yer almaktadır.



İ Tipi Sarık Kat. No: 100

J Tipi sarık, sağa eğimli yatay dilimlerden oluşmaktadır ve tepesi düzdür. Bir eserde (Kat. No: 106) görülen bu tipte tarih ve meslek tespit edilememiştir. Benzerlerine Aydın Kuşadası Adalızade Mezarlığında molla, keçeci, urgancı mesleklerinin yer aldığı 8'i 18. yüzyıla 6'sı 19. yüzyıla ait 14 eserde⁷⁹, Bursa Orhangazi İlçesinde 18. yüzyıla ait 4 eserde⁸⁰ ve İzmir Urla Fatih İbrahim Bey Camisi ve Kılıç Ali Paşa Camisi Hazirelerinde 2'si 18. yüzyıla ait toplam 11 eserde⁸¹ rastlanmaktadır.



J Tipi Sarık Kat. No: 106

⁷⁴ Yeni, 2009, 244.

⁷⁵ Sürün, 2006, 308.

⁷⁶ Bozer Bayraktar, 2019, 787.

⁷⁷ Çal, 2007, 304.

⁷⁸ Tanık, 2016, 527.

⁷⁹ Varol, 2019, 1166.

⁸⁰ Aylar, M. (2012). *Orhangazi İlçesinde ve Köylerinde Osmanlı Döneminden Kalma Mezar Taşları*. Yayımlanmamış Yüksek Lisans Tezi, Balıkesir Üniversitesi Sosyal Bilimler Enstitüsü Tarih Ana Bilim Dalı, Balıkesir, 121, 123, 157, 171.

⁸¹ Bulut, 2010, 40, 43, 114, 180, 182, 222, 224, 236, 238.

Fes biçimli başlık 3 eserde (Kat. No: 18, 51, 103) tespit edilmiştir. Örneklerin tamamında fes aşağı doğru genişlemektedir. Birinde (Kat. No: 51) sol kenarda püskül bulunmaktadır. Eserlerden biri 18. yüzyıla, diğeri 20. yüzyıla aittir; diğ er eserde tarih belirlenememiştir. Eser kitabelerinde meslek bilgisi yer almamaktadır. Bu başlık biçiminin benzerleri Edirne Muradiye Camisi Haziresinde idare emini, kaymakam, kol ağası, binbaşı, defter-i hakan-i müdürü mesleklerinin görüldüğü 4'ü 19. yüzyıla 5'i 20. yüzyıla ait 9 eserde⁸², Çorum'da 1'i 18. yüzyıla 1'i 19. yüzyıla ait 8 eserde⁸³, Kastamonu Ferhat Paşa Camisi Haziresinde kethüda, kol ağası, nizamiye tahsil amiri meslekleri bulunan 6'sı 19. yüzyıla 2'si 20. yüzyıla ait 9 eserde⁸⁴, Antalya Alanya ve Manavgat'ta kaymakam, demirtaş müdürü, tüccar, yüzbaşı mesleklerinin bulunduğu 11'i 19. yüzyıla 12'si 20. yüzyıla ait 25 eserde⁸⁵ bulunmaktadır.



Fes biçimli başlıklar (Kat. No: 18, 51, 103)

Mantar biçimli başlık 3 eserde (Kat. No: 26, 56, 112) yer almaktadır. Tarihi tespit edilen 1 eser 19. yüzyıla aitken diğ er örneklerde tarih belirlenememiştir. Eserlerden 1'inde (Kat. No: 26) alt yüzeyde dal üstünde gülden oluşan bitkisel kompozisyon, 1'inde (Kat. No: 56) kabara biçiminde oval unsur yer alırken, diğ er eserin yüzeyinde bezeme unsuru görülmemektedir. Bu başlık biçiminin benzerlerine Balıkesir Marmara Adası İskele Camisi Haziresinde 17. yüzyıl tarihli 5 eserde⁸⁶, Konya Mevlana Müzesi Haziresinde 18. yüzyıl tarihli 1 eserde⁸⁷, Çarşamba

⁸² Kalkan, 2015, 259.

⁸³ Sevin, 2008, 236.

⁸⁴ Gündoğan, 2007, 252.

⁸⁵ Keskin, 2019, 614.

⁸⁶ Sözlü, H. (2019). "Balıkesir Marmara Adası İskele Camii Haziresi Mezar Taşları". *Akdeniz Sanat*, 21. Uluslararası Ortaçağ ve Türk Dönemi Kazıları ve Sanat Tarihi Araştırmaları Sempozyumu Bildirileri, Antalya, 461.

⁸⁷ Kunt, İ., Karademir, M. (2019). "Mevlânâ Müzesi Haziresindeki Mezar Taşlarından Örnekler". *Mütefekkir*, 6/12, 493.

Rıdvan Paşa Camisi Haziresinde 18. yüzyıl tarihli 6 eserde⁸⁸ ve Sakarya Geyve Umur Bey Köyü Mezarlığında 19. yüzyıl tarihli 1 eserde⁸⁹ rastlanmaktadır.



Mantar biçimli başlıklar (Kat. No: 26, 56, 112)

Ters çan biçimli başlığın tek örneği (Kat. No: 55) bulunmaktadır. Tarihi tespit edilemeyen eserin alt yüzeyinde kabara biçiminde oval unsur görülmektedir. Bu tip başlığın benzer örnekleri Romanya Dobruca Mankalya Esmâ Sultan Camisi Haziresinde 18. yüzyıl tarihli 1 eserde⁹⁰, Isparta Hanife Sultan Mezarlığında 17. ve 18. yüzyıllara ait 2 eserde⁹¹ ve İstanbul Kadıköy Ayrılık Çeşmesinde 18. yüzyıl tarihli 4 eserde⁹² yer almaktadır.



Ters çan biçimli başlık (Kat. No: 55)

Tepelik biçimleri 25 eserde üçgen, kemerli ve bitkisel olmak üzere üç farklı biçimdedir. Bunlardan kemerli biçim kendi içinde sivri ve basık olmak üzere ikiye ayrılmaktadır. Eserlerden cinsiyeti tespit edilenlerin tamamı kadınlara aittir.

⁸⁸ Gün, R. (2008). "Samsun-Çarşamba Rıdvan Paşa Camii Haziresindeki Mezar Taşları-(Celi Sülüs Kitabeli Olanlar)". *Ondokuz Mayıs Üniversitesi İlahiyat Fakültesi Dergisi*, 26, 150.

⁸⁹ Eren, S, Yavuz, S. (2020). "Sakarya -Geyve Umur Bey Köyü Mezarlığı 19. Yüzyıl Osmanlı Mezar Taşlarından Örnekler". *Ordu Üniversitesi Sosyal Bilimler Enstitüsü Sosyal Bilimler Araştırmaları Dergisi*, 10 (3), 666.

⁹⁰ Şeyban, L. (2010). "Mankalya Esmâ (Han) Sultan Camii Haziresi Mezar taşı Kitabeleri". *Belleten*, 74 (270), 405.

⁹¹ Kurul, M. (2014). "Isparta Hanife Sultan Mezarlığında Bir Odada Toplu Halde Bulunan Osmanlı Dönemi Mezar Taşları". *İstem*, 136.

⁹² Gül, S. (2017). "Ayrılık Çeşmesi Mezarlığı XVIII. Yüzyıl Kadın Mezar Taşlarında Görülen Bezemeler." *Sanat Tarihi Yıllığı*, (26), 97-101.



Sivri kemerli (Kat. No: 46), üçgen (Kat. No: 92), bitkisel (Kat. No: 47), basık kemerli tepelikler (Kat. No: 65)

Sivri kemerli tepelik 15 örnekle (Kat. No: 6, 41, 42, 45, 46, 61, 80, 82, 83, 85, 90, 91, 93, 94, 98) en sık kullanılan biçimdir. Bunlardan 1'i 18. yüzyıla 4'ü 19. yüzyıla aittir, 10 eserde tarih tespit edilememiştir. Eserlerin 6'sı (Kat. No: 6, 41, 42, 45, 46, 61) baştaşı, 9'u (Kat. No: 80, 82, 83, 85, 90, 91, 93, 94, 98) ayaktaşıdır. Eserlerden 6'sı kadın mezar taşıken diğer örneklerde cinsiyet belirlenememiştir. Sivri kemerli tepeliğin benzerlerine Kastamonu Nasrullah, Yılanlı, Yakup Ağa, Ahmet Dede Camilerinin Hazirelerinde 1'i 19. yüzyıl 3'ü 20. yüzyıl tarihli 5 kadın mezar taşında⁹³, Kocaeli Gölcük Değirmendere Mezarlığında 5'i 18. yüzyıl 7'si 19. yüzyıl 10'u 20. yüzyıl tarihli 17'si kadın 5'i erkek 22 mezar taşında⁹⁴, Kastamonu Boyabat'ta 23'ü 19. yüzyıl 13'ü 20. yüzyıl tarihli 26'sı erkek 14'ü kadın 56 mezar taşında⁹⁵, Trabzon Sülüklü Şehir Mezarlığında 18. yüzyıl tarihli 3 kadın mezar taşında⁹⁶ ve Safranbolu Merkez Mezarlığında 1'i 18. yüzyıl 14'ü 19. yüzyıl 17'si 20. yüzyıl tarihli 21 kadın 12 erkek mezar taşında⁹⁷ görülmektedir.

Üçgen biçimli tepelik 7 eserde (Kat. No: 28, 58, 81, 88, 89, 92, 96) bulunmaktadır. Bunlardan 1'inde tarih tespit edilmiştir. Eserlerden 2'si (Kat. No: 28, 58) baştaşı, 5'i (Kat. No: 81, 88, 89, 92, 96) ayaktaşıdır. Eserlerin 2'si kadınlara aitken diğerlerinde cinsiyet belirlenememiştir. Bu tepeliğin benzerlerini Samsun Akçaabat'ta 5'i 18. yüzyıl 5'i 19. yüzyıl 1'i 20. yüzyıl tarihli 11 eserde⁹⁸, Safranbolu Merkez Mezarlığında 2'si 18. yüzyıl 11'i 19. yüzyıl

⁹³ Gümüldağ, G. (2007). *Kastamonu Şehri Nasrullah Camisi, Yılanlı Camisi, Yakup Ağa Camisi, Ahmet Dede Camisi Hazirelerindeki Mezar Taşları*. Yayımlanmamış Yüksek Lisans Tezi, Gazi Üniversitesi Sosyal Bilimler Enstitüsü Sanat Tarihi Anabilim Dalı, Ankara, 174.

⁹⁴ Tanık, 2015, 515.

⁹⁵ Çal, 2015, 124.

⁹⁶ Yer, K. (2004). *Trabzon Sülüklü Şehir Mezarlığı'ndaki 18. Yüzyıl Mezar Taşları*. Yayımlanmamış Yüksek Lisans Tezi, Gazi Üniversitesi Sosyal Bilimler Enstitüsü Sanat Tarihi Ana Bilim Dalı, Ankara, 184.

⁹⁷ Göktaş Kaya, L. (2013). *Safranbolu Merkez Mezarlığı Mezar Taşları*. Karabük: Safranbolu Araştırmaları Merkezi Yayınları, 8.

⁹⁸ Gedikli, İ. (2010). *Akçaabat Yöresindeki Osmanlı Dönemi Mezar Taşları*. Yayımlanmamış Yüksek Lisans Tezi, Ondokuzmayıs Üniversitesi Sosyal Bilimler Enstitüsü İslam Tarihi ve Sanatları Anabilim Dalı, Samsun, 149,155.

tarıhli 7'si kadın 6'sı erkek 13 eserde⁹⁹ ve Kocaeli Gölçük Deęirmendere Mezarlıęında 17'si 18. yüzyıl 30'u 19. yüzyıl tarihli 37'si kadın 12'si erkek 49 eserde¹⁰⁰ görmek mümkündür.

Bitkisel tepelik 19. yüzyıl tarihli 2 kadın baştaşında (Kat. No: 34 ,47), basık kemerli tepelik cinsiyeti ve tarihi belirlenemeyen 1 baştaşında (Kat. No: 65) tespit edilmiştir. Basık kemerli tepelięin benzerleri İstanbul Üsküdar'da 2'si 17. yüzyıl 3'ü 19. yüzyıl tarihli 5 kadın mezar taşında¹⁰¹, Safranbolu Merkez Mezarlıęında 3'ü 19. yüzyıl 19'u 20. yüzyıl tarihli 22'si kadın 4'ü erkek 26 mezar taşında¹⁰²; bitkisel tepelięin benzerleri İstanbul Selimiye Camisi Haziresinde tamamı 19. yüzyıl tarihli 1'i erkek 10 eserde¹⁰³, Antalya'da 1'i 18. yüzyıl 3'ü 19. yüzyıl 12'si 20. yüzyıl tarihli 17 eserde¹⁰⁴ ve Sakarya Erenler Mezarlıęında 20. yüzyıl tarihli 3 eserde¹⁰⁵ bulunmaktadır.

2.2. Yapı Kitabesi Biçimleri

Çalışmamız kapsamında çeşmeye ve konuta ait olduęu düşünölen 2 yapı kitabesi (Kat. No: 114, 115) tespit edilmiştir. Bunlardan biri enine, dięeri boyuna olmak üzere dikdörtgen prizma biçimindedirler. Eserlerde gövdeler düz kenarlarla ve birbirlerine paralel hatla yükselmektedir.

Osmanlıdan günümüze çok sayıda yapı kitabesi ulaşmıştır. Bunlardan biçim ve satır düzeni itibarıyla çalışmamız kapsamında incelenen çeşme kitabesinin benzerlerine Bartın Merkez İlçede 4'ü 19. yüzyıl tarihli 4 çeşmede¹⁰⁶, Nevşehir Kaymaklı'da 20. yüzyıl tarihli çeşmede¹⁰⁷, Edirne Uzunköprü'de 18. yüzyıl tarihli 2 çeşmede¹⁰⁸, Karabük Safranbolu Aşığı Çiftlik Köyünde 19. yüzyıl tarihli 2 çeşmede¹⁰⁹, İstanbul Beşiktaş'ta 19. yüzyıl tarihli

⁹⁹ Göктаş Kaya, 2013, 8.

¹⁰⁰ Tanık, 2015, 513-514.

¹⁰¹ Yarış, S. (2015). *Üsküdar'da Yer Alan Bir Grup Camii Haziresindeki Mezar Taşları*. Yayımlanmamış Doktora Tezi, Atatürk Üniversitesi Sosyal Bilimler Enstitüsü Sanat Tarihi Anabilim Dalı, Erzurum, 322.

¹⁰² Göктаş Kaya, 2013, 8.

¹⁰³ Daşdemir, S. (2011). *İstanbul Selimiye Camii Haziresi*. Yayımlanmamış Yüksek Lisans Tezi, Marmara Üniversitesi Türkiyat Araştırmaları Enstitüsü Türk Sanatı Anabilim Dalı, İstanbul, 392.

¹⁰⁴ Keskin, 2019, 583-584.

¹⁰⁵ Şeyban, A. (2016). "Sakarya'nın Erenler Mezarlıęı'nda Bulunan Süslemeli Mezar Taşları." *The Journal of Academic Social Science Studies*, 47, 525-526.

¹⁰⁶ Çerkez, M. (2020). *Bartın (merkez ilçe) Su Yapıları*. Ankara: Grafiker Yayınları, 17, 36, 40, 52.

¹⁰⁷ Yıldızlı, M. (2016). "Nevşehir İli Kaymaklı İlçesi Mezar Taşları ve Kitabeleri". *II. Uluslararası Nevşehir Tarih ve Kültür Sempozyumu (2-3-4 Mayıs 2016)*, Nevşehir, 1054.

¹⁰⁸ Çerkez, M. (2018). "Uzunköprü Çeşmeleri". *Turkish Studies Social Science*, S. 13/26, 412-413.

¹⁰⁹ Göктаş Kaya, L, Özdemir, E. (2020). *Yerel Mimarlık Örneęi Olarak Safranbolu Köy Çeşmeleri*. Sanat Tarihi Dergisi, 29 (1), 109, 111.

çeşmede¹¹⁰; konuta ait olduğunu düşündüğümüz ve nazarlık olarak da adlandırılan eserin benzerlerine İzmir’de 19.-20. yüzyıl tarihli 3 eserde¹¹¹, Kayseri Yeşilyurt’ta 19. yüzyıl tarihli 3 eserde¹¹² rastlamak mümkündür.

2.3. Süslemede Kullanılan Motif ve Kompozisyon Özellikleri

Eserlerden 36’sında (Kat. No: 9, 19, 26, 27, 34, 36, 37, 41, 42, 45, 47-50, 55, 59-61, 63, 65, 79-85, 87, 90, 91, 93-95, 97, 99, 114) süsleme unsurlarına rastlanmaktadır. Bunlardan 14’ü (Kat. No: 81-85, 87, 90, 91, 93-95, 97, 99, 114) ayaktaşı, 1’i (Kat. No: 114) yapı kitabesi, diğerleri ise baştaşıdır. Süsleme unsurları bitkisel, nesneli ve geometrik olmak üzere üçe ayrılmaktadır.

2.3.1. Bitkisel Süsleme

Bitkisel motifler 32 eserde (Kat. No: 19, 26, 27, 34, 36, 37, 41, 42, 45, 47-50, 59-61, 65, 79, 81-85, 87, 90, 91, 93-95, 97, 99, 114) yer alarak en sık tercih edilen süsleme grubunu oluşturmaktadır. Eserlerden 1’i 18. yüzyıla 11’i 19. yüzyıla 2’si 20. yüzyıla aittir; 18 eserde tarih belirlenememiştir. Bitkisel süsleme unsurlarının görüldüğü örneklerin 8’i kadınlara 6’sı erkeklere aittir; 18 eserde cinsiyet tespit edilememiştir. Motifler genelde tek başlarına kullanılırken 7 eserde (Kat. No: 26, 34, 36, 45, 59, 82, 83) geometrik, 1 eserde (Kat. No: 79) nesneli, 1 eserde (Kat. No: 81) hem geometrik hem nesneli unsurlarla birlikte işlenmiştir. Eserlerde görülen bitkisel unsurlar: gül, lale, selvi, kır çiçeği, asma dalı ve üzüm, akant yaprağı, soyut yaprak, hurma ağacı ve meyvesi, kıvrık dal motifidir.

Soyut yaprak motifi 14 eserde (Kat. No: 19, 26, 37, 41, 42, 48, 50, 59-61, 65, 81, 85, 114) yer almaktadır. Bunlardan 1’i (Kat. No: 114) yapı kitabesi, diğerleri mezar taşıdır. Motifin yer aldığı eserlerin 1’i 18. yüzyıl 6’sı 19. yüzyıl 1’i 20. yüzyıl tarihlidir; 6 eserde tarih tespit edilememiştir. Örneklerin 5’i kadınlara 3’ü erkeklere aittir; 6’sında cinsiyet belirlenememiştir. Motif 9 eserde (Kat. No: 26, 41, 42, 59-61, 65, 81, 85) başlık veya tepelik yüzeyinde, 5 eserde (Kat. No: 19, 37, 48, 50, 81) gövde yüzeyinde yer almaktadır. Motifin benzerlerine Samsun

¹¹⁰ Koçyiğit, F. (2019). “Osmanlı Mimarisinde Meydan Çeşmeleri”. Akdeniz Sanat Dergisi, C.13, 349

¹¹¹ Uçar, A. (2017). “İnanç ve Estetiğin Bütünleşmesi: İzmir Yapılarında “Maşallah” Yazılı Nazarlıklar”. *Türk Dünyası İncelemeleri Dergisi*, 17 (2), 234-235.

¹¹² Budak, A. (2020). “41 Kere Maşallah: Geleneksel Konut Mimarisinde Nazarlık Olarak Maşallah Kullanımı ve İstif Çeşitleri”. *Milli Folklor*, 16, 179-205.

Akçaabat'ta 18. ve 19. yüzyıllara ait 20 eserde¹¹³, İstanbul Karacaahmet Mezarlığı 22 Numaralı Adada 14'ü 18. yüzyıl 8'i 19. yüzyıla ait 32 eserde¹¹⁴, Kastamonu Nasrullah Camisi, Yılanlı Camisi, Yakup Ağa Camisi, Ahmet Dede Camisi Hazirelerinde 4'ü 19. yüzyıla 4'ü 20. yüzyıla ait 9 eserde¹¹⁵ rastlanmaktadır.



Soyut yaprak motifi örnekleri (Kat. No: 19, 41, 42, 85)

Kır çiçeği motifi 8 eserde (Kat. No: 49, 59, 61, 79, 82, 91, 95, 99) karşımıza çıkmaktadır. Bunlardan 1'i 20. yüzyıla aitken diğerlerinde tarih belirlenememiştir. Cinsiyetlere bakıldığında 2'sinin kadın 1'inin erkek mezar taşı olduğu; diğerlerinde cinsiyetin belirlenemediği görülmektedir. Motif eserlerin 4'ünde (Kat. No: 82, 91, 95, 99) tüm yüzeye yayılmakta, 3'ünde (Kat. No: 49, 59, 79) gövdenin bir bölümünde, 1'inde (Kat. No: 61) sadece tepelik yüzeyinde yer almaktadır. Benzerleri Kocaeli Gölcük Değirmendere Mezarlığında 18. ve 19. yüzyıllara ait 5 eserde¹¹⁶, Kastamonu Nasrullah Camisi, Yılanlı Camisi, Yakup Ağa Camisi, Ahmet Dede Camisi Hazirelerinde 2'si 19. yüzyıla, 1'i 20. yüzyıla ait 4 eserde¹¹⁷ ve Samsun Akçaabat'ta 2 eserde¹¹⁸ yer almaktadır.



Kır çiçeği motifi örnekleri (Kat. No: 49, 59, 61, 91, 95)

Gül motifi 5 eserde (Kat. No: 26, 27, 34, 45, 47) işlenmiştir. Tamamı 19. yüzyıla ait eserlerden 1'i erkeklere, 4'ü kadınlara aittir. Motif tüm eserlerde başlık ve tepelik yüzeyinde

¹¹³ Gedikli, 2010, 177.

¹¹⁴ Bozer Bayraktar, 2020, 832.

¹¹⁵ Gümüşdağ, 2007, 203.

¹¹⁶ Tanık, 2015, 252.

¹¹⁷ Gümüşdağ, 2007, 193.

¹¹⁸ Gedikli, 2010, 172.

görülmektedir. Motifin benzerleri Bursa Mustafakemalpaşa'da 2 eserde¹¹⁹, Trabzon Sülüklü Şehir Mezarlığında 19. yüzyıla ait 52 eserde¹²⁰ ve Samsun Akçaabat'ta 4'ü 18. yüzyıla 7'si 19. yüzyıla 12'si 20. yüzyıla ait 25 eserde¹²¹ görülmektedir.



Gül motifi örnekleri (Kat. No: 26, 27, 45, 47)

Selvi ağacı motifi tamamı ayaktaşı olan tarihi ve cinsiyeti belirlenemeyen 3 eserde (Kat. No: 81, 83, 90) tespit edilmiştir. Motif tüm örneklerde gövde ekseninde yüzey boyunca yükselmektedir. Motifin benzerleri, Kastamonu Nasrullah Camisi, Yılanlı Camisi, Yakup Ağa Camisi, Ahmet Dede Camisi Hazirelerinde 19. yüzyıl tarihli 4 eserde¹²², Trabzon Gülbahar Hatun Camisi ve Tavanlı Camisi Hazireleri ile Küçük İmaret Mezarlığında 3'ü 18. yüzyıla 11'i 19. yüzyıla 2'si 20. yüzyıla ait 31 eserde¹²³, İstanbul Üsküdar Şeyh Devati Mustafa Efendi Camisi Haziresinde 1'i 17. yüzyıla 2'si 19. yüzyıla ait 3 eserde¹²⁴ görülmektedir.



Selvi ağacı motifi örnekleri (Kat. No: 81, 83, 90)

¹¹⁹ Budak, H. K. (2019). *Bursa Kemalpaşa'daki Osmanlı Dönemi Mezar Taşları*. Yayımlanmamış Yüksek Lisans Tezi, Bursa Uludağ Üniversitesi Sosyal Bilimler Enstitüsü İslam Tarihi ve Sanatları Anabilim Dalı Türk İslam Sanatları Tarihi Bilim Dalı, Bursa, 131, 136.

¹²⁰ Ölçay, H. (2004). *Trabzon Sülüklü Şehir Mezarlığı 19. Yüzyıl Kadın Mezar Taşları*. Yayımlanmamış Yüksek Lisans Tezi, Gazi Üniversitesi Sosyal Bilimler Enstitüsü Sanat Tarihi Anabilim Dalı, Ankara, 134, 214.

¹²¹ Gedikli, 2010, 170.

¹²² Gümüşdağ, 2007, 196.

¹²³ Eren, 2011, 644.

¹²⁴ Sökütlü, Y. (2015). *İstanbul Üsküdar Şeyh Devâti Mustafa Efendi Camii Haziresinde Bulunan Mezar Taşları*. Yayımlanmamış Yüksek Lisans Tezi, Erciyes Üniversitesi Sosyal Bilimler Enstitüsü Sanat Tarihi Anabilim Dalı, Kayseri, 266.

Lale motifi tarihi ve cinsiyeti belirlenemeyen 3 ayaktaşında (Kat. No: 81, 82, 99) görülmektedir. Motif 2 örnekte yüzey boyunca uzanan kıvrık dalların ucunda, bir örnekte gövde yüzeyinde köşeliklerde dal üstünde işlenmiştir. Motifin benzerleri Aydın Merkezde 20. yüzyıl tarihli 1 eserde¹²⁵, Sinop Arkeoloji Müzesinde 3'ü 19. yüzyıl tarihli 5 eserde¹²⁶ ve Samsun Akçaabat'ta 2'si 18. yüzyıl 4'ü 19. yüzyıl 2'si 20. yüzyıl tarihli 9 eserde¹²⁷ tespit edilmiştir.



Lale motifi örnekleri (Kat. No: 81, 82, 99)

Asma dalı ve üzümün oluştuğu kompozisyon tarihi ve cinsiyeti belirlenemeyen 4 ayaktaşında (Kat. No: 81, 93, 94, 97) bulunmaktadır. Kompozisyon 2 eserde selvi ağacıyla birlikte, 2 eserde tek başlarına tüm yüzeye yayılır şekilde işlenmiştir. Benzerleri Samsun'da 6 eserde¹²⁸, İstanbul Karacaahmet Mezarlığı 22 Numaralı Adada 21'i 18. ve 19. yüzyıla ait 36 eserde¹²⁹ ve Trabzon Sülüklü Şehir Mezarlığında 19. yüzyıl tarihli 6 eserde¹³⁰ görülmektedir.



Asma dalı ve üzüm motifi örnekleri (Kat. No: 81, 93, 97)

Hurma ağacı ve meyvesinden oluşan kompozisyon tarihi ve cinsiyeti belirlenemeyen 2 ayaktaşında (Kat. No: 84, 87) tüm yüzeye yayılır şekilde verilmiştir. Motifin benzerleri İstanbul

¹²⁵ Kurukaya, 2014, 245.

¹²⁶ Yeni, 2009, 258-259.

¹²⁷ Gedikli, 2010, 171.

¹²⁸ Nefes, E. (2002). *Samsun Yöresinde Bulunan Mezar Taşları*. Yayımlanmamış Doktora Tezi, Ondokuz Mayıs Üniversitesi Sosyal Bilimler Enstitüsü Türk-İslam Sanatları Anabilim Dalı, Samsun, 194.

¹²⁹ Bozer Bayraktar, 2020, 823-824.

¹³⁰ Ölçay, 2004, 222.

Çorlulu Ali Paşa Külliyesinde 1 eserde¹³¹, Sinop Arkeoloji Müzesinde 5 eserde¹³², Trabzon Sülüklü Şehir Mezarlığında 19. yüzyıl tarihli 4 eserde¹³³ yer almaktadır.

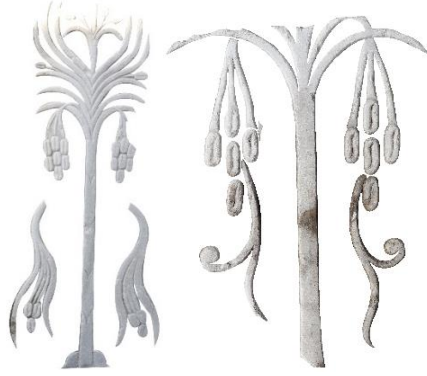

Hurma ağacı ve meyve motifi örnekleri (Kat. No: 84, 87)

Kıvrık dal motifi 2 eserde (Kat. No: 34, 36) kullanılmıştır. 18. yüzyıla ait eserler kadın ve erkek mezar taşında görülmektedir. Motif örneklerde kitabe panosunu kuşatan bordürün yüzeyine işlenmiştir. Benzerlerine Trabzon Gülbahar Hatun Camisi ve Tavanlı Camisi Hazireleri ile Küçük İmaret Mezarlığında 9'u 19. yüzyıla 1'i 20. yüzyıla ait 13 eserde¹³⁴, Kocaeli Gölcük Değirmendere Mezarlığında 13. yüzyıla ait 3 eserde¹³⁵ ve Kastamonu Nasrullah Camisi, Yılanlı Camisi, Yakup Ağa Camisi, Ahmet Dede Camisi Hazirelerinde 3'ü 19. yüzyıl 2'si 20. yüzyıl tarihli 9 eserde¹³⁶ rastlamak mümkündür.



Kıvrık dal motifi örnekleri (Kat. No: 34, 36)

Akant yaprağı tarihi ve kimliği belirlenemeyen 1 ayaktaşında (Kat. No: 85) işlenmiştir. Motifin benzerleri Samsun Akçaabat'ta 2'si 18. yüzyıla 5'i 19. yüzyıla 5'i 20. yüzyıla ait 12

¹³¹ Uçar, 183-184.

¹³² Yeni, 2009, 258.

¹³³ Ölçay, 2004, 220.

¹³⁴ Eren, 2011, 650.

¹³⁵ Tanık, 2015, 553.

¹³⁶ Gümüldağ, 2007, 199.

eserde¹³⁷, Bursa Mustafakemalpaşa'da 3 eserde¹³⁸ ve Sinop Arkeoloji müzesinde 19 eserde¹³⁹ görülmektedir.



Akant yaprağı motifi örneği (Kat. No: 85)

2.3.2. Nesneli Süsleme

Nesneli motifler 9 eserde (Kat. No: 26, 34, 36, 45, 59, 80, 82, 83) kullanılmıştır. Eserlerden 4'ü 19. yüzyıla aitken 4'ünde tarih tespit edilememiştir. Örneklerin 4'ü kadınlara, 1'i erkeklere aittir; 3'ünde cinsiyet belirlenememiştir. Nesneli süsleme unsurları genellikle bitkisel motiflerle birlikte görülürken 1 eserde (Kat. No: 80) tek başına işlenmiştir. Tespit edilen nesneli motifler: gerdanlık, kurdele, vazo ve denizci çapasıdır.

Vazo motifi 3 eserde (Kat. No: 45, 82, 83) görülmektedir. Eserlerden 1'i 19. yüzyıla ait kadın baştaşı, 2'si ise tarihi ve cinsiyeti belirlenemeyen ayaktaşlarıdır. 19. yüzyıl tarihli eserde motif tepelik yüzeyinde yer alırken, diğer örneklerde gövde yüzeyinin alt bölümüne konumlandırılmıştır. Motifin benzerleri Antalya Elmalı Abdal Musa Dergahındaki Bektaş Mezar taşlarında 19. yüzyıl tarihli 2 eserde¹⁴⁰, İstanbul Küçük Ayasofya Camisi Haziresinde 19. yüzyıl tarihli 8 eserde¹⁴¹, Trabzon Sülüklü Şehir Mezarlığında 19. yüzyıl tarihli 19 eserde¹⁴² bulunmaktadır.

¹³⁷ Gedikli, 2010, 177.

¹³⁸ Budak, 2019, 132, 136.

¹³⁹ Yeni, 2009, 255.

¹⁴⁰ Karaçağ, A. (2011). "Elmalı Abdal Musa Dergâhı'ndaki Bektaş Mezartaşları". *Türk Kültürü ve Hacı Bektaş Veli Araştırma Dergisi*, S. 57, 120.

¹⁴¹ Güven, S. (2018). *İstanbul Küçük Ayasofya Camii (Sergios Bakhos Kilisesi) Haziresinde Bulunan Osmanlı Dönemine Ait Mezar Taşları*. Yayımlanmamış Yüksek Lisans Tezi Selçuk Üniversitesi Sosyal Bilimler Enstitüsü Sanat Tarihi Ana Bilim Dalı Türk ve İslam Sanatları Bilim Dalı, Konya, 203.

¹⁴² Ölçay, 2004, 225.



Vazo motifi örnekleri (Kat. No: 45, 82, 83)

Kurdele süsleme unsuruna 3 baştaşında (Kat. No: 34, 36, 59) rastlamaktayız. Bunlardan 2'si 19. yüzyıla aittir; diğerinde tarih ve cinsiyet belirlenememiştir. Tarihi belirli eserler kadın ve erkek mezar taşıdır. Motif 2 eserde tepelik yüzeyindeki bitkisel unsura dolanır şekilde, diğer eserde ise gövde yüzeyinin altını dolanır halde verilmiştir. Benzerleri Samsun'da 8'i 19. yüzyıl 1'i 20. yüzyıl tarihli 9 eserde¹⁴³, Giresun'da 8'i 19. yüzyıl 2'si 20. yüzyıl tarihli 10 eserde¹⁴⁴, Bursa Emir Sultan Mezarlığında 18. ve 19. yüzyıllara ait 8 eserde¹⁴⁵ yer almaktadır.



Kurdele motifi örnekleri (Kat. No: 34, 36, 59)

Gerdanlık süslemesi 19. yüzyıla ait kadın baştaşında (Kat. No: 26), boyun yüzeyinde yer almaktadır. Motifin benzerlerine Giresun'da 4'ü 18. yüzyıl tarihli 5 eserde¹⁴⁶, Trabzon Sülüklü Şehir Mezarlığında 18. ve 19. yüzyıllara ait 17 eserde¹⁴⁷, Bursa Mustafakemalpaşa'da 2'si 18. yüzyıl 1'i 20. yüzyıl tarihli 3 eserde¹⁴⁸ rastlamak mümkündür.



Gerdanlık motifi örneği (Kat. No: 26)

¹⁴³ Nefes, 2002, 198.

¹⁴⁴ İltar, 2005, 386.

¹⁴⁵ Çakar, 2007, 502.

¹⁴⁶ İltar, 2005, 385.

¹⁴⁷ Ölçay, 2004, 228.

¹⁴⁸ Budak, 2019, 132.

Denizci çapası motifi, tarihi ve cinsiyeti belirlenemeyen ayaktaşının (Kat. No: 80) yüzeyinde, tüm yüzeye boyunca uzanır şekilde işlenmiştir. Motifin benzeri İstanbul Kadıköy Taşköprü Caddesi Mezarlığında 18. yüzyıl tarihli 1 eserde¹⁴⁹ görülmektedir.



Denizci çapası motifi örneği (Kat. No: 80)

2.3.3. Geometrik Süsleme

Geometrik süsleme 5 eserde (Kat. No: 9, 55, 63, 79, 81) tespit edilmiştir. Tarihleri tespit edilemeyen eserlerden 1'i erkeklere, 2'si kadınlara aittir; 2'sinde cinsiyet belirlenememiştir. Geometrik motifler 3 eserde (Kat. No: 9, 55, 63) tek başlarına görülürken, diğer örneklerde bitkisel ve nesneli motiflerle birlikte kullanılmıştır. Geometrik süsleme unsurları başlığında görülen motifler: c ve s kavisli, mührü Süleyman ve kabardır.

C ve s kavisli süsleme, tarihi ve kimliği belirlenemeyen 2 eserde (Kat. No: 79, 81) görülmektedir. Baştaşı olan eserde motif gövde yüzeyinin köşeliklerinde, ayaktaşı olan eserde ise gövde ve tepelik yüzeyinde yoğun bitkisel kompozisyonla birlikte verilmiştir. Benzerleri İstanbul Kadıköy Taşköprü Caddesi Mezarlığında 18. yüzyıl tarihli 21 eserde¹⁵⁰, Aydın Kuşadası Adalızade Mezarlığında 31'i 18. yüzyıla 34'ü 19. yüzyıla 3'ü 20. yüzyıla ait 72 eserde¹⁵¹ bulunmaktadır.



C kavisli motifi örnekleri (Kat. No: 79, 81)

¹⁴⁹ Gül, 2009, 268.

¹⁵⁰ Gül, 2009, 262.

¹⁵¹ Varol, 2019, 1205.

Kabara olarak adlandırdığımız geometrik süsleme unsuru tarihi belirlenemeyen 2 kadın baştaşında (Kat. No: 55, 56), başlığın hemen altında eksene yerleştirilmiştir. Motifin benzerleri Trabzon İli Gülbahar Hatun ve Tavanlı Camisi Hazireleri ile Küçük İmaret Mezarlığında 19. yüzyıl tarihli 14 eserde¹⁵² yer almaktadır.



Kabara motifi örnekleri Kat. (No: 55, 56)

Mührü Süleyman motifi 18. yüzyıla ait baştaşında (Kat. No: 9) kitabe panosunun üstünde, kitabenin üst satırlarını kuşatır şekilde işlenmiştir. Benzerlerine Edirne Muradiye Camisi Haziresinde 19. yüzyıl tarihli 1 eserde¹⁵³, İstanbul Çiçekçi Camisi Haziresinde 18. yüzyıl tarihli 1 eserde¹⁵⁴, Aydın Koçarlı Cihanoğlu Camisi Haziresinde 19. yüzyıl tarihli 3 eserde¹⁵⁵ rastlamak mümkündür.



Mührü Süleyman motifi örneği (Kat. No: 9)

2.4. Kitabe

Konumuzu oluşturan eserlerden 78'inde (Kat. No: 1-76, 114, 115) kitabe satırları bulunmaktadır. Osmanlı Türkçesi ile yazılan metinlerde yer yer Arapça ifadeler de yer verilmiştir¹⁵⁶.

¹⁵² Eren, 2011, 655.

¹⁵³ Kuşaklı, 2015, 268.

¹⁵⁴ Kıvrakoğlu, N. (2013). *İstanbul Çiçekçi Camii Haziresi Mezar Taşları*. Yayımlanmamış Yüksek Lisans Tezi, Erciyes Üniversitesi Sosyal Bilimler Enstitüsü Sanat Tarihi Anabilim Dalı, Kayseri, 154.

¹⁵⁵ Varol, 2015, 154.

¹⁵⁶ Konumuzu oluşturan eserlerden 12'sinde yer alan Arapça ifadeler için bkz.: Can, 2019, 65-83.

Kitabeleri biçimsel özellikleri açısından incelediğimizde, kitabe metninin 75 eserde enine dikdörtgen panoların içerisine işlendiği görülmektedir. Bunlardan 16'sı 18. yüzyıla 31'i 19. yüzyıla 3'ü 20. yüzyıla aittir; 25'inde tarih tespit edilememiştir. Eserlerden 29'u erkeklere 24'ü kadınlara aittir; 22'sinde cinsiyet belirlenememiştir. Kitabe metninin boyuna dikdörtgen panolar içerisinde verildiği 3 eser (Kat. No: 1, 2, 5) bulunmaktadır. Tamamı erkeklere ait olan eserlerden 1'i 17. yüzyıla 2'si 18. yüzyıla aittir.

Kitabe satırları 47 eserde (Kat. No: 1-17, 19, 21-32, 53, 55-58, 63-65, 68-73, 114, 115) düz hatla işlenmiştir. Bunlardan 1'i 17. yüzyıla 17'si 18. yüzyıla 14'ü 19. yüzyıla aittir; 15 eserde tarih tespit edilememiştir. Bunlardan 21'i erkeklere 14'ü kadınlara aittir; 12'sinde tarih belirlenememiştir. Kitabe satırlarının sağa eğimli hatla işlendiği 30 eser (Kat. No: 18, 20, 33-52, 54, 59-62, 66, 67, 74) bulunmaktadır. Bunlardan 1'i 18. yüzyıla 20'si 19. yüzyıla aittir; 9'unda ise tarih belirlenememiştir. Eserlerden 15'i erkeklere 9'u kadınlara aittir; 6'sında cinsiyet tespiti gerçekleştirilememiştir. İncelenen eserlerden tarihi ve cinsiyeti belirlenemeyen 1 eserde (Kat. No: 65) kitabe satırları sola eğimli hatla yazılmıştır.

Eserlerde tespit edilen yazı türleri celi sülüs ve celi ta'lik olmuştur. Bunlardan en çok kullanılanı 51 eserde (Kat. No: 1-18, 20-33, 35, 53-59, 63-65, 68-73, 75, 76) görülen celi sülüstür. Eserlerin 1'i 17. yüzyıla 17'si 18. yüzyıla 15'i 19. yüzyıla aittir; 18 eserde tarih belirlenememiştir. Celi ta'lik 27 eserde (Kat. No: 19, 34, 36-52, 60-62, 66, 67, 74, 114, 115) karşımıza çıkmaktadır. Eserlerden 15'i 19. yüzyıla 2'si 20. yüzyıla aittir; 10'ununda tarih tespit edilememiştir.

Kitabe içerikleri: başlangıç ifadeleri, insanlara uyarı ifadeleri, insanlardan istek ifadeleri, Tanrıdan istek ifadeleri, durum bildirme ifadeleri, neden bildirme ifadeleri, Peygamberden istek ifadeleri, sülale adları, kişi adları, meslek adları, yer adları, unvanlar ve tarih olmak üzere gruplandırılmıştır.

Başlangıç İfadeleri	Kat. No.	Tarih
Hüve'l-Bâkî	26, 30, 33, 39, 43, 45, 47, 51, 54, 57, 59, 61, 65, 69, 71, 73	1813, 1837, 1850, 1877, 1879, 1883, 1897, 1900, -
Âh mine'l-mevt	18, 35, 37, 41, 42, 46, 48, 49, 52, 62, 67	1797, 1854, 1860, 1878, 1878, 1890, 1899, 1900, -

El-Bâkî	27, 28, 56, 63	1816, 1822, -
Hüve'l Hâllakû'l-Bâki	3, 12	1735, 1775
Hüve'l-Hayyü'l-Bâki	19	1800

İnsanlardan İstek İfadeleri	Kat. No.	Tarih
Bakub geçme ricam [budur ey] Muhammed ümmeti Mevtanın diriden bir Fatiha'dır minneti Kabrimi ziyaret iden Halil İbrahim zürriyeti Bize bir Fatiha ihsan iden elbet bulur cenneti	41, 43, 65	1878, 1879, -
Bakub geçme ricam budur ey Muhammed ümmeti Mevtanın diriden heman bir Fatihadır minneti Kabrimi ziyaret iden ümmi Resulün ümmeti Bize bir Fatiha ihsan iden bulur cenneti	61	-
Hakkım zail olur ruhuma Fatiha ihsan itmeğe	37	1860
Gelüb kabrim ziyaret iden ihvan Okuyalar ruhuma bir Fatiha ihsan	19, 30	1800, 1837
Ziyaret eyle gel bak bu bir nevcivan	34	1852
Gelüb kabrim ziyaret iden ihvanımız Okusunlar ruhumiçün Kulhuvallahu ayeti	52	-
Kim gelüb kabrim ziyaret eyleyen ihvanımız ... ruhuma Kulhuvallahu ayeti	66	-
Okuyalar Fatiha rahmeten-lil âlemin Durağı cennet ola fi makam-ı emin	28	1822
[Gel]üb kabrim ziyaret eyleye ... [Okusun]lar ruhum için kulhüvallah...	40	1878

İnsanlara Uyarı İfadeleri	Kat. No.	Tarih
Bakmayın çeşm-i basiretle ol mezarım taşına Kimse halim bilmez benim ta gelmeyince başına	68	-
Dar-ı dünya bir misafirhanedir Aklı olan mümin alsun ibreti	52	-
Ey tealluk ey ehlibba gafil olma meşgul Kur'an'a	62	-

Tanrıdan İstek İfadeleri	Kat. No.	Tarih
Meskenini itsin Huda darüsselam Rahmete gark eyleye Rabbülenam	48	1899
Beni kıl mağfıret ey Rabbi Yezdan	19, 30	1800, 1837
Namurad gitdi fenadan huriler vire Rahman	34	1852
Lütf idüb bir ferde muhtaç etmeden eyle ata	60	-
Cennet mekan firdevs aşıyan	25	1813
Cürmünü afv eyle ya Rabbü'l-mennan Mazhar-ı nur-ı şefa'at kıl her zaman	33	1850
Müstağrak ide Rabbi'l-ibad	27	1816
Kabrini ide Hak ravza-i cennet	8	1769
Dilerim kabrimi pür nur eyleye Rab... ... eylesün Huda ana rahmetle cenneti	44	1881
Ol Habibin hürmetine mağfıret kıl Rabbena Rahmetine müstağrak ide ol gani-i bari Huda	42	1878
Kıl şefa'at nevcivanım kuluna	64	-
Merhum ve mağfur ila Rahmet el-gafur	6	1768
Meskenim kıl lütfun ile ya Huda darüsselam Eyle handan fakir bunu çakerin ... devr-i kıyam Cürmünü afv it İlahi cümlesinden sen Rahim Şol zaman kim ümmeti der çağırır fahrü'l-enam	59	-
Na-ümid olmam Huda'dan isterim ancak rıza Kim kabul olursa zarım umarım Hak'dan bugün	115	1891
Ya İlahi gelmişim divanına rahm it bana Lütfun eyle mekan kıl cenneti ya Rabbena Dilerim Sübhanımdan ide ihsan ukbada bana	46	1890
Ya İlahi ol mübarek ism-i pakın izzeti Eyle kabrim ravza-i cennet ya İlahelalemin	45	1883

Durum Bildirme İfadeleri	Kat. No.	Tarih
Açılmış gül gibi soldum cihanda Adım kaldı şimden gerü dünyada	63	-
Ah kim bu alem içre bende şadan olmadım Çaresiz bir derde düştüm defe imkan bulmadım Bir misafir gibi geldim bende mihman olmadım	39	1877
Ahla zar kılarak tazeliğime doymadım	55	-

Hasreta fani cihanda tul-i ömür sürmedim		
Akıbet türab oldum taş dikdiler başıma	22	1811
Almadım bu alem-i faniden kam Valideyni derd ile (?) kan ağladı Soldu birden bu bağın goncası	48	1899
Hake yeksan eylemiş Nazik vücudun rüzgar	9	1769
Bir ah ile gitdi dar-ı Fenadan nevcivanken	56	-
Ben evvel bağ-ı cihanın goncasıydım Pederle maderin eğlencesiydim Ecel geldi ayırdı beni validemden Ben bir evin nazlı bir fidanıydım (?)	37	1860
Bu cihan bağında taze bir nihal-i gül idim Gül-i rana iken teni oldu yeksan	34	1852
Doymayub gençliğine çünkü Oldu namurad rahmete	27	1816
Genç iken göçdü cihandan Böyle bir hulk-ı halim dilerim kabrini Pür nur eyleye Rab'ül-kerim yirmi yedi Yaşına ırmış iken bu nevcivan dave	26	1813
Genç iken göçdüm ... Dilerim kabrimi pür nur eyleye Rab... Yirmi yaşında ırmış bu nevcivan el-Hüküm Eyledi ukbaya rihleti faniyi terk eyledi	44	1881
Hamlini vaz eylemişken eyledi terk-i fena Genç iken pek bıraktı evladını yadigâr	42	1878
İdüb terk masivayı bugün azm-i beka itdim Huda'nın emrine razı olub canım feda itdim Bu dünyayı bilürken bekası yok akıbet fani Giyüb cennet libasını fenayı terk idüb gitdim	51	1900
Kıyamet kopdu nehr içre gahgah nev tufan Yaşım on beş ki nehr içre şehadet şerbetin İçdim bihamdillah vücuda geldi bir derman Anam bubam kardaşlarım hemşirem figan	20	1806
Şu dünyada görmedim bir vefa Evladla sürmedim bir sefa	47	1897

Neden Bildirme İfadeleri	Kat. No.	Tarih
Ah kim bu alem içre bende şadan olmadım Çaresiz bir derde düştüm defe imkan bulmadım Geçdi ömrüm şu cihanda görmedim sıhhat yüzün	39	1877
Ecel geldi ayırdı beni validemden	37	1860
Soldu ecelden sanki cihana gelmedi	34	1852
Emri Hakla dürlü emraz geldi benim tenime Bulamadı tabibler çare derdime Akıbet sebep oldu benim mevtime	49	1900
Emri Hakla dürlü emraz geldi benim tenime Bulamadı sıhhat vücudum sebep oldu mevtime	19	1800
Hamlini vaz eylemişken eyledi terk-i fena	42	1878
Yaşım on beş ki nehr içre şehadet şerbetin	20	1806

Peygamberden İstek İfadesi	Kat. No.	Tarih
Şefaata senden ya Muhammed Mustafa	47	1897
Hem Resulün fahr-i âlem şah-ı kevneyn hürmeti	45	1883

Sülale Adları	Kat. No.	Tarih
Alemdar-zâde	50	1900
Aliağaoğlu	1	1695
Bağdatlı-zâde	52	-
Çıbukcuoğlu	45	1883
Hacıalibey-zâde	115	1891
Hacıismailoğlu	53	-
Hacınebioğlu	26	1813
Hacıpiroğlu	43	1879
Haliloğlu	20	1806
Halil-zâde	33, 48	1850, 1899
Hamamcı-zâde	41	1878
İbişaga-zâde	47, 51	1897, 1900
İnceoğlu	32	1843
İstanbulluoğlu	18	1797
Kalaycı-zâde	34, 46	1852, 1890
Kocareisoğlu	7	1768

Kösehaliloğlu	27	1816
Mahmudbey-zâde	49	1900
Mollaalioğlu	60	-
Monlahaliloğlu	42	1878
Müftüoğlu	22	1811
Osman-zâde	39	1877
Seyrekbasanoğlu	10, 13	1771, 1776
Sofioğlu	61	-
Valimusaoğlu	2	1712

Yakınlık İfadeleri	Kat. No.	Tarih
Ehli	22, 28	1811, 1822
Kerimesi	20, 21, 26, 41, 44, 59, 60, 61	1806, 1808, 1813, 1878, 1881, -, -, -
Kızı	6, 16	1768, 1789
Oğlu	25, 30, 35, 36	1813, 1837, 1854, 1856
Zevcesi	24, 26, 32, 34, 42, 45, 46, 47, 115	1813, 1813, 1843, 1843, 1878, 1883, 1890, 1897, 1891

Yer Adları	Kat. No.	Tarih
Amasra	8, 39, 48, 50	1769, 1877, 1899, 1900
Bartın	62	-
Bağdat	52	-
İstanbul	18	1797
Ordu	14	1785
Rodos	12	1775

Meslekler	Kat. No.	Tarih
Bartın Emini	3	1736
Hafız	25, 46	1813, 1890
Kadı	36	1856
Kalafat Ustası	44	1881

Kaptan	25, 30, 33, 42, 48, 49, 50	1813, 1837, 1850, 1878, 1899, 1900, 1900
Molla	25, 33, 42, 48, 63	1813, 1850, 1878, 1899, -
Müftü	22	1811
Reis	7, 24, 59	1768, 1813, -
Rodos Kadısı	12	1775
Usta	20, 30	1806, 1837
Vali	2	1712
Yazıcı	36	1856
Yirmi beş bölüğün (Asker)	5, 8	1758, 1769

Unvanlar	Kat. No.	Tarih
Ağa	3, 6, 9, 15, 16, 18, 19, 21, 23, 26, 32, 33, 38, 39, 40, 41, 43, 45, 52, 62, 71, 115	1735, 1768, 1769, 1786, 1789, 1797, 1800, 1808, 1812, 1813, 1843, 1850, 1870, 1877, 1878, 1878, 1879, 1883, -, -, -, 1891
Beşe	5, 10, 13, 24	1758, 1771, 1776, 1813
Bey	47, 51	1897, 1900
Çelebi	1	1695
Efendi	12, 34, 36, 38, 46, 48,	1775, 1852, 1856, 1870, 1890, 1899
el-Hac	12, 19, 32, 34, 52, 59	1775, 1800, 1843, 1852, -, -
es-Seyyid	9, 19, 30	1769, 1800, 1837
eş-Şehhid	9	1769
Hacı	2, 22, 35, 38, 43, 45, 46, 49, 115	1712, 1811, 1854, 1870, 1879, 1883, 1890, 1900, 1891
Hanım	26, 34, 41, 42, 45, 46, 47, 72, 115	1813, 1852, 1878, 1878, 1883, 1890, 1897, -, 1891
Hatun	11, 20, 24, 58	1772, 1806, 1813, -
Kadın	22, 28, 32	1811, 1822, 1843

Seyyid	25, 26, 28, 30, 35	1813, 1813, 1830, 1837, 1854
Şehid	8	1769

Dua Kalıpları	Kat. No.	Tarih
Merhum	1, 2, 7, 12, 14, 25, 27, 33, 36	1695, 1712, 1768, 1775, 1785, 1813, 1816, 1850, 1856
Merhume	4, 16, 22, 26, 28, 34, 41, 63	1735, 1789, 1811, 1813, 1822, 1852, 1878, -
Merhum el-gafur	18	1797
Merhum ve mağfur	3, 6, 8, 9, 10, 19, 30, 40, 49, 53	1735, 1768, 1769, 1771, 1800, 1837, 1878, 1900, -
Merhume ve mağfure	21, 58	1808, -

Kişi Adları (Erkek)	Kat. No.	Tarih
Ahmed	30, 36	1837, 1856
Ali	19, 25, 29, 42, 49, 71	1800, 1813, 1830, 1878, 1900, -
Bekir	59	-
Davud	115	1891
Emin	36	1856
Emir	16	1204
Halil	7	1768
Hasan	15, 34	1786, 1852
İbrahim	52	-
Hüseyin	23, 38	1812, 1870
İbiş	26	1813
İbrahim Rahmi	48	1899
Kadir	27	1816
Mazlum Ahmed	30	1837
Mehmed	26, 47, 50, 51	1813, 1897, 1900, 1900
Mehmed Ali	35	1854
Memiş	44	1881

Muhammed	1, 2, 3, 8, 9, 12, 13, 20, 21, 24, 25, 32, 33, 39, 40, 41, 61	1695, 1712, 1735, 1769, 1769, 1775, 1776, 1806, 1808, 1813, 1813, 1843, 1850, 1877, 1878, 1878, -
Muhammed Ali	18, 43	1797, 1879
Mustafa	5, 22, 35	1758, 1811, 1854
Osman	28, 38	1822, 1870
Ömer	10, 45	1771, 1883
Süleyman	6	1768
Yakub	24	1813

Kişi Adları (Kadın)	Kat. No.	Tarih
Ayşe	24, 28, 46, 67	1813, 1822, 1890, -
Emine	41	1878
Emire Ayşe	115	1891
Fatma	44	1881
Hadice	32, 45	1843, 1883
Hanife	42	1878
Huri	6	1768
Kadın	47	1897
Rahime	11	1772
Şerife Ayşe	34	1852
Şerife Fatma	26	1813
Şerife Hadice	63	-
Şerife Raziye	16	1789
Şerife Zeliha	4	1735
Zeyneb	58	-

2.5. Tarih

Konumuzu oluşturan eserlerden 53'ünde (Kat. No: 1-51, 114, 115) tarih tespit edilebilmiştir. Eserlerden 28'i (Kat. No: 52-79) günümüze tarih satırları olmadan ulaşması, 20'si (Kat. 80-99) ayaktaşı olması, 14'ü (Kat. No: 100-113) günümüze sadece başlık halinde ulaşması nedenleriyle toplamda 62 eserde tarih tespiti gerçekleştirilememiştir.

Tarih tüm örneklerde kitabenin son satırında yer almaktadır. Bunlardan 49'unda (Kat. No: 1-46, 50, 114, 155) hicri takvim, 3'ünde (Kat. No: 47-49) rumi takvim, 2'inde (Kat. No: 50, 51) ise hicri ve rumi takvim ölüm tarihinin belirtilmesinde kullanılmıştır. Tarih belirtilirken sadece ölüm yılının yazıldığı örneklerin yanı sıra bazı eserlerde ay ve gün bilgilerinin de verildiği görülmektedir. Eserlerden 34'ünde (Kat. No: 1-7, 9-18, 21, 23, 25, 27-29, 361, 41, 45, 114) yıl, 20'sinde (Kat. No: 19, 20, 22, 26, 33-37, 39, 40, 42-44, 46-51) gün-ay-yıl, 6'sinde (Kat. No: 8, 24, 30, 32, 38, 115) ay-yıl şeklinde ölüm tarihi ifade edilmiştir.

3. SONUÇ

Çalışmamız kapsamında 115 adet eser tespit edilmiştir. Bunlardan 113'ü mezar taşı, 2'si yapı kitabesidir. Tarihi tespit edilen 53 eser 1695 ile 1900 yılları arasına aittir. Bunlardan 1'i 17. yüzyıl 18'i 18. yüzyıl 31'i 19. yüzyıl 3'ü 20. yüzyıl tarihlidir. Günümüzde eserlerin 29'u özgün hallerini korurken diğerlerinin zaman içerisinde çeşitli nedenlerden dolayı tahrip olduğu, kırıldığı veya kırılan parçasının kaybolduğu tespit edilmiştir. Mezar taşlarının 93'ü baştaşı, 20'si ayaktaşıdır; Eserlerin 45'i erkek, 25'i kadın mezarına aittir; 43'ünde cinsiyet belirlenememiştir. Eserlerden biri hariç tamamında mermer malzemenin kullanıldığı görülmektedir. Kitabe ve süslemenin meydana getirilmesinde oyma ve kazıma teknikleri kullanılmıştır. Bunlardan oyma tekniği 7 eser hariç tüm eserlerde görülmektedir.

Konumuzu oluşturan eserlerden mezar taşları Amasra Müzesine satın alma, bağış gibi çeşitli yollarla getirildiği için özgün mezar biçimlerini koruyamamışlar, dolayısıyla mezar biçimlerinin tespiti gerçekleştirilememiştir. Ancak incelenen eserler arasında lahit, kapaklı veya çerçevesiz mezar biçimi oluşturacak kısa kenar, uzun kenar veya kapak gibi parçaların bulunmaması toprak mezar tipine işaret etmektedir.

Mezar taşları biçim özellikleri itibarıyla etek, gövde yatay kesiti, gövde kenarları, başlık ve tepelikleri itibarıyla incelenmiştir. Etek biçimleri düz hatlı, dışbükey-içbükey kavisli, içbükey kavisli, keskin köşeli olmak üzere 35 eserde 4 farklı biçimde görülmektedir. Bunlardan en sık tercih edileni etekten gövdeye geçişte herhangi bir kavisin bulunmadığı düz hatlı biçimdir. Etek biçimleri itibarıyla eserlerde belirgin bir tarih veya cinsiyet ayrımı göze çarpmamaktadır.

Eserlerin gövde yatay kesitleri incelendiğinde 94 eserde 4 farklı biçim görülmektedir. Bunlardan 32 eserle en çok kullanılan dikdörtgen biçimde cinsiyette belirgin bir ayrım bulunmazken tespit edilen tüm tarihlerin 19. yüzyıl olması dikkat çekicidir. Bu biçimin karşılaştırma örneklerine bakıldığında, örneklerde 19. yüzyıl tarihi nispeten öne çıkarken cinsiyette net ayrımdan bahsetmek mümkün değildir. 25 eserde görülen iç bükey kavisli ve düz hatla sonlanan biçimde 19. yüzyıl ve erkek cinsiyetinin öne çıktığı görülmektedir. Bu durumun karşılaştırma örneklerinde de paralellik göstermesi önemlidir. Pahlı kenarlı ve düz hatla sonlanan biçimde 19. yüzyıl ve kadın cinsiyeti öne çıkarken karşılaştırma eserlerinde 19. yüzyılın belirgin olduğu ancak cinsiyette net bir ayrımın bulunmadığı görülmektedir. Pahlı-parallel kenarlı düz hatlı biçimde 18. yüzyıl ve erkek cinsiyeti belirgin bir şekilde öne çıkarken

karşılaştırma örneklerinde bu durum görülmemektedir. Diğer biçimlerde ise tespit edilen eserlerin sayısının azlığı kesin sonuçlara ulaşmayı engellemektedir.

Gövde kenarları paralel ve yukarı doğru genişleyen olmak üzere ikiye ayrılmaktadır. Hemen hemen eşit bir dağılımın görüldüğü bu başlıkta yukarı doğru genişleyen biçim 51 örnekle daha çok tercih edilen olmuştur. Yukarı doğru genişleyen kenarlara sahip eserlerde 19. yüzyıl tarihi ve kadın cinsiyeti öne çıkmaktadır. Paralel kenarlı örneklerde 18.-19. yüzyıllardaki geniş zaman aralığı gözlenirken erkek mezar taşları daha belirgin bir sayıya sahiptir. Bu verilerin karşılaştırma örnekleriyle büyük paralellikler taşıdığı görülmektedir.

Başlık biçimlerinde sarık, fes, ters çan ve mantar biçimli olmak üzere 4 çeşit tespit edilmiştir. Bunlardan en fazla örneği bulunan sarık biçimli başlıklar kendi içlerinde 11 alt tipe ayrılmaktadır. Eserlerde üçgen, kemerli ve bitkisel olmak üzere üç farklı tepelik biçim görülmektedir. Kendi içerisinde sivri ve basık kemerli olmak üzere 2'ye ayrılan kemerli biçim 16 örnekle en sık tercih edilen biçim olmuştur. Başlık ve tepelik kullanımında cinsiyet dağılımına bakıldığında, başlıklı eserlerin %88'inin erkeklere, tepelikli eserlerin tamamının kadınlara ait olduğu görülmektedir. Bu veriler doğrultusunda başlık ve tepelik tercihlerinde cinsiyetin belirleyici bir unsur olduğu sonucu anlaşılmaktadır. Amasra Müzesindeki Osmanlı mezar taşlarında görülen başlık ve tepelik biçimleri Osmanlı coğrafyasındaki örneklerle karşılaştırıldığında öne çıkan bir farklılığın bulunmadığı, dönemin yaygın kullanılan biçimlerinin Amasra'da da tekrarlandığı görülmektedir.

Çalışma kapsamında tespit edilen yapı kitabesi örnekleri dikdörtgen prizma formunda olup, Osmanlı coğrafyasında çok sayıda benzerine rastlanan özellikleriyle belirli bir geleneğin Amasra'daki yansımaları olarak karşımıza çıkmaktadır.

Süsleme unsuruna eserlerin %31'inde yer verilmiştir. Bunlar bitkisel, geometrik ve nesnel öğelere ait çeşitli motiflerden oluşmaktadır. En sık tercih edileni 32 eserde görülen bitkisel unsurlar olmuştur. Toplamda tespit edilen 16 farklı motif Osmanlı mezar taşlarında genellikle görülen süsleme öğeleridir. Ancak denizci çapası motifinin diğerlerine göre benzerine daha az rastlanmaktadır. Bu durum, Amasra'nın tarih boyunca önemli bir liman olması ve denizcilik faaliyetlerinin sosyal hayat üzerindeki etkisinin bir sonucu olarak karşımıza çıkmaktadır. Bu bağlamda, Osmanlı mezar taşlarında görülen genel süsleme unsurlarının Amasra'da da tercih edildiği, ayrıca kendine özgü unsurlar barındıran motiflerin de kullanıldığı anlaşılmaktadır.

Konumuzu oluşturan eserlerin 78'inde kitabe satırları bulunmaktadır. Osmanlı Türkçesi kullanılan eserlerde yazı türü olarak 51 eserde celî sülüs, 27 eserde celî ta'lik hat işlenmiştir. Kitabeler içerikleri itibarıyla incelendiğinde, başlangıç ifadesi olarak 16 eser ile “Hüve'l-Bâkî” en sık tercih edilendir. Tanrıdan istek ifadesi 17 eserde 16 farklı kalıpla, durum bildirme ifadesi 16 eserde 16 farklı kalıpla, insanlardan istek ifadesi 12 eserde 9 farklı kalıpla, neden bildirme ifadesi 7 eserde 7 farklı kalıpla, insanlara uyarı ifadesi 3 eserde 3 farklı kalıpla, Peygamberden istek ifadesi 2 eserde 2 farklı kalıpla görülmektedir. En çok tercih edilen durum bildirme ifadelerinde genellikle genç yaşta gelen ölüme dair düşünceler aktarılmıştır.

Kitabe satırlarının 30'unda 26 farklı sülale adı tespit edilmiştir. Bunlardan Halil-zâde, İbişğa-zâde, Kalaycı-zâde ve Seyrekbasanoğlu diğerlerine oranla daha fazla görülmektedir. Kişi adlarında erkeklere bakıldığında 56 eserde 24 farklı ad bulunmaktadır. Bunlardan 17 eserde yer alan Muhammed adı en çok tercih edilendir. Kadın adlarında ise 19 eserde 15 farklı ad yer almaktadır. Ayşe adı 4 eserle en sık kullanılandır.

Kitabelerde 9 eserde 6 farklı yer adı bulunmaktadır. Bunlardan Amasra 4 eserle en çok geçen yer adıdır. Bunun dışında görülen Rodos, İstanbul ve Ordu yer adları Amasra'nın liman yerleşimi olması ve dolayısıyla ziyaretçilerinin sahil kentlerinden gelmeleriyle ilişkilendirilebilir.

Kitabelerden 25'inde 13 farklı meslek adına yer verilmiştir. Meslekler idari, askerî ve dinî alanlarda çeşitlenirken kaptan, reis ve kalafat ustası gibi denizcilikle ilgili mesleklerin neredeyse eserlerin yarısında görülmesi dikkat çekicidir. Bu durum Osmanlı Amasra'sında denizciliğin ne kadar hayati bir öneme sahip olduğunu kanıtlar niteliktedir. Bunun yanı sıra 2 eserde “yirmi beş bölüğün” ifadesiyle bir askere ait olduğu anlaşılan mezar taşları da bulunmaktadır. Ayrıca Bartın emini, kadı, vali ve yazıcı gibi idarecilikle ilgili meslekler ile hafız, molla ve müftü gibi dinle ilgili mesleklerin aktarılması 18.-20. yüzyıllar arasında Amasra'nın sosyal ve ekonomik yaşantısı hakkında bilgiler edinmemizi sağlayan önemli verilerdir.

Sosyal unvanlar incelendiğinde, en çok 22 eserde kullanılan ağa unvanına yer verildiği görülmektedir. Bunun yanı sıra erkeklerde sık kullanılan bir diğer ifade hacı veya el-hac olmuştur. Kadınlarda ise 9 eserde görülen hanım en çok kullanılan unvandır. Eserlerde yer alan şehid, eş-şehid ve askerlikle ilişkilendirilen beşe unvanları Amasra'nın askerî faaliyetlerdeki varlığını kanıtlamaktadır.

Amasra Muzesinde bulunan Osmanlı kitabeleri, Osmanlı coğrafyasındaki örneklerle yakın benzerlikler sergilemekte özellikle başkent İstanbul üslubunu yansıtan biçim ve bezeme unsurlarını içermesi itibarıyla Türk Sanatı içerisinde önemli bir grubu oluşturmaktadır.

KAYNAKLAR

- Aylar, M. (2012). *Orhangazi İlçesinde ve Köylerinde Osmanlı Döneminden Kalma Mezar Taşları*. Yayınlanmamış Yüksek Lisans Tezi, Balıkesir Üniversitesi Sosyal Bilimler Enstitüsü Tarih Ana Bilim Dalı, Balıkesir, 121, 123, 157, 171.
- Bozer Bayraktar, S. (2019). *İstanbul Karacaahmet Mezarlığı 22 Numaralı Adadaki Mezar Taşları*. Gazi Üniversitesi Sosyal Bilimler Enstitüsü Sanat Tarihi Anabilim Dalı, Ankara, 791.
- Budak, A. (2020). “41 Kere Maşallah: Geleneksel Konut Mimarisinde Nazarlık Olarak Maşallah Kullanımı ve İstif Çeşitleri”. *Milli Folklor*, 16, 179-205.
- Budak, H. K. (2019). *Bursa Kemalpaşa'daki Osmanlı Dönemi Mezar Taşları*. Yayınlanmamış Yüksek Lisans Tezi, Bursa Uludağ Üniversitesi Sosyal Bilimler Enstitüsü İslam Tarihi ve Sanatları Anabilim Dalı Türk İslam Sanatları Tarihi Bilim Dalı, Bursa, 131, 136.
- Bulut, F. (2010). *İzmir-Urla Merkezdeki Camii Hazirelerinde Bulunan Osmanlı Dönemi Mezar Taşları*. Yayınlanmamış Yüksek Lisans Tezi, Gazi Üniversitesi Sosyal Bilimler Enstitüsü Sanat Tarihi Anabilim Dalı, Ankara, 228.
- Can, Y. (2019). *Bartın Kitâbelerindeki Arapça Kelimelerin Özellikleri*. Yayınlanmamış Yüksek Lisans Tezi, Bartın Üniversitesi Sosyal Bilimler Enstitüsü Temel İslam Bilimleri Anabilim Dalı, Bartın, 65-83.
- Çakar, G. (2007). *Bursa Emir Sultan Mezarlığı'ndaki 18. ve 19. Yüzyıl Mezar Taşları*. Yayınlanmamış Yüksek Lisans Tezi, Gazi Üniversitesi Sosyal Bilimler Enstitüsü Sanat Tarihi Anabilim Dalı, Ankara, 237.
- Çal, H. (2000). “İstanbul Eyüp'teki Erkek Mezar Taşlarında Başlıklar”. Tarihi, Kültürü ve Sanatıyla III. Eyüpsultan Sempozyumu (28-30 Mayıs 1999), İstanbul: Eyüp Belediyesi Yayınları, 214-216.
- Çal, H. (2007). “Göynük (Bolu) Şehri Türk Mezar Taşları”. *Vakıflar Dergisi*, (30), 304.
- Çal, H. (2015). *Boyabat Mezar Taşları*. Ankara: Boyabat Belediyesi Kültür Yayınları, 128.

- Çal, H., Ataoğuz Çal Ö. (2008). *Kastamonu Atabey Gazi Camisi ve Türbesi Hazirelerindeki Mezar Taşları*. Ankara: Kastamonu Belediyesi Yayını, 13-16.
- Çerkez, M. (2013). “Yozgat Cevheri Ali Efendi Camii Haziresi Mezar Taşları”. *Milli Folklor*, 12(97), 192.
- Çerkez, M. (2018). “Uzunköprü Çeşmeleri”. *Turkish Studies Social Science*, S. 13/26, s. 412-413.
- Çerkez, M. (2020). *Bartın (merkez ilçe) Su Yapıları*. Grafiker Yayınları, Ankara, s. 17, 36, 40, 52.
- Daşdemir, S. (2011). *İstanbul Selimiye Camii Haziresi*. Yayımlanmamış Yüksek Lisans Tezi, Marmara Üniversitesi Türkiyat Araştırmaları Enstitüsü Türk Sanatı Anabilim Dalı, İstanbul, 392.
- Doğan, B. (2009). *Edirne Gazi Mihal Camisi Haziresi'ndeki Mezar Taşları*. Yayımlanmamış Yüksek Lisans Tezi, Trakya Üniversitesi Sosyal Bilimler Enstitüsü Sanat Tarihi Anabilim Dalı, Edirne, 824.
- Eren, S, Yavuz, S. (2020). “Sakarya -Geyve Umur Bey Köyü Mezarlığı 19. Yüzyıl Osmanlı Mezar Taşlarından Örnekler”. *Ordu Üniversitesi Sosyal Bilimler Enstitüsü Sosyal Bilimler Araştırmaları Dergisi*, 10 (3), 666.
- Eren, S. (2011). *Trabzon İli Gülbahar Hatun ve Tavanlı Camii Hazireleri ile Küçük İmaret Mezarlığı'ndaki Mezar Taşları*. Yayımlanmamış Doktora Tezi, Gazi Üniversitesi Sosyal Bilimler Enstitüsü, Sanat Tarihi Anabilim Dalı Sanat Tarihi Bilim Dalı, Ankara, 618-619.
- Eyice, S. (1965). *Küçük Amasra Tarihi ve Eski Eserleri Kılavuzu*. Türk Tarih Kurumu Basımevi, Ankara, s. 41-42.
- Gedikli, İ. (2010). *Akçaabat Yöresindeki Osmanlı Dönemi Mezar Taşları*. Yayımlanmamış Yüksek Lisans Tezi, Ondokuzmayıs Üniversitesi Sosyal Bilimler Enstitüsü İslam Tarihi ve Sanatları Anabilim Dalı, Samsun, 149,155.
- Gökler, B. M. (2017). *Balıkesir Mezar Taşları*. Yayımlanmamış Yüksek Lisans Tezi, Atatürk Üniversitesi Sosyal Bilimler Enstitüsü Sanat Tarihi Anabilim Dalı, Erzurum, 737.

- Göktaş Kaya, L. (2013). *Safranbolu Merkez Mezarlığı Mezar Taşları*. Karabük: Safranbolu Araştırmaları Merkezi Yayınları, 8.
- Göktaş Kaya, L, Özdemir, E. (2020). “Yerel Mimarlık Örneği Olarak Safranbolu Köy Çeşmeleri”. *Sanat Tarihi Dergisi*, 29 (1), 109, 111.
- Gül, S. (2009). *Kadıköy Tasköprü Caddesi Mezarlığı (Batı Yönündeki 18. Yüzyıl Mezar Taşlarının Sanat Tarihi Açısından Değerlendirilmesi*. Yayınlanmamış Yüksek Lisans Tezi, Marmara Üniversitesi Türkiyat Araştırmaları Enstitüsü Türk Sanatı Anabilim Dalı, İstanbul, 254.
- Gül, S. (2017). “Ayrılık Çeşmesi Mezarlığı XVIII. Yüzyıl Kadın Mezar Taşlarında Görülen Bezemeler”. *Sanat Tarihi Yıllığı*, (26), 97-101.
- Gümüşdağ, G. (2007). *Kastamonu Şehri Nasrullah Camisi, Yılanlı Camisi, Yakup Ağa Camisi, Ahmet Dede Camisi Hazirelerindeki Mezar Taşları*. Yayınlanmamış Yüksek Lisans Tezi, Gazi Üniversitesi Sosyal Bilimler Enstitüsü Sanat Tarihi Anabilim Dalı, Ankara, 174.
- Gün, R. (2008). “Samsun-Çarşamba Rıdvan Paşa Camii Hazîresindeki Mezar Taşları-(Celi Sülüs Kitabeli Olanlar)”. *Ondokuz Mayıs Üniversitesi İlahiyat Fakültesi Dergisi*, 26, 150.
- Gündoğan, B. (2007). *Kastamonu Ferhat Paşa Camisi Haziresi Mezar Taşları*. Yayınlanmamış Yüksek Lisans Tezi, Gazi Üniversitesi Sosyal Bilimler Enstitüsü Sanat Tarihi Anabilim Dalı, Ankara, 250.
- Güven, S. (2018). *İstanbul Küçük Ayasofya Camii (Sergios Bakhos Kilisesi) Haziresinde Bulunan Osmanlı Dönemine Ait Mezar Taşları*. Yayınlanmamış Yüksek Lisans Tezi Selçuk Üniversitesi Sosyal Bilimler Enstitüsü Sanat Tarihi Ana Bilim Dalı Türk ve İslam Sanatları Bilim Dalı, Konya, 203.
- İltar, G. (2005). *Giresun İli Sahil Şeridindeki Osmanlı Mezar Taşları*. Yüksek Lisans Tezi, Gazi Üniversitesi Sosyal Bilimler Enstitüsü Sanat Tarihi Anabilim Dalı, Ankara, 362.
- Kalkan, Y. C. (2015). *Edirne Muradiye Camisi Haziresi Mezar Taşları*. Yayınlanmamış Yüksek Lisans Tezi, Gazi Üniversitesi Sosyal Bilimler Enstitüsü Sanat Tarihi Anabilim Dalı Sanat Tarihi Bilim Dalı, Ankara, 100, 254.

- Karaçağ, A. (2011). “Elmalı Abdal Musa Dergâhı'ndaki Bektaşî Mezartaşları”. *Türk Kültürü ve Hacı Bektaş Veli Araştırma Dergisi*, S. 57, 120.
- Karaçorlu, H. (2013). *Amasra Müzesinde Bulunan Tel Kırma (Bartın İşi) ve Hesap İşi Ürünler Üzerine Bir Araştırma*. Yayımlanmamış Yüksek Lisans Tezi, Gazi Üniversitesi Eğitim Bilimleri Enstitüsü El Sanatları Eğitimi Ana Bilim Dalı Nakış Eğitimi Bilim Dalı, Ankara.
- Keskin, B. (2019). *Antalya'da Osmanlı Dönemi Mezar Taşları: Alanya ve Manavgat İlçeleri*. Yayımlanmamış Yüksek Lisans Tezi, Akdeniz Üniversitesi Sosyal Bilimler Enstitüsü Sanat Tarihi Anabilim Dalı, Antalya, 599.
- Kıvrakoğlu, N. (2013). *İstanbul Çiçekçi Camii Haziresi Mezar Taşları*. Yayımlanmamış Yüksek Lisans Tezi, Erciyes Üniversitesi Sosyal Bilimler Enstitüsü Sanat Tarihi Anabilim Dalı, Kayseri, 154.
- Koçyiğit, F. (2019). “Osmanlı Mimarisinde Meydan Çeşmeleri”. *Akdeniz Sanat Dergisi*, C.13, 349.
- Kunt, İ., Karademir, M. (2019). “Mevlânâ Müzesi Haziresindeki Mezar Taşlarından Örnekler”. *Mütefekkir*, 6/12, 493.
- Kurul, M. (2014). “Isparta Hanife Sultan Mezarlığında Bir Odada Toplu Halde Bulunan Osmanlı Dönemi Mezar Taşları”. *İstem*, 136.
- Kuşaklı, Y. C. (2015). *Edirne Muradiye Camisi Haziresi Mezar Taşları*. Yayımlanmamış Yüksek Lisans Tezi, Gazi Üniversitesi Sosyal Bilimler Enstitüsü Sanat Tarihi Anabilim Dalı, Ankara, 268.
- Nefes, E. (2002). *Samsun Yöresinde Bulunan Mezar Taşları*. Yayımlanmamış Doktora Tezi, Ondokuz Mayıs Üniversitesi Sosyal Bilimler Enstitüsü Türk-İslam Sanatları Anabilim Dalı, Samsun, 194.
- Ölçay, H. (2004). *Trabzon Süliüklü Şehir Mezarlığı 19. Yüzyıl Kadın Mezar Taşları*. Yayımlanmamış Yüksek Lisans Tezi, Gazi Üniversitesi Sosyal Bilimler Enstitüsü Sanat Tarihi Anabilim Dalı, Ankara, 134, 214.

- Öztürk H. S, Öztürk B. (2016). “Amasra Arkeoloji Müzesi'nden Yeni Yazıtlar”. *I. Tüba-Ar: Türkiye Bilimler Akademisi Arkeoloji Dergisi*, S. 19, 231-242.
- Sakaoğlu, N. (1966). *Çeşm-i Cihan Amasra*. İstanbul: Latin Matbaası, 250.
- Sevin, E. N. (2008). *Çorum Şehri Mezar Taşları*. Yayımlanmamış Yüksek Lisans Tezi, Gazi Üniversitesi Sosyal Bilimler Enstitüsü Sanat Tarihi Anabilim Dalı, Ankara, 233.
- Sökütlü, Y. (2015). *İstanbul Üsküdar Şeyh Devâti Mustafa Efendi Camii Haziresinde Bulunan Mezar Taşları*. Yayımlanmamış Yüksek Lisans Tezi, Erciyes Üniversitesi Sosyal Bilimler Enstitüsü Sanat Tarihi Anabilim Dalı, Kayseri, 266.
- Sözen, M., Tanyeli, U. (2018). *Sanat Kavram ve Terimleri Sözlüğü*. İstanbul: Remzi Kitabevi, 323.
- Sözlü, H. (2019). “Balıkesir Marmara Adası İskele Camii Haziresi Mezar Taşları”. *Akdeniz Sanat*, 21. *Uluslararası Ortaçağ ve Türk Dönemi Kazıları ve Sanat Tarihi Araştırmaları Sempozyumu Bildirileri*, Antalya, 461.
- Sürün, M. (2006). *İstanbul Şeyh Vefâ Camii Haziresi (Mezar Taşları Tipolojisi Üzerine Bir Deneme)*. Yayımlanmamış Yüksek Lisans Tezi, Marmara Üniversitesi Türkiyat Araştırmaları Enstitüsü Türk Sanatı Anabilim Dalı Türk Sanatı Bilim Dalı, İstanbul, 350.
- Şen, K. (2010). *Eceabat'a Bağlı Bazı Merkezlerdeki Türk-İslam Dönemi Mezar Taşları*. Yayımlanmamış Yüksek Lisans Tezi, Çanakkale Onsekiz Mart Üniversitesi Sosyal Bilimler Enstitüsü Sanat Tarihi Anabilim Dalı, Çanakkale, 73.
- Şeyban, L. (2010). “Mankalya Esmâ (Han) Sultan Camii Haziresi Mezar taşı Kitabeleri”. *Belleten*, 74 (270), 405.
- Şeyban, A. (2016). “Sakarya'nın Erenler Mezarlığı'nda Bulunan Süslemeli Mezar Taşları.” *The Journal of Academic Social Science Studies*, 47, 525-526.
- Tanık, S. (2016). *Kocaeli Gölcük Değirmendere Mezarlığı Mezar Taşları*. Yayımlanmamış Yüksek Lisans Tezi, Gazi Üniversitesi Sosyal Bilimler Enstitüsü Sanat Tarihi Anabilim Dalı, Ankara, 529.

- Tunçel, G. (2005). “Üsküp Alaca Camii Haziresi’ndeki Şahideler”. *Hacettepe Üniversitesi Edebiyat Fakültesi Dergisi*, C. 22, S. 1, 226.
- Uçar, A. (2017). “İnanç ve Estetiğin Bütünleşmesi: İzmir Yapılarında “Maşallah” Yazılı Nazarlıklar”. *Türk Dünyası İncelemeleri Dergisi*, 17 (2), 234-235.
- Uçar, Z. (2018). *İstanbul Çorlulu Ali Paşa Külliyesi Mezar Taşları*. Yayımlanmamış Yüksek Lisans Tezi, Akdeniz Üniversitesi Sosyal Bilimler Enstitüsü Sanat Tarihi Anabilim Dalı, Antalya, 175.
- Varol, A. H. (2015). *Aydın Koçarlı Cihanoğlu Camii Haziresi Mezar Taşları*. Yayımlanmamış Yüksek Lisans Tezi, Gazi Üniversitesi Sosyal Bilimler Enstitüsü Sanat Tarihi Anabilim Dalı Sanat Tarihi Bilim Dalı, Ankara, 140-141.
- Varol, A. H. (2019). *Aydın Kuşadası Adalızade Mezarlığında Osmanlı Mezar Taşları*. Yayımlanmamış Doktora Tezi, Gazi Üniversitesi Sosyal Bilimler Enstitüsü Sanat Tarihi Anabilim Dalı Sanat Tarihi Bilim Dalı, Ankara, 1152-1153.
- Yariş, S. (2015). *Üsküdar’da Yer Alan Bir Grup Camii Haziresindeki Mezar Taşları*. Yayımlanmamış Doktora Tezi, Atatürk Üniversitesi Sosyal Bilimler Enstitüsü Sanat Tarihi Anabilim Dalı, Erzurum, 322.
- Yeni, Ö. (2009). *Sinop Arkeoloji Müzesi’nde Sergilenen Türk-İslam Dönemi Mezar Taşları*. Yayımlanmamış Yüksek Lisans Tezi, Selçuk Üniversitesi Sosyal Bilimler Enstitüsü Sanat Tarihi Anabilim Dalı Türk Dünyası ve Ortaçağ Kültürleri Arkeolojisi Bilim Dalı, Konya, 245.
- Yer, K. (2004). *Trabzon Sülüklü Şehir Mezarlığı’ndaki 18. Yüzyıl Mezar Taşları*. Yayımlanmamış Yüksek Lisans Tezi, Gazi Üniversitesi Sosyal Bilimler Enstitüsü Sanat Tarihi Ana Bilim Dalı, Ankara, 184.
- Yıldırım, İ. (2014). “Amasra Müzesi’nde Bulunan Osmanlı Dönemi Mezar Taşları Hakkında Bazı Mülahazalar”. Hizmetli, M. (Editör). *Osmanlı’dan Cumhuriyet’e Belge ve Fotoğraflarla Bartın*, Ankara, Salmat Basım Yayıncılık. 71-82.
- Yıldızlı, M. (2016). Nevşehir İli Kaymaklı İlçesi Mezar Taşları ve Kitabeleri. *II. Uluslararası Nevşehir Tarih ve Kültür Sempozyumu (2-3-4 Mayıs 2016)*, Nevşehir, s. 1054.

EKLER

EK-1 Tarih, kimlik, meslek, sülale ve yer adı ve unvan

KAT. NO.	TARİH		KİMLİK	MESLEK	SÜLALE ADI	YER ADI	UNVAN
	Hicri	Miladi					
1	1107	1695-1696	Aliğaçoğlu Muhammed Çelebi	-	Aliğaçoğlu	-	Çelebi
2	1124	1712-1713	Valimusaoğlu Hacı Muhammed	Vali	Valimusaoğlu	-	Hacı
3	1148	1735-1736	Bartın Emiri Muhammed Ağa	-	-	-	Ağa
4	1148	1735-1736	Şerife Zeliha	-	-	-	-
5	1172	1758-1759	Yirmi beş bölüğün Mustafa Beşe	Asker	-	-	Beşe
6	1182	1768-1769	Süleyman Ağa'nın kızı Huri	-	-	-	-
7	1182	1768-1769	Kocareisoğlu Halil Reis	Reis	Kocareisoğlu	-	-
8	1182	1769	Amasralı yirmi beş bölüğün es-Seyyid Muhammed Ağa	Asker	-	Amasra	Ağa
9	1182	1769	es-Seyyid Muhammed Ağa	-	-	-	es-Seyyid - Ağa
10	1185	1771-1772	Seyrekbasan Ömer Beşe	-	Seyrekbasan	-	Beşe
11	1186	1772-1773	Rahime Hatun	-	-	-	Hatun
12	1189	1775-1776	Rodos Kadısı el-Hac Muhammed Efendi	Rodos Kadısı	-	Rodos	el-Hac - Efendi
13	1190	1776-1777	Seyrekbasanoğlu Çalık Muhammed Beşe	-	Seyrekbasanoğlu	-	Beşe
14	1200	1785-1786	Ordulu ...man	-	-	Ordu	-
15	1201	1786-1787	Hasan Ağa	-	-	-	Ağa
16	1204	1789-1790	Emir Ağa'nın kızı Şerife Raziye	-	-	-	-
17	1208	1793-1794	-	-	-	-	-
18	1212	1797-1798	İstanbulluoğlu Muhammed Ali Ağa	-	İstanbulluoğlu	İstanbul	Ağa
19	1215	1800	es-Seyyid el-Hac Ali Ağa	-	-	-	es-Seyyid - el-Hac - Ağa
20	1221	1806	Halioloğlu (?) Muhammed Usta'nın kızı Ayşe Hatun	-	-	-	Hatun
21	1223	1808-1809	Muhammed Ağa'nın kızı Şerife Ayşe	-	-	-	-
22	1226	1811	Müftüoğlu Hacı Mustafa'nın kızı San Civelek'in eşi Ha... Kadın	-	Müftüoğlu	-	Kadın
23	1227	1812-1813	Hüseyin	-	-	-	-
24	1228	1813	Ayşe Hatun	-	-	-	Hatun
25	1228	1813-1814	Monla Muhammed'in oğlu Seyyid Hafız Ali	Hafız	-	-	Seyyid
26	1228	1813	İbiş Ağa'nın eşi Hacnebioğlu Seyyid Mehmed Ağa'nın kızı Şerife Fatma Hanım	-	Hacnebioğlu	-	Hanım
27	1232	1816-1817	Kösehaliloğlu Seyyid Kadir	-	Kösehaliloğlu	-	Seyyid
28	1238	1822-1823	Pala Osman Reis'in eşi Ayşe Kadın	-	-	-	Kadın
29	1246	1830-1831	Seyyid Ali	-	-	-	Seyyid
30	1252	1837	es-Seyyid Ahmed Usta'nın oğlu Seyyid Mazlum Ahmed Kapudan	Kaptan	-	-	Seyyid
31	1255	1839-1840	-	-	-	-	-
32	1259	1843	İnceoğlu el-Hac Muhammed Ağa'nın eşi Hadice Kadın	-	İnceoğlu	-	Kadın
33	1266	1850	Mollahalil-zâde Muhammed Ağa	Molla	Mollahalil-zâde	-	Ağa
34	1268	1852	Kalaycı-zâde el-Hac Hasan Efendi'nin eşi Şerife Ayşe Hanım	-	Kalaycı-zâde	-	Hanım
35	1271	1854-1855	Hacı Mehmed Ali'nin oğlu Seyyid Mustafa	-	-	-	Seyyid
36	1272	1856	Küccük Kadı Ahmed Efendi'nin oğlu Emin Yazıcı	Yazıcı	-	-	-
37	1277	1860	-	-	-	-	-
38	1287	1870	Hacı Osman Efendi	-	-	-	Hacı - Efendi
39	1294	1877	Amasralı Sağırosman-zâde Muhammed Ağa	-	Sağırosman-zâde	Amasra	Ağa
40	1295	1878	Muhammed Ağa	-	-	-	Ağa
41	1295	1878	Hamamcı-zâde Muhammed Ağa'nın kızı Emine Hanım	-	Hamamcı-zâde	-	Hanım
42	1295	1878	Monlahalimoğlu Ali Kapudan eşi Hanife Hanım	-	Mollaibrahimoğlu	-	Hanım
43	1296	1879	Hacıpiroğlu Hacı Muhammed Ali Ağa	-	Hacıpiroğlu	-	Ağa
44	1298	1881	Kalafat Memiş Usta kızı Fatma	Kalafat Ustası	-	-	-
45	1301	1883-1884	Çibukcuoğlu Hacı Ömer Ağa'nın eşi Hadice Hanım	-	Çibukcuoğlu	-	Hanım
46	1307	1890	Kalaycı-zâde Hacı Hafız Efendi'nin eşi Ayşe Hanım	-	Kalaycı-zâde	-	Hanım
47	1312	1897	İbişâğa-zâde Mehmed Bey'in kızı Hanım	-	İbişâğa-zâde	-	Hanım
48	1315	1899	Amasralı Hacmollahalil-zâde İbrahim Rahmi Efendi	-	Hacmollahalil-zâde	Amasra	Efendi
49	1316	1900	Mahmudbey-zâde Hacı Ali Kapudan	Kaptan	Mahmudbey-zâde	-	Hacı
50	1318	1900	Amasralı Hacalemdar-zâde Mehmed Kaptan	Kaptan	Hacalemdar-zâde	Amasra	-
51	1318	1900	İbişâğa-zâde Mehmed Bey	-	İbişâğa-zâde	-	Bey
52	-	-	Bağdatlı-zâde el-Hac İbrahim Ağa	-	Bağdatlı-zâde	Bağdat	Ağa
53	-	-	-	-	Hacismailoğlu	-	-
54	-	-	-	-	-	-	-
55	-	-	-	-	-	-	-
56	-	-	-	-	-	-	-
57	-	-	-	-	-	-	-
58	-	-	Zeyneb Hatun	-	-	-	Hatun
59	-	-	-	-	-	-	el-Hac
60	-	-	-	-	Mollaaloğlu	-	-
61	-	-	-	-	Sofioğlu	-	-
62	-	-	-	-	-	Bartın	Ağa
63	-	-	Şerife Hadice Molla	Molla	-	-	-
64	-	-	-	-	-	-	-
65	-	-	-	-	-	-	-
66	-	-	-	-	-	-	-
67	-	-	-	-	-	-	-
68	-	-	-	-	-	-	-
69	-	-	-	-	-	-	-
70	-	-	-	-	-	-	-
71	-	-	-	-	-	-	-
72	-	-	-	-	-	-	-
73	-	-	-	-	-	-	-
74	-	-	-	-	-	-	-
75	-	-	-	-	-	-	-
76	-	-	-	-	-	-	-
77	-	-	-	-	-	-	-
78	-	-	-	-	-	-	-
79	-	-	-	-	-	-	-
80	-	-	-	-	-	-	-
81	-	-	-	-	-	-	-
82	-	-	-	-	-	-	-
83	-	-	-	-	-	-	-
84	-	-	-	-	-	-	-
85	-	-	-	-	-	-	-
86	-	-	-	-	-	-	-
87	-	-	-	-	-	-	-
88	-	-	-	-	-	-	-
89	-	-	-	-	-	-	-
90	-	-	-	-	-	-	-
91	-	-	-	-	-	-	-
92	-	-	-	-	-	-	-
93	-	-	-	-	-	-	-
94	-	-	-	-	-	-	-
95	-	-	-	-	-	-	-
96	-	-	-	-	-	-	-
97	-	-	-	-	-	-	-
98	-	-	-	-	-	-	-
99	-	-	-	-	-	-	-
100	-	-	-	-	-	-	-
101	-	-	-	-	-	-	-
102	-	-	-	-	-	-	-
103	-	-	-	-	-	-	-
104	-	-	-	-	-	-	-
105	-	-	-	-	-	-	-
106	-	-	-	-	-	-	-
107	-	-	-	-	-	-	-
108	-	-	-	-	-	-	-
109	-	-	-	-	-	-	-
110	-	-	-	-	-	-	-
111	-	-	-	-	-	-	-
112	-	-	-	-	-	-	-
113	-	-	-	-	-	-	-
114	1205	1790-1791	Hacalibey-zâde Davud Ağa'nın eşi Hacı Emire Ayşe Hanım	-	Hacalibey-zâde	-	Hanım
115	1309	1891-1892	-	-	-	-	-

EK-2 Süsleme türleri ve bitkisel, nesnel, geometrik süsleme unsurları

Kat.No.	ŞÜSLEME				BİTKİSEL								NESNELİ				GEOMETRİK				
	Bitkisel	Nesneli	Geometrik	Yok	Gül	Lale	Selvi	Kır Çiçeği	Asma Dalı ve Üzüm	Akant Yaprağı	Soyut Yaprak	Hurma Ağacı ve Meyvesi	Kıvrık Dal	Gerdanlık	Kurdele	Vazo	Çapa	Mührü Süleyman	C-S Kavisi	Kabara	
1																					
2																					
3																					
4																					
5																					
6																					
7																					
8																					
9			X																		X
10																					
11																					
12																					
13																					
14																					
15																					
16																					
17																					
18																					
19	X										X										
20																					
21																					
22																					
23																					
24																					
25																					
26	X	X									X			X							
27	X																				
28																					
29																					
30																					
31																					
32																					
33																					
34	X	X																			
35																					
36	X	X																			
37	X																				
38																					
39																					
40																					
41	X																				
42	X																				
43																					
44																					
45	X	X																			
46																					
47	X																				
48	X																				
49	X																				
50	X																				
51																					
52																					
53																					
54																					
55			X																		X
56																					X
57																					
58																					
59	X	X																			
60	X																				
61	X																				
62																					
63			X																		
64																					
65	X																				
66																					
67																					
68																					
69																					
70																					
71																					
72																					
73																					
74																					
75																					
76																					
77																					
78																					
79	X		X																		
80		X																			X
81	X	X	X																		X
82	X	X																			
83	X	X																			
84	X																				
85	X																				
86																					
87	X																				
88																					
89																					
90	X																				
91	X																				
92																					
93	X																				
94	X																				
95	X																				
96																					
97	X																				
98																					
99	X																				
100																					
101																					
102																					
103																					
104																					
105																					
106																					
107																					
108																					
109																					
110																					
111																					
112																					
113																					
114	X																				
115																					

