



TC  
BARTIN ÜNİVERSİTESİ  
SOSYAL BİLİMLER ENSTİTÜSÜ  
İŞLETME ANABİLİM DALI

MUHASEBE MESLEK MENSUPLARININ ORTAÖĞRETİM  
MUHASEBE ALANI BECERİ EĞİTİMİNE BAKIŞ AÇILARI

YÜKSEK LİSANS TEZİ

HAZIRLAYAN  
RAMAZAN ULUTAN

DANIŞMAN  
DR. ÖĞR. ÜYESİ İSMAİL FATİH CEYHAN

BARTIN-2019

T.C.  
BARTIN ÜNİVERSİTESİ  
SOSYAL BİLİMLER ENSTİTÜSÜ  
İŞLETME ANABİLİM DALI

MUHASEBE MESLEK MENSUPLARININ ORTAÖĞRETİM  
MUHASEBE ALANI BECERİ EĞİTİMİNE BAKIŞ AÇILARI



YÜKSEK LİSANS TEZİ

HAZIRLAYAN  
RAMAZAN ULUTAN

DANIŞMAN

Dr. Öğr. Üyesi İSMAİL FATİH CEYHAN

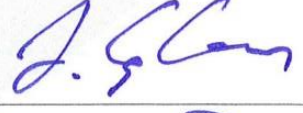
“Bu tez 24/06/2019 tarihinde aşağıdaki jüri tarafından Oybirliği / ~~Oyçokluğu~~ ile kabul edilmiştir.”

JÜRİ ÜYESİ	İMZA
Dr. Öğr. Üyesi İsmail Fatih CEYHAN	
Doç. Dr. Yaşar ÖZ	
Dr. Öğr. Üyesi Durmuş YILDIRIM	

## KABUL VE ONAY

**Ramazan ULUTAN** tarafından hazırlanan “Muhasebe Meslek Mensuplarının Ortaöğretim Muhasebe Alanı Beceri Eğitimine Bakış Açıkları” başlıklı bu çalışma, **24/06/2019** tarihinde yapılan savunma sınavı sonucunda **oy birliği / oyçokluğu** ile başarılı bulunarak jürimiz tarafından **Yüksek Lisans Tezi** olarak kabul edilmiştir.

Başkan : Doç. Dr. Yaşar ÖZ



Üye : Dr. Öğr. Üyesi İsmail Fatih CEYHAN



Üye : Dr. Öğr. Üyesi Durmuş YILDIRIM

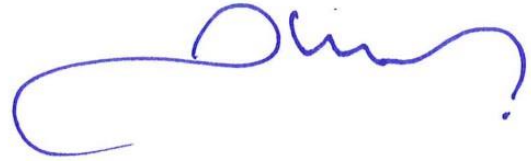

Bu tezin kabulü Sosyal Bilimler Enstitüsü Yönetim Kurulunun ...../...../2019 tarih ve ..... sayılı kararıyla onaylanmıştır.

Prof. Dr. Metin SABAN  
Enstitü Müdürü

## **BEYANNAME**

Bartın Üniversitesi Sosyal Bilimler Enstitüsü tez yazım kılavuzuna göre Dr. Öğretim Üyesi İsmail Fatih CEYHAN danışmanlığında hazırlamış olduğum “Muhasebe Meslek Mensuplarının Ortaöğretim Muhasebe Alanı Beceri Eğitimine Bakış Açıları” başlıklı yüksek lisans tezimin bilimsel etik değerlere ve kurallara uygun, özgün bir çalışma olduğunu, aksinin tespit edilmesi halinde her türlü yasal yaptırımını kabul edeceğimi beyan ederim.

24/06/2019

Ramazan ULUTAN

## ÖN SÖZ

“Muhasebe Meslek Mensuplarının Ortaöğretim Muhasebe Alanı Beceri Eğitimine Bakış Açıkları” konulu bu çalışmayı yapmamda desteklerini, tecrübelerini esirgemeyerek zaman harcayan ve çalışmanın sonuçlanmasına katkı sunan başta Muhasebe Meslek Mensuplarına,

Kendisinden her zaman yardım aldığım, fikirleri ve tavsiyeleriyle yoluma ışık tutan danışman hocam Dr. Öğretim Üyesi Sayın İ. Fatih CEYHAN’ a,

Bu zorlu süreçte düşünceleri ve tavsiyeleriyle her zaman yanımda olan arkadaşım Dr. Öğretim Üyesi Sayın Ayhan KARAKAŞ’ a,

Bilimsel araştırma yapmanın inceliklerini öğreterek sürekli daha iyiyi hedeflemem noktasında beni teşvik eden Sakarya Üniversitesi Öğretim Üyesi Sayın Hakan TUNAHAN’ a,

Ve tez yazım sürecinde sevgisi, anlayışı, desteği ve varlığıyla hep yanımda olan sevgili eşim Necla ULUTAN’ a, en değerli varlıklarım çocuklarım Ensar ve Ertuğrul’ a sonsuz teşekkürlerimi sunuyorum.

Ramazan ULUTAN

Bartın, 2019

# ÖZET

**Yüksek Lisans Tezi**

## **MUHASEBE MESLEK MENSUPLARININ ORTAÖĞRETİM MUHASEBE ALANI BECERİ EĞİTİMİNE BAKIŞ AÇILARI**

**Ramazan ULUTAN**

**Bartın Üniversitesi**

**Sosyal Bilimler Enstitüsü**

**İşletme Ana Bilim Dalı**

**Tez Danışmanı: Dr. Öğr. Üyesi İsmail Fatih CEYHAN**

**Bartın-2019, Sayfa X + 112**

Mesleki ve Teknik Eğitim okul ve kurumlarının amacı sektörün ihtiyaç duyduğu nitelikli ara elamanları yetiştirip ekonomik kalkınmaya katkı sunmaktır. Bu okul ve kurumlarda hedefe ulaştıracak başlıca faktör okul-sektör köprüsünün sağlıklı bir şekilde kurulmasıdır. Kurulacak bu köprünün sağlamlığı ise işletmelerde beceri eğitimi adı altında yapılan staj çalışmasına bağlıdır.

Bu çalışma ile mesleki eğitim niteliği taşıyan muhasebe eğitiminin ortaöğretim düzeyinde ele alınması, öğrencilerin yapmış olduğu staj çalışmalarının verimliliklerinin ölçülmesi, muhasebe meslek mensuplarının staja ilişkin tutum ve davranışlarının ölçülerek uygulamadaki staj ve staj sürecinin verimli olup olmadığının tespiti amaçlanmıştır. Çalışma muhasebe meslek mensuplarının staj gören öğrencileri değerlendirmek üzere hazırlanan anketlerin uygulanması ile başlamış, anketlerin istatistiksel yolla analiz edilerek sonuçlar türetilmesiyle son bulmuştur.

Kolayda örnekleme yoluyla belirlenen 210 muhasebe meslek mensubunun ortaöğretim muhasebe stajına ilişkin değerlendirmelerinin analizi sonucunda stajın istenilen verimlilikte olmadığı, öğrencilerin sektörün beklentilerine cevap veremediği, müfredatın eksik kaldığı sonuçlarına ulaşılmıştır.

**Anahtar Kelimeler:** Mesleki eğitim; muhasebe; muhasebe stajı

# **ABSTRACT**

**M.Sc. Thesis**

## **THE PERSPECTIVE OF ACCOUNTING PROFESSIONALS ON THE INTERNSHIP OF HIGH SCHOOL STUDENTS STUDYING ACCOUNTANCY**

**Ramazan ULUTAN**

**Bartın University**

**Institute of Social Sciences**

**Department Of Business Administration**

**Thesis Adviser: Assoc. Prof. İsmail Fatih CEYHAN**

**Bartın-2019, Page: X + 112**

The purpose of Vocational and Technical Educational schools and institutions is to educate learners in order to provide qualified intermediate staff needed by the sector, thus to contribute to the economic development of the country. At these schools and institutions, this goal can only be achieved by establishing a well-grounded bridge between the educational institutions and the sector. The strength of this bridge depends on the success of the internship program carried out in the workplaces.

With this study, it has been aimed to approach the education of accounting on the level of secondary education as a part of vocational training, to evaluate the efficiency of the internship programs and processes by examining the work of the students and by surveying the attitudes and behaviours of the professionals in accounting. The study began with the surveys which ask the professionals of accounting to evaluate the internship students and was concluded with the findings suggested by the statistical analysis of the surveys.

The analysis of the evaluation of the accounting internship at secondary schools by the 210 accounting professionals chosen with the convenience sampling suggests that the internship is not as efficient as intended, the students cannot meet the expectations of the sector and the present curriculum lacks some vital elements.

**Key Words:** Accounting; accounting internship; vocational education

## İÇİNDEKİLER

KABUL VE ONAY .....	Hata! Yer işareti tanımlanmamış.
BEYANNAME.....	iv
ÖN SÖZ.....	v
ÖZET.....	iv
ABSTRACT .....	v
ŞEKİLLER DİZİNİ .....	viii
TABLolar DİZİNİ .....	ix
EKLER DİZİNİ.....	x
KISALTMALAR.....	x
GİRİŞ .....	1

### I. MUHASEBE, MUHASEBE MESLEĞİ VE TEMEL KAVRAMLAR ..... 4

1. Muhasebenin Tanımı: .....	4
2. Muhasebenin İşlevleri:.....	5
3. Muhasebenin Temel Kavramları:.....	6
4. Muhasebenin Türleri: .....	6
5. Muhasebenin Amacı: .....	7
6. Muhasebenin Önemi:.....	7
7. Muhasebede Kullanılan Belgeler: .....	8
8. Muhasebe Defterleri: .....	8
8.1 Defterlere Kayıt Şekilleri:.....	9
9. Meslek Kavramı: .....	9
10. Muhasebe Mesleği:.....	10
10.1 Muhasebe Mesleğinin Özellikleri: .....	11
11. Muhasebe Meslek Mevzuatı .....	11
12. Muhasebe Meslek Mensupları .....	13
12.1 Serbest Muhasebeci Mali Müşavir (SMMM) .....	13
12.2 Yeminli Mali Müşavir (YMM).....	18
13. Muhasebe Meslek Mensubu İstatistikleri .....	20
14. Meslek Mensuplarının Sahip Olması Gereken Kişilik Özellikleri.....	21
15. Muhasebe Meslek Örgütleri .....	23
15.1 Türkiye Serbest Muhasebeci Mali Müşavirler ve Yeminli Mali Müşavirler Odaları Birliği (TÜRMOB) .....	23
15.2 Temel Eğitim ve Staj Merkezi (TESMER) .....	25



15.3 Meslek Odaları .....	25
<b>II. TÜRKİYE’DE MUHASEBE EĞİTİMİ VE STAJI.....</b>	<b>28</b>
1. Muhasebe Eğitiminin Tanımı: .....	28
2. Muhasebe Eğitiminin Amacı ve Önemi: .....	29
3. Mesleki Eğitimin Tanımı ve Önemi:.....	31
3.1 Mesleki Eğitimin Nitelikleri: .....	32
3.2 Mesleki Eğitimin Öncelikleri: .....	32
4. Mesleki Eğitimin ve Muhasebe Eğitiminin Tarihsel Gelişimi:.....	33
4.1 Mesleki Eğitimin Tarihsel Gelişimi: .....	33
4.2 Muhasebe Eğitiminin Tarihsel Gelişimi: .....	35
5. Muhasebe Eğitim Programları .....	36
5.1 Ortaöğretim Düzeyinde Muhasebe Eğitimi .....	36
5.2 Muhasebe ve Finansman Alanı Çerçeve Öğretim Programı.....	38
5.3 Muhasebe ve Finansman Alanı Programının Süresi.....	38
5.4 Modüler Öğretimin Özellikleri: .....	39
5.5 Muhasebe ve Finansman Alanının Dalları: .....	41
5.6 Muhasebe ve Finansman Alanı Haftalık Ders Çizelgesi .....	44
5.7 Muhasebe ve Finansman Alanı Ders Türleri: .....	47
5.8 Muhasebe ve Finansman Alanı Ders İçerikleri: .....	48
6. Ortaöğretim Muhasebe Stajı.....	48
6.1 İşletmelerin Stajyer Öğrenci Çalıştırma Zorunluluğu: .....	50
6.2 İşletmelerde Mesleki Eğitim/Staj Sözleşmesi:.....	50
6.3 Stajyer Öğrenciye Ödenecek Ücret: .....	51
6.4 Stajyer Öğrencilerin Sigortalanması:.....	51
6.5 İşletmelerde Mesleki Eğitime/Staja Verilecek Devlet Katkısı:.....	52
6.6 İşletmelerde Mesleki Eğitimin/Stajın Denetimi:.....	53
6.7 İşletmelerde Mesleki Eğitim İş Dosyası: .....	53
6.8 Staj Yerlerinin Belirlenmesi:.....	54
6.9 İşletmelerde Mesleki Eğitimle/Stajla İlgili Tarafların Görev ve Sorumlulukları .....	54
6.10 Okul Müdürlüğünün Görev ve Sorumlulukları:.....	55
6.11 Koordinatör Öğretmenlerin Görev ve Sorumlulukları: .....	55
6.12 İşletmelerin Mesleki Eğitimle/Stajla İlgili Görev ve Sorumlulukları:.....	56
6.13 İşletmelerde Meslek Eğitiminde Görevli Usta Öğretici/Eğitici Personelin Görev ve Sorumlulukları: .....	57
6.14 İşletmede Mesleki Eğitim Gören Öğrencilerin Görev ve Sorumlulukları: .....	58
7. Türkiye’de Ortaöğretim Düzeyinde Verilen Muhasebe Eğitiminde Karşılaşılan Sorunlar: .....	58

<b>III. ORTAÖĞRETİM MUHASEBE STAJINA İLİŞKİN ANKET ÇALIŞMASI.....</b>	<b>60</b>
<b>1. Ortaöğretim Muhasebe Eğitimi ve Stajına İlişkin Akademik Çalışmalar: .....</b>	<b>60</b>
<b>2. Araştırmanın Konusu .....</b>	<b>66</b>
<b>3. Araştırmanın Amacı .....</b>	<b>66</b>
<b>4. Araştırmanın Yöntemi.....</b>	<b>67</b>
<b>5. Araştırmanın Sınırlılıkları .....</b>	<b>68</b>
<b>6. Araştırmanın Hipotezleri/Soruları .....</b>	<b>68</b>
<b>7. Araştırmanın Evren ve Örneklemi.....</b>	<b>68</b>
<b>8. Verilerin Toplanması .....</b>	<b>69</b>
<b>9. Verilerin Analizi .....</b>	<b>70</b>
<b>10. Bulgular.....</b>	<b>75</b>
<b>10.1 Demografik Bulgular .....</b>	<b>75</b>
<b>10. 2 Mesleki Bulgular .....</b>	<b>76</b>
<b>11. Ölçek Soruları Analizi .....</b>	<b>80</b>
<b>12. Fark Analizleri .....</b>	<b>82</b>
<b>13. Doğrulayıcı Faktör Analizi.....</b>	<b>91</b>
<b>14. Hipotezlerin Kabul veya Ret Durumu.....</b>	<b>93</b>
<b>SONUÇ VE ÖNERİLER.....</b>	<b>94</b>
<b>KAYNAKLAR.....</b>	<b>100</b>

## ŞEKİLLER DİZİNİ

<b>Sekil No:</b>	<b>Sayfa No</b>
<b>Şekil 1: Muhasebede kullanılan belgeler.....</b>	<b>8</b>
<b>Şekil 2: Türkiye'de okul yapısı ve program geçişi.....</b>	<b>37</b>
<b>Şekil 3: Araştırmanın modeli .....</b>	<b>68</b>

## TABLolar DİZİNİ

<b>Tablo No:</b>	<b>Sayfa No:</b>
Tablo 1: Staja giriş sınavı konuları ve soru sayıları.....	15
Tablo 2: TÜRMOB üye sayıları.....	20
Tablo 3: Muhasebe meslek mensuplarının eğitim durumları.....	21
Tablo 4: Muhasebe meslek mensuplarının cinsiyet dağılımı.....	21
Tablo 5: Ticaret okullarındaki muhasebe öğretim programının gelişimi.....	35
Tablo 6: 2018-2019 eğitim-öğretim yılında muhasebe eğitimi veren okul sayısı.....	36
Tablo 7: 2018-2019 eğitim ve öğretim yılı muhasebe ve finansman alanı kapsamında açılan dallar.....	41
Tablo 8: Mesleki ve teknik anadolu liseleri 2018-2019 eğitim ve öğretim yılı muhasebe ve finansman alanı anadolu meslek programı ders çizelgesi.....	44
Tablo 9: Mesleki ve teknik anadolu liseleri 2018-2019 eğitim ve öğretim yılı muhasebe ve finansman alanı anadolu teknik programı ders çizelgesi.....	45
Tablo 10: Muhasebe ve finansman alanı başarılması zorunlu dersler tablosu.....	46
Tablo 11: Faktör analizi sonuçları.....	72
Tablo 12: Demografik bulgular tablosu.....	76
Tablo 13: Mesleki bulgular tablosu.....	76
Tablo 14: Diğer bulgular tablosu.....	78
Tablo 15: Regresyon analizi.....	79
Tablo 16: Korelasyon analizi.....	80
Tablo 17: Ölçek sorularına ait istatistikî bilgiler.....	81
Tablo 18: Cinsiyeti göre bağımsız örneklem t testi sonuçları.....	82
Tablo 19: Medeni duruma göre bağımsız örneklem t testi sonuçları.....	82
Tablo 20: Yaş aralığına göre tek faktörlü varyans analizi tablosu.....	83
Tablo 21: Eğitim durumuna göre tek faktörlü varyans analizi tablosu.....	84
Tablo 22: Meslek mensuplarının ünvanına göre tek faktörlü varyans analizi tablosu.....	85
Tablo 23: Meslek mensuplarının kıdemine göre tek faktörlü varyans analizi.....	86
Tablo 24: Stajyer öğrenci istihdam nedenine göre tek faktörlü varyans analizi.....	87
Tablo 25: Stajyer öğrenci çalıştırma sıklığına göre tek faktörlü varyans analizi.....	88
Tablo 26: Stajyer öğrenciye ödenen ücrete göre tek faktörlü varyans analizi.....	89
Tablo 27: Doğrulayıcı faktör analizi için uyum indeksleri.....	92
Tablo 28: Etki analizi-modelin testi.....	92
Tablo 29: Yol analizi için uyum indeksleri.....	93

## EKLER DİZİNİ

<b>Ek No:</b>	<b>Sayfa No:</b>
<b>Ek 1: Anket formu (ön yüz).....</b>	<b>107</b>
<b>Ek 2: Anket formu (arka yüz).....</b>	<b>108</b>
<b>Ek 3: Ortaöğretim muhasebe ve finansman alanı ders-modül içerikleri.....</b>	<b>109</b>

## KISALTMALAR

TDK	: Türk Dil Kurumu
RG	: Resmi Gazete
TÜRMOB	: Türkiye Muhasebe Odaları Birliği
SMMM	: Serbest Muhasebeci Mali Müşavir
TESMER	: Test ve Sınav Merkezi
ÖSYM	: Öğrenci Seçme Yerleştirme Merkezi
YMM	: Yeminli Mali Müşavir
MUFAD	: Muhasebe ve Finansman Uzmanları Derneği
MTEGM	: Mesleki ve Teknik Eğitim Genel Müdürlüğü
MEB	: Milli Eğitim Bakanlığı
HBÖGM	: Hayat Boyu Öğrenme Genel Müdürlüğü
MEGEP	: Mesleki ve Teknik Eğitimin Geliştirilmesi Projesi
KMO	: Kaiser – Meyer – Olkin

## GİRİŞ

Çağımızda meydana gelen bilgi, iletişim ve teknoloji alanındaki hızlı ve sürekli gelişmeler hayatın her alanını etkilemektedir. Sürekli değişen ve gelişen bir süreç olan eğitimin bu gelişmelerden maksimum faydayı elde etmesi gerekmektedir. Eğitimin farklı türleri ve bu türlerin de ülke kalkınması üzerinde farklı etkileri vardır. Temel eğitim, ülke kalkınması için bir alt yapı oluştururken, mesleki eğitim sanayileşmede ve ekonomik refahın sağlanmasında öncü rol oynamaktadır.

Mesleki ve teknik eğitim sistemleri gelişmelere paralel olarak birçok ülkede değişirken Türkiye de bu değişime ayak uydurmak zorundadır. Türkiye’de uygulanan okul-sanayi ilişkisi istenilen boyutta olmayıp mevcut işbirliği mekanizmaları ise daha çok geleneksel tarzda ve sektörün beklentilerini karşılayamamaktadır.

Ticaret ve Sanayi Odaları tarafından hemen hemen her platformda dile getirilen en büyük sorun sektörlerin nitelikli ara eleman bulamamasıdır. Buna çözüm olarak bazı firmaların kendi reçetesini yazıp kendi okullarını açtıkları ve ara eleman ihtiyaçlarını buradan temin ettikleri görülmektedir.

“Meslek Lisesi Memleket Meselesi” sloganından hareketle birkaç küçük adımla değil topyekûn bir hamleyle bu sürecin yürütülmesi, planlanması ve geliştirilmesi gerekmektedir. İşgücü piyasası ile mesleki eğitim arasında sıkı bir bağ kurulmalı ve sektörün istediği nitelikte, teknolojiyi kullanan, gelişmelere açık, gerekli becerilerle donanmış, yeni projeler üreten ara elemanın yetiştirilmesi gerekmektedir.

2018 yılında ortaöğretimde okuyan 5,6 milyon öğrencinin 1,9 milyonu mesleki eğitim (%34) almaktadır. Gelişmiş ülkeler ile kıyaslandığında mesleki eğitim oranımız düşük görünmekte ancak esas problemimizin daha büyük olduğu unutulmamalıdır. Türkiye’de istihdam edilenlerin yaklaşık yarısının yaptığı işle mevcut becerileri arasında tam bir uyumsuzluk vardır. Yani mezunlar aldığı eğitimin dışında başka bir işte çalışmaktadır. Mesleki eğitim alanlarda işsizlik oranı ise 2018 yılında %11,3 düzeyindedir. Eğitim ile ilgili tüm paydaşların bu bilgiler ışığında hareket etmeleri, mesleki eğitimin kalitesini artırmaları, özel sektör ile işbirliği içinde olmaları, yeni istihdam projeleri üretmeleri ülkemizin yararına olacaktır.

Türkiye’de mesleki ve teknik eğitim bünyesinde 2018-2019 eğitim ve öğretim yılında 54 alanda ve bu alana ait 199 dalda eğitim verilmektedir. Çalışmamızın konusunu oluşturan muhasebe eğitimi ve stajı da mesleki eğitimin bir parçasıdır. Hizmet sektörünün ihtiyaç duyduğu ara elemanların başında muhasebe meslek mensupları gelmektedir. Devletin vergi gelirlerine aracılık etmesi nedeniyle muhasebe özel bir yere sahiptir.

Mesleki ve Teknik Eğitim okul ve kurumlarında Anadolu Meslek Programı ve Anadolu Teknik Programı adı altında Muhasebe ve Finansman Alanı eğitimi verilmektedir. Bu alan eğitiminin öğrencileri okulda aldıkları teorik eğitimi işletmede uygulama fırsatı bulmaktadırlar. İşletmelerde Meslek Eğitimi veya genel adıyla staj olarak bilinen bu uygulamanın birçok faydası bulunmaktadır. Öğrencilerin çalışma hayatına ilk adımları olan staj aynı zamanda bu meslekte çalışıp çalışmayacaklarının kararını verdikleri bir süreç olarak karşımıza çıkmaktadır. Yapılan araştırmalarda staj sürecinin mesleği sevmeye ve benimsemeye kilit rol oynadığı görülmektedir. Çalışmamız neticesinde muhasebe meslek mensuplarının staja ilişkin tutum ve davranışlarını tespit edip, stajdan beklenen hedefe ulaşma noktasında ve sektörün ihtiyaç duyduğu ara elemanı yetiştirmede faydalı olunması beklenmektedir.

Muhasebe meslek mensuplarının ortaöğretim muhasebe alanı beceri eğitimine bakış açılarını içeren bu tez çalışması üç bölümden oluşmaktadır.

Birinci bölümde; muhasebe, muhasebe mesleği ve temel kavramlar başlığı altında muhasebenin tanımı, işlevleri, türleri, amacı, önemi, muhasebede kullanılan belge ve defterler, muhasebe mesleği, muhasebe meslek mevzuatı, muhasebe meslek mensupları, mesleğe giriş koşulları, mesleğin staj süreci, muhasebe mesleğine ait birlik ve odalar açıklığa kavuşturulmuştur.

İkinci bölümde; Türkiye’de muhasebe eğitimi başlığı altında mesleki eğitim ve tarihçesi, muhasebe eğitimi ve tarihçesi açıklandıktan sonra ortaöğretim muhasebe eğitiminin yapısı, müfredatı, ders içerikleri, işletmelerde beceri eğitimi/staj, staj sözleşmesi, staja ilişkin tarafların görev ve sorumlulukları ele alınmıştır. Muhasebe eğitimi, muhasebe stajı ve meslek mensuplarına dair yapılan akademik çalışmalara yer verilmiştir.

Üçüncü bölümde; muhasebe meslek mensuplarının muhasebe alanı beceri eğitimine bakış açılarını içeren anketler incelenmiş ve analize tabi tutulmuştur. Anket ölçeği SPSS 21 paket programı vasıtasıyla analiz edilerek istatistiksel olarak açıklanmaya çalışılmıştır. Elde

edilen bulgular önceki çalışmalar ile karşılaştırılmış farklılıklar ve benzerlikler ortaya çıkartılmıştır. Ölçek sonuçlarının istatistiksel olarak analizi sonucunda elde edilen bulgulardan yola çıkılarak sonuçlar türetilmiş ve işletmelerde beceri eğitiminden beklenen faydanın elde edilmesi ve sorun görülen alanların çözümü için öneriler sunulmuştur.

Araştırmaya ilişkin ekler teze ilave edilerek çalışma sonlandırılmıştır. İşletmelerde beceri eğitimin tüm taraflarına, eğitim camiasına ve literatüre faydalı olması temennisiyle...

# I. MUHASEBE, MUHASEBE MESLEĞİ VE TEMEL KAVRAMLAR

## 1. Muhasebenin Tanımı:

Sözlükte hesaplaşma, karşılıklı hesap görme, hesap işleriyle uğraşma olarak ifade edilen muhasebe geniş bir anlama sahiptir. Örgütlerin finansal yapılarının, mali durumlarının, gelecek ve geçmiş performanslarının ölçümünde, sürekliliklerinin sağlanmasında her daim muhasebeye ihtiyaç vardır. İşletmelerin ilgili kişi ve kurumlara hesap vermesi muhasebe sayesinde gerçekleşir. Bundan dolayıdır ki muhasebe, işletmenin ilgili paydaşlarla olan iletişimi sağlamasından dolayı “işletmenin dili” olarak nitelendirilmiştir (Dinç ve Kaya, 2006: 139-151).

Muhasebe kavramının tanımlanmasında işletme, örgüt, defter, finans, bilgi, kayıt vb. birçok kelimenin kullanıldığına şahit oluruz.

Muhasebe; bir işletmenin varlıklarını ve bu varlıkların sağlandığı kaynaklarını, mali işlemler sonucunda meydana gelen artış veya azalışları kayda alan, tüm süreçlerden bilgi üreten ve üretmiş olduğu bilgileri ilgili kişi ve kurumlara sunan bir bilgi sistemidir (Sevilengül, 2000: 9).

Muhasebe, işletmelerdeki finansal iş ve işlemleri usulüne uygun olarak deftere kaydeden, sonuçlarını analiz ve yorumlayan bilimdir (Gençoğlu ve İşseveroğlu, 2010: 30).

Muhasebe, bir işletmenin parasal nitelikteki eylemlerine ait belgelerinin toplanması, bir sistem dâhilinde kaydedilmesi, sınıflandırılması, özetlenmesi, analiz ve yorumlanarak ilgili tüm paydaşlara rapor halinde sunulması faaliyetleridir (Nagaş, 2019: 3).

Başka bir tanıma göre muhasebe; işletmeye ait finansal nitelikteki işlem ve olayları kayıt altına alma, gruplandırma, tablolama, rapor etme ve sonuçları yorumlama bilim ve sanattır (Nagaş, 2019: 3).

Tanımların ortak özelliğine baktığımızda muhasebenin işletmeler için vazgeçilmez bir bilgi kaynağı olduğu ortadadır. Muhasebe sürekli olarak işletme ile ilgili bilgi üretir ve bu bilgileri çeşitli kullanıcılara raporlar halinde sunar. Yapılan tanımlar muhasebenin bir bilim dalı olduğunu ifade ederek aynı zamanda muhasebenin işlevlerini de açıklarlar.



## 2. Muhasebenin İşlevleri:

Muhasebenin işlevlerini Sevilengül (2003: 11) aşağıdaki gibi 5 basamakta incelemiştir.

- Belgelendirme İşlevi
- Kaydetme İşlevi
- Sınıflandırma İşlevi
- Raporlama İşlevi
- Analiz ve Yorumlama İşlevi

**Belgelendirme İşlevi:** Muhasebeye konu olan tüm mali işlemlerin tarafsız ve objektif belgelerle tespit edilmesi, desteklenmesi işlevidir. Bu belgeler fatura, çek-senet, hesap belgesi, bordro gibi belgelerdir.

**Kaydetme İşlevi:** Belgelere dayandırılan tüm mali işlemlerin belli bir kural ve sistem bütünlüğünde ilgili defter veya kayıt ortamlarına yazılması işlevidir.

**Sınıflandırma İşlevi:** Belgelerle tespit edilen ve kaydedilen bir yığın bilginin anlamlı hale gelmesi için aynı özellikte ve birbirine benzer işlemlerin gruplandırılması ve anlamlı hale getirilmesi işlevidir.

**Raporlama İşlevi:** Muhasebe süreci içerisinde kayıt altına alınan belge ve bilgilerin belli dönemler halinde özetlenmesi, muhasebe bilgisine ihtiyaç duyan tüm kişi ve kurumlara mali tablolar vasıtasıyla sunulması işlevidir.

**Analiz ve Yorumlama İşlevi:** Raporlanan bilgilerin, hazırlanan mali tabloların, özetlenen faaliyet raporlarının işletme için ne anlama geldiğinin diğer disiplinlerden de yararlanılarak yorumlanması işlevidir. İşletmenin geçmiş performansına bakarak gelecek performansı hakkında öngörüde bulunmaktır.

Muhasebenin belgelendirme, kaydetme, sınıflandırma ve raporlama işlevi muhasebe kuralları, genel kabul görmüş muhasebe ilkeleri ve evrensel muhasebe kuralları çerçevesinde yapılır ve bu işlevlere muhasebenin birincil işlevleri denir. Analiz ve yorumlama ise ikincil işlevi oluşturur. Analiz ve yorumlama işlevi çok karmaşık bir süreçtir. Bu işlev işletme yönetimine aittir. Muhasebe ise yönetime yardımcı olmak amacıyla hazırlamış olduğu raporları analiz eder ve yorumlar. Muhasebenin üretmiş olduğu bilgilerin yorumlanmasında

çok çeşitli bilginin bir arada yoğrulmasına ihtiyaç vardır. Bunlar arasında iktisat, pazarlama, finans, reklam gelir (Özgür, 1992: 7).

### **3. Muhasebenin Temel Kavramları:**

Muhasebe, tüm iş ve işlemlerinde belli kurallara göre hareket eder. Muhasebe sürecinde ortaya çıkabilecek muhtemel karışıklıklar muhasebenin temel kavramları sayesinde bertaraf edilmeye çalışılır. Muhasebenin temel kavramları ve ilkeleri Amerikan Yeminli Hesap Uzmanları Enstitüsü'nün Muhasebe Prensipleri Kurulu'nun yayınladığı tebliğlerde yer almıştır (Kızıl, 1996: 8). Bu kavramlar muhasebe işlemlerini bir standarda kavuşturur. Muhasebe ile ilgili olan tüm tarafların ortak hareket etmelerini sağlar. Ortaya çıkan muhasebe bilgilerinin karşılaştırılabilir olmasını, tutarlı olmasını ve bütünlük oluşturmasını sağlar. Söz konusu bu kavramlar aşağıda sıralanmıştır;

- Sosyal Sorumluluk Kavramı
- Kişilik Kavramı
- İşletmenin Sürekliliği Kavramı
- Dönemsellik Kavramı
- Maliyet Esası Kavramı
- Parayla Ölçme Kavramı
- Tarafsızlık ve Belgelendirme Kavramı
- Tutarlılık Kavramı
- İhtiyatlılık Kavramı
- Tam Açıklama Kavramı
- Önemlilik Kavramı
- Özün Önceliği Kavramı

### **4. Muhasebenin Türleri:**

Muhasebe geniş bir uygulama alanına sahiptir. İşletme türlerinin, amaç ve faaliyetlerinin çeşitlilik göstermesi değişik muhasebe türlerini ortaya çıkarmıştır. Genel kavram ve prensipler geçerliliğini korumakla birlikte süreç ve üretilen bilgi değişmektedir. Muhasebenin türleri farklı şekilde ele alınmakla birlikte genel olarak;

- Finansal (Genel) Muhasebe,
- İhtisas Muhasebesi,

- Yönetim Muhasebesi olarak 3'e ayrılır (Özgür, 1992: 14-15).

İhtisas Muhasebesine örnek olarak Banka Muhasebesi, İnşaat Muhasebesi, Sigorta Muhasebesi, Şirketler Muhasebesi, Devlet Muhasebesi, Vergi Muhasebesi verilebilir. Aynı işletme birden fazla muhasebe türünü yapmış olduğu işe göre aynı anda kullanabilir. Finansal Muhasebe, genel muhasebe olarak da ifade edilir. İşletmenin objektif belgelerine dayanarak para ile ifade edilen tüm işlemlerini belli kurallar içerisinde defterlere kaydeden muhasebe türüdür. İşletmenin geçmiş performansı hakkında kullanıcılara bilgi sağlar.

İhtisas Muhasebesi, uzmanlık muhasebeleri olarak da ifade edilir. Belli bir alana veya sektöre yoğunlaşan muhasebe türüdür. İnşaat, otel, banka, sigorta, hastane vb. firmalarına ait işlemlerin ele alındığı muhasebedir.

Yönetim Muhasebesi, finansal muhasebeden ve ihtisas muhasebelerinden elde ettiği verileri kullanarak yeni bilgiler üreten ve yönetime sunan muhasebe türüdür. Finansal muhasebeden farklı olarak geçmişini değil geleceği planlayan muhasebedir.

## **5. Muhasebenin Amacı:**

Muhasebe tüm süreç boyunca taraflara bilgi üretir. Muhasebenin temel amacı üretilen bu bilgilerin anlamlı hale getirilip kullanılmasıdır. Muhasebenin ürettiği bilgileri işletme sahip ve ortakları, işletme yöneticileri, kamu kurumları (SGK, Vergi Dairesi, Ticaret ve Sanayi Bakanlığı, Maliye Bakanlığı), kredi verenler, sendikalar, işletme çalışanları, rakip firmalar, kamuoyu kullanır. İyi bir muhasebeci ürettiği bilginin ne anlama geldiği üzerinde durur. Analiz ve yorumlama yapar. Olaylar ile finansal sonuçlar arasındaki eğilimleri araştırır. (Yalkın, 2012: 2).

Muhasebe sisteminin amacı, muhasebe bilgisine ihtiyaç duyan tüm iç ve dış paydaşlara gerekli bilgileri sağlamaktır (Spathis ve Constantinides, 2004: 236-237).

## **6. Muhasebenin Önemi:**

Muhasebe küçük büyük ayırt etmeksizin bütün örgütler için gerekli bir sistemdir. Hızla büyüyen, iş alanları genişleyen, örgüt yapıları karmaşıklaşan günümüz işletmeleri için muhasebe daha da önemli bir hale gelmiştir (Lazol, 2004: 3).

İşletme için alınacak ekonomik kararlar finansal bilgiler gerektirir. İşletmeye ait finansal bilgilerin yegâne kaynağı muhasebedir. Bilgiler ne kadar doğru ve anlamlı ise alınacak kararlar o oranda isabetli olur. Muhasebe bilgileri hem iç paydaşları hem de dış paydaşları yakından ilgilendirir. Bilgi olmaması durumunda iç ve dış paydaşlar belirsizlik ortamında hareket etmek zorunda kalırlar (Çetiner, 2000: 7).

## 7. Muhasebede Kullanılan Belgeler:

Muhasebe, işletmenin mali işlemlerini kayıt altına alırken objektif belgelere dayandırmak zorundadır. Her işlemin ispat edici bir belgesi olmalıdır. Belgeler muhasebeye konu olan bir işlemin konusunu, tarihini, miktarını, taraflarını ve tutarını belirleyen temel araçlardır. Muhasebenin temel kavramlarından olan “Taraflısızlık ve Belgelendirme Kavramı” bunu ifade eder. Muhasebede kullanılacak olan belgeler Türk Ticaret Kanununda ve Vergi Usul Kanununda aşağıdaki gibi sıralanmıştır.

Vergi Usul Kanunu Belgeleri	Türk Ticaret Kanunu Belgeleri
<ul style="list-style-type: none"><li>• Fatura</li><li>• Gider Pusulası</li><li>• Müstahsil Makbuzu</li><li>• Yolcu Listeleri</li><li>• Günlük Müşteri Listeleri</li><li>• Serbest Meslek Makbuzu</li><li>• Perakende Satış Fişi</li><li>• Yazar Kasa Fişi</li></ul>	<ul style="list-style-type: none"><li>• Bono (Senet)</li><li>• Poliçe</li><li>• Çek</li><li>• Ücret Bordrosu</li><li>• Muhasebe Fişleri</li></ul>

## Şekil 1: Muhasebede kullanılan belgeler

## 8. Muhasebe Defterleri:

Vergi Usul Kanunu tüccarları yıllık alım-satım hacimleri baz alarak 2'ye ayırmıştır. Bu ayırım sonucunda tüccarların tutacak oldukları defterler farklılık göstermektedir. Vergi Usul Kanununun 182. Maddesi Bilanço Usulüne tabi olan mükelleflerin tutmak zorunda oldukları defterleri şöyle belirtmiştir;

- Yevmiye Defteri (Günlük Defter)
- Defter-i Kebir (Büyük Defter)
- Envanter Defteri

Vergi Usul Kanunu'nun 193. Maddesi İşletme Hesabı Esasına tabi olan mükelleflerin tutmak zorunda olduğu defteri şöyle belirtmiştir;

- İşletme Hesabı Defteri

### **8.1 Defterlere Kayıt Şekilleri:**

Muhasebe defterlerine yapılacak olan tüm kayıtlar belli şekil şartlarına tabidir. Bu şartlara uyulmadan yapılan kayıtlar hiç yapılmamış sayılır (Ticari Defterlere İlişkin Tebliğ, 28502 RG). Tebliğde yer alan şekil şartları şunlardır;

- Kayıtlar Türkçe tutulmalıdır.
- Kayıtlar TL cinsinden tutulmalıdır.
- Kısaltma kullanılacaksa tekdüze ve anlamlı olmalıdır.
- Kayıtlar zamanında eksiksiz ve doğru yapılmalıdır.
- Kayıt yapılan defterlerde satır atlanamaz, boşluk bırakılamaz ve defter sayfaları kopartılamaz.
- Kayıtlar 10 günden fazla geciktirilemez.
- Deftere yapılan bir kayıt okunamayacak şekilde üstü çizilemez ve değiştirilemez.
- Defterde yapılan düzeltmeler saklayıcı, karartıcı mahiyette değil gerçeği ortaya çıkaracak tarzda yapılmalıdır.

### **9. Meslek Kavramı:**

Türk Dil Kurumu (TDK)'nın tanımına göre meslek, “belli bir eğitim ile kazanılan sistemli bilgi ve becerilere dayalı, bireylere yararlı mal üretmek, hizmet vermek ve karşılığında para kazanmak için yapılan, kuralları belirlenmiş iş”tir.

Karlıkl (2016: 3)'ya göre meslek; “Belirli düzeyde beceri, teorik bilgi, eğitim ve diploma gerektiren, niteliği toplumdan topluma değişmekle beraber yüksek statü, saygınlık ve gelir kazandıran iştir.”

İnsanların tanınan ve kabul gören bir mesleğe sahip olması birçok üstünlük ve ayrıcalığı beraberinde getirir. Ekonomik, politik, sosyal açıdan prestij ve statü kazandıran meslek olgusu bir çok iş grubunun mesleki statüye kavuşabilmesi için yoğun çaba sarf etmesine neden olmuştur (Albez ve Bilici, 2012: 384).

## 10. Muhasebe Mesleđi:

Ticari alışveriřin ortaya çıkışı ile muhasebecilik mesleđinin ortaya çıkışı ve gelişimi birbirine paralel olmuştur. Muhasebecilik bireylerin kendi varlıklarını yönetme süreci iken deđişen ekonomik, sosyal ve çevre şartları ile sürekli revize edilmiştir. Böylece meslek işlevsel olarak genişleyip önemini artırmıştır. Gelişen ve deđişen koşullar mesleđi bireysellikten çıkararak kurumsallığa dönüştürmüştür (Marşap, 1995: 1).

Muhasebenin meslek olarak kabul edilmesi için bazı özellikleri barındırması gerekmektedir. Bu özelliklere göre meslek daima gelişmeli ve deđişmelidir. Mesleđin günlük hayata uyarlanmasında ve meydana gelen uyumsuzluklarda uygulanacak meslek yasası bulunmalıdır. Ayrıca meslek sosyal sorumluluk çerçevesinde icra ediliyorsa ve kamuya yönelik faaliyetleri içerisinde barındırıyorsa bu uğraş meslek olarak kabul edilir. Bu bağlamda muhasebeci firmanın mevcut durumunu gerçekçi bir şekilde, mevcut kanunlara uygun olarak kaydeder, tutulan kayıtları analiz eder ve elde edilen bilgiyi işletmeye sayısal olarak sunar. Topluma karşı olan sorumluluk bilincinin farkında olan ve bu mesleđi farklı isimler altında icra eden kişi meslek mensubu olarak tanımlanır (Aybođa, 2003: 330).

Bir uğraşının meslek olmasının başlıca koşullarını Hayran ve Sur (1998: 176) şöyle sıralamaktadır;

- “Teori ve arařtırmaya dayanan, uygulama becerileri gerektiren özel bilgi birikiminin olması
- Giriş ve uzmanlaşma standartları ile resmi makamlarca kabul gören bir eğitim süreci
- Özel bir alanda uygulama yetkisinin bulunması, kendi faaliyetleri denetleyebilmesi ve hesap verebilmesi
- Bireylere hizmet sunarken, topluma hizmet anlayışına dayanan bir etik yaklaşımının bulunması”

Muhasebenin bütün bu koşulları sağladığı ve meslek ünvanına hak kazandığı söylenebilir. Nitekim 13 Haziran 1989 Tarih ve 20194 Sayılı Resmi Gazete de yayımlanan 3568 Sayılı Serbest Muhasebeci Mali Müşavirlik ve Yeminli Mali Müşavirlik Kanunu ile birlikte muhasebecilik yasal zemine kavuşmuştur.

## 10.1 Muhasebe Mesleğinin Özellikleri:

Her mesleğin kendine özgü özellikleri bulunmaktadır. Avukatlık, doktorluk, öğretmenlik, askerlik vb meslek mensupları gibi muhasebe mesleği de bazı özellikleri dolayısıyla diğer mesleklerden ayrılır. Bu özellikler aşağıdaki şekilde sıralanabilir (Ertaş, 2011: 157);

Muhasebe Mesleği Önemlidir: İşletmelerin gelişmeleri ve büyümeleri, gelişmiş bir kayıt sistemi ve bunu denetleyen bir sistem ile mümkündür. Bu açıdan ekonomilerde muhasebe, bu sistemin işleyebilmesini sağlayan önemli bir ayak olmuştur. Bu özellik muhasebeyi hem toplumda hem de devlet nezdinde önemli kılmaktadır.

Muhasebe Mesleği Bilgi ve Beceri Gerektirir: Meslek mensupları mesleği icra ederken, muhasebe bilgisine ve idari bilgiye hâkim olmalı, kanun ve mevzuatları sürekli olarak takip etmelidir.

Muhasebe Mesleği Tecrübe ve Sorumluluk Gerektirir: Muhasebe mesleğinin sadece teorik bilgiler ile yapılması mümkün değildir. Mutlaka pratikte çalışmaya gerektirmektedir. Meslek mensupları sosyal sorumluluk ilkesi gereği devlete ve üçüncü kişilere doğru bilgiler sunmalıdırlar.

Muhasebe Mesleği Özel ve Gizlidir: Muhasebeciler işletmeler hakkında neredeyse her şeyi bilmektedirler. Ancak bu bilgileri saklama ve aleyhte kullanmama gibi sorumlulukları bulunmaktadır.

## 11. Muhasebe Meslek Mevzuatı

Muhasebe mesleği geçmişten beri sürdürülmesine rağmen yasal bir zemine oturması zaman almıştır. 13 Haziran 1989 Tarih ve 20194 Sayılı Resmi Gazete de yayımlanan 3568 Sayılı Serbest Muhasebeci Mali Müşavirlik ve Yeminli Mali Müşavirlik Kanunu ile muhasebe mesleği bir mevzuata kavuşmuştur. Muhasebe mesleğinin yasal zemine oturmasına kadar olan süreçte mesleğe giriş için her hangi özel bir şart yoktu. Mesleği yapmak isteyenler meslekteki tecrübeli kişileri takip ederek mesleği usta-çırak ilişkisi içinde öğrenmekte ve kendilerini hazır hale getirdiklerinde muhasebe meslek mensubu olarak tanımlamaktaydılar. Mesleğe girişte özel bir eğitimin olmaması, özel şartların bulunmaması muhasebe mesleğinde dağınık bir görüntünün ortaya çıkmasına sebep olmuştur denilebilir (Şengel, 2010: 81-82).

Muhasebe meslek kanunun yürürlüğe girdiği tarih olan 1989 yılından önce muhasebe mesleğini profesyonel olarak tanımlama imkânı yoktu. Kanunun yürürlüğe girmesiyle birlikte muhasebe mesleği profesyonelleşti, meslek mensuplarının hak, görev ve sorumlulukları açıklığa kavuşturuldu (Arıkan, 2010: 12).

Muhasebenin bir yasaya sahip olması meslek mensupları açısından son derece önemlidir. Kanun muhasebe mesleğinin konusunu, meslek mensuplarının kimler olduğunu, meslek mensubu olabilmenin şartlarını, meslek mensuplarının görevlerini, meslek odalarını ve organlarını açıklamaktadır.

Kanun dört bölümden oluşmaktadır. Birinci bölümde açıklığa kavuşturulan hükümler şunlardır;

- Kanunun amacı,
- Mesleğin konusu,
- Meslek unvanlarının haksız kullanımı,
- Meslek mensubu olabilmenin genel şartları,
- Meslek mensubu olabilmenin özel şartları,
- Meslek stajı,
- Mesleğe giriş sınavları,
- Yemin ve tasdik konusu

Kanunun ikinci bölümde yer alan ve açıklığa kavuşturulan hususlar ise aşağıda sıralanmıştır.

- Muhasebe meslek odaları,
- Odaların nitelik ve faaliyet alanları,
- Oda üyeliği, üyeliğe giriş ve üyeliğin son bulması,
- Odaların gelirleri,
- Odaların organları ve görevleri,

Muhasebe meslek kanunun üçüncü bölümde yer alan ve açıklığa kavuşturulan hususlar ise şöyledir:

- Türkiye Muhasebe Odaları Birliği (TÜRMOB)
- Birliğin görevleri ve organları,



- Birliğin toplanma şekli ve içeriği,
- Birlik disiplin kurulu

Kanunun son bölümü olan dördüncü bölümde ise çeşitli ve son hükümler başlığı altında aşağıdaki hususlar açıklanmıştır:

- Birlik denetleme kurulu,
- Oda ve birlik organlarının seçim esasları,
- Meslek sırları, yasaklar,
- Görevle ilgili suçlar,
- Disiplin cezaları ve nedenleri

## **12. Muhasebe Meslek Mensupları**

Muhasebe meslek kanununun birinci maddesinde bu mesleğin icrasına hak kazananlara “Serbest Muhasebeci”, “Serbest Muhasebeci Mali Müşavir” ve “Yeminli Mali Müşavir” denir hükmü yer almaktadır. Ancak 2008 yılında çıkarılan 5786 Sayılı Serbest Muhasebecilik, Serbest Muhasebeci Mali Müşavirlik ve Yeminli Mali Müşavirlik Kanununda Değişiklik Yapılması Hakkındaki Kanun ile “Serbest Muhasebecilik” kanun metninden çıkarılmıştır. Buna göre profesyonel anlamda muhasebe meslek mensupları ikiye ayrılmıştır.

- Serbest Muhasebeci Mali Müşavir
- Yeminli Mali Müşavir

### **12.1 Serbest Muhasebeci Mali Müşavir (SMMM)**

Muhasebe meslek kanununun dördüncü maddesinde “Serbest muhasebeci mali müşavir” olabilmenin genel şartları şöyle sıralanmıştır;

- TC vatandaşı olmak,
- Medeni hakları kullanıyor olmak,
- Kamu haklarından mahrum bulunmamak,
- Kasten işlenen bir suçtan dolayı 1 yıldan fazla hapis cezası almamak,
- Devletin güvenliğine karşı, anayasal düzene karşı işlenen suçlar ile rüşvet, hırsızlık, dolandırıcılık, ihaleye fesat karıştırma vb. suçlardan mahkûmiyet almamış olmak,

- Ceza ve disiplin soruşturması sonucunda memuriyetten çıkarılmış olmamak,
- Mesleğin şeref ve haysiyetine zarar vermemiş olmak.

Kanunun beşinci maddesi ise “Serbest muhasebeci mali müşavir” olabilmenin özel şart gerektirdiği ve bu özel şartların ise;

- “Hukuk, iktisat, maliye, işletme, muhasebe, bankacılık, kamu yönetimi ve siyasal bilimler dallarında eğitim veren fakülte ve yüksekokullardan veya denkliği Yükseköğretim Kurumunca tasdik edilmiş yabancı yükseköğretim kurumlarından en az lisans seviyesinde mezun olmak veya diğer öğretim kurumlarından lisans seviyesinde mezun olmakla beraber bu fıkarda belirtilen bilim dallarından lisansüstü seviyesinde diploma almış olmak
- En az 3 yıl staj yapmış olmak
- Serbest muhasebeci mali müşavirlik sınavını kazanmış olmak (Kanunları uyarınca vergi inceleme yetkisini almış ve mesleki yeterlilik sınavında başarılı olduktan sonra yeminli mali müşavirlik sınavını vermiş olanlar da, serbest muhasebeci mali müşavirlik sınavını kazanmış olma şartı aranmaz.)
- Serbest muhasebeci mali müşavirlik ruhsatını almış olmak olarak sıralanmıştır.”

### **12.1.1 Serbest Muhasebeci Mali Müşavirlik Sınavları**

25702 sayılı 16.01.2005 tarihli Yeminli Mali Müşavirlik ve Serbest Muhasebeci Mali Müşavirlik Sınav Yönetmeliği hükümlerine göre serbest muhasebeci mali müşavir adaylarına aşağıdaki sınavlar yapılır.

- Staja Giriş Sınavı
- Staj Tamamlama Sınavı (Serbest Muhasebeci Mali Müşavirlik Sınavı)

Sınavlar Türkiye Odalar ve Borsalar Birliği (TÜRMOB) tarafından görevlendirilen Türkiye Serbest Muhasebeci Mali Müşavirler ve Yeminli Mali Müşavirler Temel Eğitim ve Staj Merkezi (TESMER) tarafından yürütülür.

Staja giriş sınavı için aday başvuruları her yılın Nisan, Ağustos ve Aralık aylarında, sınav ise ilan edilen takvim doğrultusunda yılda 3 kez yapılır ve adaylara ilan edilir. Bu sınavdan 60 puan ve üzerinde not alanlar staja başlama hakkına sahip olur. Staja giriş sınavı TÜRMOB-TESMER tarafından yapılır veya tayin edilen (OSYM, Üniversite vb.) kurumlara

yaptırılır. Staja giriş sınavı test biçiminde yapılır ve değerlendirme TESMER tarafından yapılır. Sınav takvimi TÜRMOB tarafından ilan edilir. Staj giriş sınavının konuları ve değerlendirme ağırlığı aşağıdaki gibidir.

**Tablo 1: Staja giriş sınavı konuları ve soru sayıları**

STAJA GİRİŞ SINAVI KONULARI ve SORU SAYILARI			
Sınav Konuları		Değerlendirme Oranı	Soru Sayısı
<b>Genel Kültür ve Yetenek</b>			<b>30</b>
	Türkçe	20%	7
	Matematik		8
	Atatürk İlkeleri ve İnkılap Tarihi		5
	<b>Yabancı Dil</b>		10
	Almanca Fransızca İngilizce		
<b>Alan Bilgisi</b>			<b>100</b>
<b>Muhasebe ve Denetim</b>			<b>58</b>
	Finansal Muhasebe	80%	26
	Finansal Muhasebe Muhasebe Bilgi Sistemi Uluslararası Muhasebe Kuruluşları Türkiye Muhasebe Standartları		
	Maliyet Muhasebesi		8
	Mali Tablolar Analizi		8
	Denetim		16
	<b>Ekonomi ve Maliye</b>		<b>12</b>
	Ekonomi	6	
	Maliye	6	
	<b>Hukuk</b>	<b>30</b>	
	Meslek Hukuku	6	
	Meslek Hukuku Mesleki Değerler ve Etik		
	İş ve Sosyal Güvenlik Hukuku	6	
	Vergi Hukuku	6	
	Ticaret Hukuku	6	
	Borçlar Hukuku	6	
<b>Toplam Soru Sayısı</b>			<b>130</b>

**Kaynak:** (<http://www.tesmer.org.tr/post/138>)

Staj bitiminde Yeminli Mali Müşavirlik ve Serbest Muhasebeci Mali Müşavirlik Sınav Yönetmeliğinin 7. maddesinin b fıkrası gereğince adaylar Serbest Muhasebeci Mali Müşavirlik Sınavına girmeye hak kazanırlar. Aynı yönetmeliğin 14. maddesinin b fıkrası gereğince aşağıdaki ders-konulardan ayrı ayrı olmak üzere yazılı sınava alınırlar.

- Finansal Muhasebe
- Finansal Tablolar ve Analizi
- Maliyet Muhasebesi

- Muhasebe Denetimi
- Vergi Mevzuatı ve Uygulaması
- Hukuk (Ticaret Hukuku, Borçlar Hukuku, İş Hukuku, SGK ve Bağ-Kur Mevzuatı, İdari Yargılama Hukuku)
- Muhasebecilik ve Mali Müşavirlik Meslek Hukuku
- Sermaye Piyasası Mevzuatı

Meslek Kanununun geçici 9. maddesine göre; “Türkiye genelinde mali denetim yapan kamu bankalarının müfettişleri ile kanunları uyarınca vergi inceleme yetkisi almış olanlardan, bu yetkilerini aldıkları tarihten itibaren kamu kurum ve kuruluşlarında 8 yıllık hizmet süresini dolduranlar ile; hukuk, iktisat, maliye, işletme, muhasebe, bankacılık, kamu yönetimi, siyaset bilimleri alanında en az sekiz yıl öğretim üyesi veya görevlisi olarak çalışmış olanlardan serbest muhasebeci mali müşavirlik sınav şartı aranmaz.” ifadesi yer almaktadır.

Serbest Muhasebeci Mali Müşavirlik sınavından başarılı olabilmek için sınav yönetmeliğinin 16. maddesinin b fıkrasına göre; “Her dersten 100 üzerinden en az 50 puan almak şartıyla, sınavın tüm derslerinin notları toplanır ve aritmetik ortalaması alınır. Başarılı sayılmak için bu ortalamanın en az 60 olması gerekir.” şeklinde belirtilmiştir.

### **12.1.2 Serbest Muhasebeci Mali Müşavirlik Stajı**

Muhasebe meslek mevzuatı olan 3568 sayılı yasaya göre serbest muhasebeci mali müşavirlik adayları 3 yıl staj yapmak zorundadır. Staja ilişkin hükümler 23089 sayılı 23.08.1997 tarihli (Değişiklik RGT 14.05.2015, RG No:29355). Resmi Gazetede ilan edilen “Serbest Muhasebeci Mali Müşavirlik Staj Yönetmeliği” nde açıklanmıştır. Bu yönetmelik hükümlerine göre staja ilişkin esaslar şunlardır;

- Staj adayların yetiştirilmeleri ve mesleğe hazırlanmaları için zorunludur.
- Stajın amacı mesleki disiplin kazandırmanın yanında tecrübe edinmiş meslek elemanı yetiştirmektir.
- Stajın yürütülmesi meslek mensubunun gözetim ve denetiminde yapılacaktır. Ancak meslek mensuplarının olağan faaliyetlerini aksatmamak temel esastır.

- Staj yapan adayların TESMER tarafından yapılan çevrimiçi interaktif eğitimlere katılması, başarılı olması ve meslek mensupları tarafından haklarında yazacakları tezkiyelerin olumlu rapor alması gerekir.
- Meslek mensuplarının verecekleri staj değerlendirme tezkiyelerden başarılı sayılmak için 100 üzerinden en az 80 puan alınması şarttır.
- Staj, TESMER tarafından planlanır ve yürütülür.
- Stajın hedefleri arasında; meslek etiğini yerleştirmek, mesleki uygulamayı öğretmek, meslekte teknolojiyi aktif kullanmak, mesleki uygulamalarda ulusal ve uluslararası standartları yakalamak yer almaktadır.
- Staj süresi 3 yıldır ve bu süre hiçbir şekilde kısaltılamaz.

### 12.1.3 Serbest Muhasebeci Mali Müşavirlik Mesleğinin Konusu

3568 Sayılı Meslek Kanunu'nun 2. Maddesinin A fıkrası kapsamında serbest muhasebecilik mali müşavirliğin konusu aşağıdaki gibi ifade edilmiştir.

- “Gerçek ve tüzel kişilere ait teşebbüs ve işletmelerin genel kabul görmüş muhasebe prensipleri ve ilgili mevzuat gereğince, defterlerini tutmak, bilanço, gelir tablosu ve beyannameleri ile ilgili diğer belgeleri düzenlemek ve benzeri işleri yapmak,
- Muhasebe sistemlerini kurmak, geliştirmek, işletmecilik, muhasebe, finans, mali mevzuat ve bunların uygulamaları ile ilgili işleri düzenlemek veya bu konularda müşavirlik yapmak,
- Yukarıdaki konularda, belgelere dayanılarak, inceleme, tahlil, denetim yapmak, mali tablo ve beyannamelerle ilgili konularda yazılı görüş vermek, rapor ve benzerlerini düzenlemek, tahkim, bilirkişi ve benzeri işleri yapmaktır.”

Kanun'da yazan mesleğin konusu ışığında serbest muhasebeci mali müşavirin yapmış olduğu işleri aşağıdaki gibi maddeler halinde sıralamak mümkündür (Türker; 2008: 4).

- İşletme politikalarına uygun olarak tek düzen hesap planlarını yapmak,
- İşletme muhasebe bilgi sistemini ve işleyişini kurmak,
- Muhasebe sürecine ilişkin tutulacak defter sistemini belirlemek,
- Gerekli muhasebe kayıtlarını yapmak,
- Aylık geçici mizan çıkarmak,

- Personel işe giriş ve çıkış işlemlerini yapmak,
- Personel bordrolarını hazırlamak, SGK bildirelerini vermek,
- Kesin mizan çıkarmak,
- Envanter ve demirbaş listelerini hazırlamak,
- Mali yılsonu işlemlerini yapmak,
- Dönem sonucuna ilişkin kar veya zararı hesaplamak,
- İşletmenin vergisel tüm bildirimlerini yapmak,
- Dönem sonuna ilişkin mali tabloları hazırlamak,
- Temel mali tabloları hazırlamak,
- Ek mali tabloları hazırlamak,
- İşletme bütçesini hazırlamak, planlamak ve revize etmek,
- Finansman işlemlerine ilişkin gerekli raporları hazırlamak,
- İşletmenin vereceği yatırım kararlarına yardımcı olmak,
- Kanuni ve vergi sorumluluklarını yerine getirmek,
- Finansman yönetimi için gerekli bilgi, belge ve yardımı sağlamak,
- İşletme karar vericilerine gerekli raporları sunmak,
- İşletme faaliyetlerin analiz ve yorumunu yapmak,
- İşletmenin ürettiği mamullere ilişkin maliyetleri hesaplamak,
- Maliyet muhasebesine ilişkin gerekli çalışmayı yapmak,
- Vergi beyannamelerini düzenlemek ve onaylamak.

## **12.2 Yeminli Mali Müşavir (YMM)**

Muhasebe meslek kanunun dokuzuncu maddesinde “yeminli mali müşavir” olabilmenin özel şartları;

- “En az 10 yıl serbest muhasebeci mali müşavirlik yapmış olmak
- Vergi inceleme yetkisi alarak veyahut öğretim görevlisi olarak (Hukuk, İktisat, Maliye, İşletme, Muhasebe, Bankacılık, Kamu Yönetimi ve Siyasal Bilimler dallarında çalışmış olmak)
- Yeminli mali müşavirlik sınavını vermiş olmak
- Yeminli mali müşavir ruhsatını almış olmak” olarak sıralanmaktadır.

### 12.2.1 Yeminli Mali Müşavirlik Sınavları

25702 sayılı 16.01.2005 tarihli Yeminli Mali Müşavirlik ve Serbest Muhasebeci Mali Müşavirlik Sınav Yönetmeliği hükümlerine göre yeminli mali müşavir adayları sınava tabi olur. Sınavlar Türkiye Odalar ve Borsalar Birliği (TÜRMOB) tarafından görevlendirilen Türkiye Serbest Muhasebeci Mali Müşavirler ve Yeminli Mali Müşavirler Temel Eğitim ve Staj Merkezi (TESMER) tarafından yürütülür. Sınavlar yılda 3 kez yapılır. Sınav tarihleri ve adayların sınava gireceği yerler, sınav tarihinden en az bir ay önce Resmî Gazete'de yayımlanır. Birlik ve Odaların internet sitelerinde ilan edilir.

Sınavlar, yeminli mali müşavir adayının teorik ve uygulama bilgisini ölçmek üzere aşağıda belirtilen konulardan ayrı ayrı yapılır.

- İleri Düzeyde Finansal Muhasebe,
- Finansal Yönetim,
- Yönetim Muhasebesi,
- Denetim, Raporlama ve Meslek Hukuku,
- Revizyon,
- Vergi Tekniği,
- Gelir Üzerinden Alınan Vergiler,
- Harcama ve Servet Üzerinden Alınan Vergiler,
- Dış Ticaret ve Kambiyo Mevzuatı,
- Sermaye Piyasası Mevzuatı

Meslek Kanunu'nun geçici 9. maddesine göre; “Kanunları uyarınca vergi inceleme yetkisini almış ve mesleki yeterlilik sınavını vermiş olanlardan 10 yıllık süreyi tamamlamış olanlar ile hukuk, iktisat, maliye, işletme, muhasebe, bankacılık, kamu yönetimi ve siyasal bilimler alanında profesörlük unvanını almış olanlardan yeminli mali müşavirlik sınav şartı aranmaz.” ifadesi yer almaktadır.

Yeminli Mali Müşavirlik sınavında başarılı sayılmak için meslek mevzuatına göre “sınav konularının her birinden 100 üzerinden en az 50 puan alınması şartıyla, alınan puanların aritmetik ortalamasının en az 65 puan olması gerekir.” ibaresi yer almaktadır.

### 12.2.2 Yeminli Mali Müşavirlik Mesleğinin Konusu

3568 Sayılı Meslek Kanunu'nun 2. Maddesinin B fıkrası kapsamında mali müşavirliğin konusu aşağıdaki gibi ifade edilmiştir.

- “Muhasebe sistemlerini kurmak, geliştirmek, işletmecilik, muhasebe, finans, mali mevzuat ve bunların uygulamaları ile ilgili işleri düzenlemek veya bu konularda müşavirlik yapmak,
- Yukarıdaki konularda, belgelere dayanılarak, inceleme, tahlil, denetim yapmak, mali tablo ve beyannamelerle ilgili konularda yazılı görüş vermek, rapor ve benzerlerini düzenlemek, tahkim, bilirkişi ve benzeri işleri yapmaktır.
- Gerçek ve tüzel kişilerin veya bunların teşebbüs ve işletmelerinin mali tablolarının ve beyannamelerinin mevzuat hükümleri, muhasebe prensipleri ile muhasebe standartlarına uygunluğunu ve hesapların denetim standartlarına göre incelendiğini tasdik etmektir.”

Yeminli mali müşavir meslek mensupları yapmış oldukları tasdik doğruluğundan sorumludurlar. Yaptıkları tasdik doğru olmaması halinde, tasdik kapsamında verilecek cezalardan mükellefle birlikte müştereken ve müteselsilen zincirleme olarak sorumludurlar. Yeminli mali müşavirler yaptıkları tasdike ilişkin kapsamlı açıklamayı raporlarında yer vermelidirler.

Yeminli mali müşavirler, serbest muhasebeci mali müşavirlerden farklı olarak muhasebe ile ilgili defter tutamazlar, muhasebe bürosu açamazlar ve muhasebe bürolarına ortak olamazlar.

### 13. Muhasebe Meslek Mensubu İstatistikleri

TÜRMOB'un 2019 yılı üye istatistiklerine göre Türkiye'de 107.447 SMMM meslek mensubu, 4794 YMM meslek mensubu bulunmaktadır.

**Tablo 2: TÜRMOB üye sayıları**

MESLEK MENSUBU	ÜYE SAYISI
Serbest Muhasebeci	8.582
Serbest Muhasebeci Mali Müşavir	98.865
Yeminli Mali Müşavir	4.794
<b>Toplam</b>	<b>112.241</b>

**Kaynak:** (www.turmob.org.tr/istatistikler/2019)



Tablo 2 incelendiğinde meslek mensuplarının %88'i Serbest Muhasebeci Mali Müşavir, %8'i serbest muhasebeci ve %4'ünün de yeminli mali müşavir olduğu görülmektedir. Meslek mensuplarının eğitim durumlarına göre istatistiksel dağılımı ise şöyledir.

**Tablo 3: Muhasebe meslek mensuplarının eğitim durumları**

OKUL TÜRÜ	SM SAYISI	SMMM SAYISI	YMM SAYISI	TOPLAM SAYI
İLKÖĞRETİM	899	390	0	1.289
MESLEK LİSESİ	3.926	8.265	0	12.191
ÖN LİSANS	1.224	2.860	0	4.084
LİSANS	2.488	80.425	3.757	86.670
YÜKSEK LİSANS	43	6.790	711	7.544
DOKTORA	1	135	327	463
<b>TOPLAM</b>	<b>8.581</b>	<b>98.865</b>	<b>4.795</b>	<b>112.241</b>

**Kaynak:** (www.turmob.org.tr/istatistikler)

Tablo 3 incelendiğinde meslek mensuplarının %77'sinin lisans mezunu olduğu, %11'inin meslek lisesi mezunu olduğu, %7'sinin yüksek lisans mezunu olduğu, %3,5'inin ön lisans mezunu olduğu, %1'inin ilköğretim mezunu olduğu ve %0,5'inin ise doktora mezunu olduğu görülmektedir.

Meslek mensuplarının cinsiyet durumlarına göre istatistiksel dağılımı ise şöyledir.

**Tablo 4: Muhasebe meslek mensuplarının cinsiyet dağılımı**

CİNSİYET	SM SAYISI	SMMM SAYISI	YMM SAYISI	TOPLAM SAYI
Erkek	7.071	68.818	4.412	80.301
Kadın	1.510	30.047	383	31.940
<b>Toplam</b>	<b>8.581</b>	<b>98.865</b>	<b>4.795</b>	<b>112.241</b>

**Kaynak:** (www.turmob.org.tr/istatistikler)

Tablo 4 incelendiğinde meslek mensuplarının %71,5'inin erkek, %28,5'inin de kadın olduğu görülmektedir.

#### 14. Meslek Mensuplarının Sahip Olması Gereken Kişilik Özellikleri

Muhasebe meslek mensupları ülkemizde önemli görevler üstlenmiş ve özellikle kamu ekonomisi için stratejik öneme sahiptir. Muhasebe mesleğinin önemi giderek artmaya devam etmektedir. Muhasebe mevzuatları hızlı bir şekilde değişirken meslek mensupları da bu değişime ayak uydurmak zorundadır. Örneği; teknolojinin imkânlarından yararlanılmalı,

mesleğin gerektirdiği alanlarda teknik uzmanlıklar sağlanmalıdır. Bunun yanı sıra pratik, sorun çözücü, teknik bilgilere sahip bir danışman olabilmelidir. Muhasebe mesleği her yönüyle gelişmektedir (Arıkan, 2009: 9). Muhasebe meslek mensupları, mesleğin gerektirdiği profesyonel muhasebe bilgisine, finansal alanda girişimcilik bilgisine sahip olmalıdır. Muhasebeci iyi bir piyasa analizcisi, rekabeti öngörebilen, yönetim ve halkla ilişkiler konusunda gerekli bilgiye sahip olmalıdır. Mesleğin icra edilmesi için meslek hâkimiyeti, mevzuat hâkimiyeti, örgüt içi iletişim ve takım çalışması gerekmektedir. Muhasebe meslek elemanları kendi imajını yaratmalı, şahısların ve işletmelerin anlayabileceği bir şekilde ifade edilmelidir. Bu özellikler hem muhasebeyi hem de muhasebe meslek çalışanlarını geleneksel olarak süregelen anlayıştan uzaklaştırır (Vargass ve Hernandez, 2012: 199).

Meslek mensupları bazı kişisel özelliklere ayrıca sahip olmalıdır. Bu özellikler şöyle sıralanabilir;

- Kişisel Beceriler
- İletişim ve Entelektüel Beceriler
- Dürüstlük
- Tarafsızlık ve Bağımsızlık

**Kişisel Beceriler:** Muhasebe meslek elemanları işin yürütülmesinde ve iş ortamında ortaya çıkacak problemlere çözüm önerileri getirebilen, yeniliklere açık, takım çalışmasına uyumlu, işe ve mesleğe kalite katabilecek nitelikte olmalıdır. Bunun yanında mesleğin icrası aşamasında tarafsız, objektif, dürüst ve sorumluluk taşıyan bireyler olmalıdır (Özyürek, 2012: 143).

**İletişim ve Entelektüel Beceriler:** Muhasebe mesleğini icra eden kişilerin iletişim becerileri güçlü olmalıdır. Her seviyeye hitap edebilecek niteliklere sahip olmalıdır. Farklılıklara açık olmalıdır. Entelektüel bilgilerini sağlam beceriler üzerine kurmalıdır (Özyürek, 2012: 143).

**Dürüstlük:** Muhasebe meslek elemanları dürüst olmak zorundadır. Meslek mevzuatı dürüstlük kavramını ele almış ve tüm muhasebe meslek elemanlarını bu olgu etrafına toplamıştır. Muhasebe işini icra edenlerin topluma karşı sorumluluğu vardır. Meslek mevzuatında belirtilen dürüstlük kavramına uymayan meslek elemanları muhasebeci imajını zedelemekte ve mesleği itibarsız hale getirmektedir (Soylu, 2010: 22).

**Tarafsızlık ve Bağımsızlık:** Mesleğin icrasında bulunan tüm meslek erbabları tüm taraflara eşit davranmalıdır. Bir çıkar grubunun menfaatleri doğrultusunda değil tüm çıkar gruplarına göre hareket etmelidir. Kimsenin etkisinde kalmadan tarafsız ve bağımsız şekilde mesleğini icra etmelidir (Sak, 2013: 61).

## **15. Muhasebe Meslek Örgütleri**

Günümüzde pek çok meslek olmasına rağmen her mesleğin örgütlenmesi yoktur. Muhasebe mesleği kendine özgü kanunu olması, belli bir eğitim süreci gerektirmesi, yüksek bir bilgi ile mesleğin icra edilmesi açısından profesyonel bir meslektir ve belli bir örgütlenmeye sahiptir (Cirhinlioğlu; 1996: 10-11).

Muhasebe meslek örgütleri, Türkiye’de büyük bir öneme sahip olmuştur. Birçok toplantı, eğitim organizasyonları ve çalıştaylar yapılmıştır. Bu doğrultuda muhasebe mesleğinin sistemli olarak icra edilmesini sağlayacak oda, birlik ve benzeri örgütler oluşmuştur (Aysan, 2006: 235).

Dört bölümden oluşan muhasebe meslek kanununun ikinci, üçüncü ve dördüncü bölümü mesleki odalardan ve birlikten bahseder. Türkiye’de kanun nezdinde serbest muhasebeci mali müşavir ve yeminli mali müşavirlerin bağlı olduğu birlik Türkiye Serbest Muhasebeci Mali Müşavirler ve Yeminli Mali Müşavirler Odaları Birliğidir.

### **15.1 Türkiye Serbest Muhasebeci Mali Müşavirler ve Yeminli Mali Müşavirler Odaları Birliği (TÜRMOB)**

Amerika başta olmak üzere Avrupa ülkelerinin büyük kısmında vergi sistemlerinin başarısında muhasebe meslek mensupları vazgeçilmez unsurlardan biri olarak kabul edilmiştir. İngiltere 1870, Fransa 1881, ABD 1886, Hollanda 1895, Almanya 1899, İsviçre 1941, Arjantin 1945, Brezilya ve Meksika 1946, Hindistan 1949, Yunanistan 1950, Nijerya 1955 yılında mali müşavirlik ve muhasebecilik mesleğini kanunla düzenlemişlerdir (www.turmobil.org.tr/kurumsal/hakkında)

Türk ekonomisinin denetleyicisi olarak görülen muhasebe mesleğinin düzenlenmesi ülkemizde 1989 yılında gerçekleşmiştir. Mesleğin hem ulusal hem de uluslararası alanda saygınlık kazanması için organize bir yapıya ihtiyaç duyulmuştur. Artan yapısal sorunlara çözüm üretebilmek, meslek mensuplarına hak ettiği saygınlığı sağlama düşüncesiyle meslekte örgütlenme gerekliliği ortaya çıktı. Bu itibarla meslek kanununa dayanılarak

TÜRMOB kurulmuştur. Muhasebe meslek camiası en kısa sürede organizasyonunu tamamlamış, il ve ilçe çapında odalarına ve ülke çapında odaların üst birliği olan TÜRMOB çatısı altında toplanmışlardır.

Muhasebe mesleğinde etkili bir kuruluş haline gelen TÜRMOB mesleğin yurt dışında da iyi temsil edilmesi için uluslararası faaliyetlere girmiş ve mesleği globalleştirmek istemiştir. Bu amaçla TÜRMOB, Muhasebecilik alanında 21 IFAC, Akdeniz Muhasebeciler Federasyonu, Edinburg Grubu, Foundation For Economic Education gibi meslek örgütlerine üye olmuştur (Arıkan, 2006: 77).

Kuruluşundan bu yana muhasebeciler için belli standartları yakalama, meslektaşlarının sorunları ile ilgilenme, eğitici ve gelişimci uygulamalar sunma ve mesleği geliştirmeye yönelik olarak örgütlenen TÜRMOB, 2019 yılı itibariyle Türkiye’de 77 SMMM Odası ve 8 YMM odası ile hizmet vermektedir ([www.turmobil.org.tr/istatistikler](http://www.turmobil.org.tr/istatistikler))

#### **15.1.1 TÜRMOB’un Amaçları:**

Muhasebe mesleğini temsil eden Türkiye’nin en saygın meslek örgütlerinden biri olmayı başaran TÜRMOB; (<http://turmobil.org.tr/15.02.2018>)

- Türkiye’de muhasebe mesleğini uluslararası standartlara uygun ve mesleki etik çerçevesinde yürütmeyi sağlamak,
- Meslek mensuplarını sürekli eğitime ve gelişime yönlendirmek,
- Uluslararası meslek kuruluşlarında aktif görev alarak mesleği temsil etmek,
- Muhasebe mesleğinde uzmanlaşma ve kurumsallaşmayı sağlamak,
- Toplumsal sorunlara duyarlı, güven duyulan bir meslek olmak,
- Tüm meslek mensubu çalışanlarımızda kalite bilincini oluşturmak,
- Teknolojik gelişmeyi takip ederek tüm süreçlerde verimlilik ve etkinlik sağlamak,
- Çalışanlarımızın kurumdan memnuniyetini yükseltmek ve gerekli çalışmaları yapmak,
- Kurum içinde sürekli iyileştirme faaliyetinde bulunmak,
- Mesleki bilgi ve deneyimlerin uluslararası platformlarda paylaşma, uluslararası kuruluşlardan edinilen bilgileri meslek mensupları ile paylaşma görevlerini üstlenmiştir.

## 15.2 Temel Eğitim ve Staj Merkezi (TESMER)

TÜRMOB'un kendi bünyesinde kurduğu Temel Eğitim ve Staj Merkezi (TESMER) Serbest Muhasebeci Mali Müşavir, Yeminli Mali Müşavir ve meslek adaylarına mesleki eğitim sunmaktadır. Sınav ve staj yükümlülüklerini yerine getirmektedir. Geniş bir ülke ağına sahip olması nedeniyle birçok ilde TESMER'in sunduğu hizmetlerden yararlanmak mümkündür. TESMER'in olmadığı illerde ise odalar bu eğitim misyonunu üstlenirler. Bu anlamda meslek eğitiminde öncülük yapan bir kuruluştur. Kuruluş; mesleki açıdan yetersiz, temel bilgileri eksik olan mensup ve adayları geliştirmenin yanında, bilgilerinin güncel kalmasını sağlamaktadır. İnteraktif dersler, sürekli mesleki eğitim, uzaktan eğitim, zorunlu eğitim, otomasyon sistemleri ve mesleki projeler ile kendinden söz ettirmeyi başarmıştır. Stajlar, eğitimler, sınav ve projeler TESMER'in ana faaliyet konusunu oluşturur. Türkiye'nin ilk web tabanlı muhasebe programı olan LUCA, TESMER tarafından oluşturulmuştur. Bu sistem ileri teknoloji kullanarak sınırsız kullanıcıya erişimi sağlayan, kullanıcılarını sürekli meslek hakkında güncel tutan ve bilgilendiren ayrıca bedelsiz bir program olmayı amaçlamaktadır. Sürekli geliştirmeyi görev bilen TESMER bu doğrultuda meslek mensuplarını ileriye doğru hazırlamaktadır (<http://www.tesmer.org.tr/09.03.2018>).

## 15.3 Meslek Odaları

Bir mesleğin gelişmesinde sistemli bir bütünlük oluşturan odaların yeri büyüktür. Muhasebe mesleğinin itibar kazanmasında meslek odalarının büyük rolü olmuştur. Mesleğin mevzuata uygun olarak yürütülmesi, meslek mensuplarının kişisel ve mesleki olarak yetiştirilmesi, staj ve stajyerlerin mesleğe uygun hale getirilmesi, meslek mensuplarının sorunlarının çözümü, meslek erbabları arasındaki iletişim ve koordinasyonun sağlanması, mesleğin disipline edilmesi ve tüm tarafların çağa uygun hale getirilmesi meslek odalarının temel amacıdır (Teğin, 2015: 32).

Muhasebe meslek örgütlenmesinde en başta Türkiye Serbest Muhasebeci Mali Müşavir ve Yeminli Mali Müşavir Odası gelmektedir. TÜRMOB'a kayıtlı 77 Serbest Muhasebeci Mali Müşavir Odası ve 8 Yeminli Mali Müşavir Odası bulunmaktadır ([www.turmob.org.tr/istatistikler](http://www.turmob.org.tr/istatistikler))

### **15.3.1 Türkiye Muhasebe Uzmanları Derneği**

1942 yılında Prof. Osman Fikret ARKUN başkanlığında kurulan dernek bu alandaki ilk özel oluşumdur. Türkiye’de muhasebe mesleğinin tarihi gelişimi açısından kilometre taşlarından biridir. Türkiye Muhasebe Uzmanları Derneği, mesleğin geleceğe yönelik durumuna ilişkin çalışmalarda bulunmuştur. Muhasebe mesleğinin tanımlanması, icrası, geniş tabanlara yayılması çalışmalarında bulunmuştur. Dünya ülkelerindeki iyi uygulamaların ülkemize taşınmasına katkıda bulunmuştur. Uluslararası platformda muhasebe ve muhasebe mesleğinin ülkemiz nezdinde temsilcisi olmuştur.

Türkiye Muhasebe Uzmanları Derneği; zaman içinde yapılan, ancak başarıya ulaşamadan tasarı aşamasında kalan muhasebe meslek yasasının hazırlık çalışmalarına katılmış, ülkemizin ihtiyacına ve yapısına uygun bir meslek yasasının çıkmasını sağlamak üzere taslaklar hazırlamış, Maliye Bakanlığı’na ve Türkiye Büyük Millet Meclisi komisyonlarına tavsiye ve önerilerde bulunmuştur.

Dernek üyeleri; muhasebe, meslek mevzuatı, meslek mensupları, mesleğin geçmişi, mesleğin geleceği ve denetim alanında düzenlenen bilimsel toplantıların tümüne düzenleyici ya da gözlemci sıfatıyla sürekli olarak katılmışlardır. Bu çalışmaları ile muhasebe meslek mevzuatının yasalaşmasında rol oynamışlardır. 1973 yılından itibaren Dernek, üyelik kabul koşulları arasına staj ve sınav zorunluluğu getirmiş, batı ülkelerinde uygulanan muhasebe prensiplerinin ülkemizde de kabul edilip uygulanmasında katkıları bulunmuştur ([www.tmud.org.tr/hakkımızda](http://www.tmud.org.tr/hakkımızda)).

### **15.3.2 Muhasebe ve Finansman Öğretim Üyeleri Bilim ve Araştırma Derneği (MUFAD)**

MUFAD, 1998 yılında muhasebe ve finansman alanı akademisyenleri tarafından kurulmuştur. Derneğin ilk faaliyeti süreli yayın olan “Muhasebe ve Finansman Dergisi”ni çıkartmak olmuştur. Dergi 2011 yılına kadar fiziki olarak basılmakta iken yönetim kurulu kararıyla bu tarihten itibaren elektronik dergi olarak 3 ayda bir yayınlanmaya başlamıştır.

MUFAD’ın kuruluş amaçları arasında Türkiye’nin dört bir tarafına yayılan muhasebe ve finansman akademisyenlerini bir platformda toplayarak ortak ses oluşturmak olmuştur. Akademisyenlerin birbirleriyle bilgi paylaşımı, ortak deneyimler oluşturmak,

yabancı ÷lkelerdeki geliřmeleri takip edip üyeleriyle paylaşmak, muhasebe ve finansman biliminin geliřmesine katkıda bulunmak derneęin kuruluş amaçlarındandır.

MUFAD, kurulduęu andan itibaren muhasebenin tarafları olan birçok kurum ve kuruluşla birlikte paneller düzenlemiřtir. Deneyimli ve uzman akademisyenleri eřlięinde birçok uluslararası muhasebe etkinlięinde bulunmuş ve ÷lkemizi başarıyla temsil etmiřtir ([www.mufad.org.tr/hakkımızda](http://www.mufad.org.tr/hakkımızda)).

## II. TÜRKİYE’DE MUHASEBE EĞİTİMİ VE STAJI

### 1. Muhasebe Eğitiminin Tanımı:

Şengel’e (2011: 171) göre Muhasebe Eğitimi; “İşletme ile ilgili kararlarının verilebilmesi için faydalı görülen mali bilgilerin saptanması, toplanması, ölçülmesi, işlenmesi, doğruluğunun denetlenmesi, sonuçların raporlar halinde özetlenmesi ve elde edilen bilgilerin karar alma sürecinde nasıl kullanılacağı konularında öğrenci yeteneğinin geliştirilmesi süreci” olarak tanımlanmıştır.

Tanım dikkatle incelendiğinde muhasebe eğitiminin teorik ve pratik olmak üzere iki önemli ayağı olduğu görülmektedir. Muhasebe eğitimimin teorik ayağında mali nitelikteki bilginin, kavramların, fonksiyonların, teorilerin, hesapların, mali tabloların, beyannamelerin, defterlerin, belgelerin öğrenilmesi yatmaktadır. Muhasebe eğitiminin pratik ayağında ise öğrenilen tüm bilgilerin bir araya getirilerek uygulanması süreçleri yatmaktadır.

Ülkemizde muhasebe ile ilgili hemen hemen her dönemde ortaya atılan en önemli husus muhasebe eğitiminin nasıl olması gerektiğidir. Değişen sosyal, ekonomik, politik koşullar muhasebeyi, muhasebeciyi ve muhasebe mevzuatını doğrudan etkilemektedir. Dolayısıyla muhasebede ne öğretileceğinden ziyade koşullara göre ne, nasıl öğretileceği önem kazanmaktadır (Daştan, 2008: 35).

Muhasebe eğitiminde ne, nerede, ne zaman, nasıl, niçin soruları sürekli sorulmakta ve yanıtlar aranmaktadır. Muhasebe eğitiminde ne öğretilecek sorusunun cevabını muhasebe çerçeve öğretim programları vermektedir. Nerede öğretilecek sorusu ile okulda mı, stajda mı, hizmet içi eğitimle mi öğretileceği kastedilmektedir. Hangi bilginin okulda, hangi bilginin stajda, hangi bilginin öğretici nezdinde, hangi bilginin uygulayıcı nezdinde yapılacağı kastedilmektedir. Nasıl öğretilecek sorusu ile hangi öğretim yöntem ve tekniği kullanılacağı, hangi materyallerin kullanılacağı cevaplarına ulaşılmaktadır (Daştan, 2008: 35).

Muhasebe eğitiminde kaliteyi belirleyen birçok unsur vardır. Çerçeve öğretim programları, öğretim yöntem ve teknikleri, ders içerikleri, ders araç-gereçleri, öğretim elemanları ve öğrenciler bunların en başında gelenleridir. Muhasebe, mesleki eğitim ile verilen bir süreçtir. Mesleki eğitim ile bireylere mesleğin gerektirdiği bilgi ve becerilerin kazandırılması hedeflenir. Muhasebe mesleğini icra edeceklerin sahip olması gereken bilgi



ve becerileri hem ulusal düzeyde hem de uluslararası düzeyde belirlenmiştir (Zaif ve Ayanoglu, 2007: 117).

Muhasebe eğitimiyle öğrenciye muhasebeye ait temel kavram ve ilkeler kazandırılır. Öğrencinin muhasebe bilgilerini toplaması, ölçmesi, denetlemesi, analiz ve yorumlayarak karar alma aşamalarında etkin bir şekilde rol alması hedeflenir (Zaif, 2004: 53).

## **2. Muhasebe Eğitiminin Amacı ve Önemi:**

Muhasebe eğitiminin amacı meslek mensuplarına veya meslek mensubu adaylarına muhasebe sürecinin kavratılmasıdır. Bu alandaki temel anlayış hesapların işleyişinin ve muhasebe kayıtlarının öğretilmesi olmuştur. Ancak zaman içinde sistemlerin değişmesi, muhasebe kurallarını ve muhasebe sistemlerini de değişime zorlamıştır. Muhasebe eğitimindeki temel amaç bu değişimlere ayak uyduracak muhasebe meslek mensuplarını yetiştirmek olmuştur (Süer, 2007: 18).

Teknik ve ekonomik bir varlık olan işletmeler bir taraftan toplumun ihtiyaçlarını karşılayacak mal ve hizmet üretirken diğer taraftan sahiplerine, ortaklarına, çalışanlarına, devlete ve nihayetinde tüm kamuoyuna gelir sağlama amacındadırlar. İşletmelerin bu amaçlarına ulaşabilmesi hesap bakımından örgütlenmesiyle olanaklıdır. Bu örgütlenmeden maksimum verim alabilmek muhasebeye, muhasebeden istenilen verimi alabilmek ise muhasebe eğitimine bağlıdır (Sihay, 1978: 13).

Bilim ve teknoloji alanındaki gelişmeler küreselleşme ile birlikte başta ekonomi olmak üzere sosyal ve kültürel alanda birçok değişikliğe yol açtı. Şüphesiz bu değişimler işletmelerde rekabeti artırdı, kalite ve verimliliği ön plana çıkardı. İşletme ile ilgili karar vericilerin doğru ve isabetli karar alması hayati önem taşımaya başladı. Karar alma ile ilgili en önemli bilgiler şüphesiz muhasebeden elde edilmektedir. Muhasebe meslek mensuplarının işletme ile ilgili doğru, tarafsız ve isabetli bilgiler üretebilmesi doğrudan veya dolaylı olarak muhasebe eğitimine bağlıdır (Çonkar, 1996: 160).

Klasik anlayışta muhasebe eğitimi, muhasebeci adaylarına mesleğini icra edecekleri seviyede temel bilgi ve becerileri öğreten, muhasebe hesap işleyişlerini ve kayıtlarını öğreten bir süreçti. Fakat yeni gelişmelerin etkisiyle muhasebe alanındaki düzenlemelerin karmaşık hale gelmesi, muhasebeden yeni bilgilerin istenmesi sonucunda klasik muhasebe eğitiminde değişimler meydana gelmiştir. Ataman'a (2002: 226) göre "Günümüz muhasebe eğitimi

öğrencilere niceliksel tekniklerin yanında niteliksel teknikleri de içeren, insan davranışları üzerinde yoğunlaşan, tüm problemlere hem niceliksel hem de niteliksel teknikleri birlikte uygulayabilen bir davranış muhasebesi şeklinde verilmektedir.”

Mesleki eğitim alanında muhasebe eğitimi, rekabetin yoğun yaşandığı alanlardan biridir. Muhasebe alanında çalışacak bireylerin mali bilgileri her yönden takip edebilecek, bilgileri toplayıp kaydedebilecek, analiz ve yorumunu yapabilecek düzeyde yetişmesi önem arz etmektedir. Etkin bir muhasebe eğitimi teorik bilginin üstüne pratik uygulamaların yapılmasına dayalıdır. Yeniliklere açık olma, sürekli öğrenme, analiz yapabilme, zaman yönetimi, iletişim, bilgi teknolojileri, ekip çalışması, beyin fırtınası muhasebe eğitiminde önemsenmesi gereken hususların başında gelmektedir (Akbulut, 2014: 76-77).

Muhasebe eğitiminin önemini Uluslararası Muhasebeciler Federasyonu (International Federation of Accountants – IFAC) şöyle vurgulamıştır (Daştan, 2008: 37);

- “Muhasebecilik mesleği tarih içerisinde toplumda önemli bir role sahip meslek olarak görülmüş ve görülmeye devam etmektedir.
- Zaman içinde ekonomik, teknolojik, sosyal, kültürel alanlarda yaşanan değişim muhasebeyi etkilemiştir.
- Küreselleşme ile birlikte muhasebe mesleğini icra edenlerin de küresel bir bakış açısına sahip olmaları gerekmektedir.
- İşletme yapılarının ve organizasyonlarının karmaşık hale gelmesi muhasebeden beklentiyi artırmıştır.
- Bilgi teknolojilerindeki hızlı gelişmeler süratle muhasebeye entegre edilmelidir.”

Muhasebe eğitiminde bireylere mesleğin icrası için gerekli tüm bilgiler öğretilmelidir. Mesleği icra edecek adayların kendilerini hem mesleki anlamda hem de diğer yakın disiplinler nezdinde yetiştirmesi elzemdir. Muhasebe eğitiminin önemi iyi bir eğitimle iyi bir meslek mensubu olunurken, iyi bir meslek mensubu ile etkin ve isabetli işletme kararları alınır şeklinde özetlenebilir (Zaif, 2004: 56).

Türkiye’de muhasebe eğitimi sürekli olarak verilmektedir. Özellikle okullarda temelden verilmeye çalışılan muhasebe eğitiminin amacı mesleğin her aşamasında kalifiye meslek mensubu yetiştirmektir. Bu doğrultuda ortaöğretimde, yükseköğretimde muhasebe alanında eğitim veren programlar yer almaktadır (Şengel, 2011: 169).

### 3. Mesleki Eğitimin Tanımı ve Önemi:

İnsanın kaliteli bir yaşam sürebilmesi için mesleğe ihtiyacı vardır. Meslek sahibi olabilmek için, uzun soluklu ve geniş kapsamlı bir eğitim ve gelişim sürecine ihtiyaç vardır. Bu eğitim ve gelişim süreci insanın yaşamı boyunca devam eder.

Binici ve Arı'ya (2004: 383) göre “Ülkelerin kalkınmasını ve gelişmesini etkileyen unsurların başında sahip olduğu nitelikli insan gücü gelir. Nitelikli insan gücünü yetiştirmek ise mesleki eğitime bağlıdır. Birçok ülke kalkınmasını mesleki ve teknik eğitime borçludur”

Mesleki eğitimin amacı; kişilerin sektörde geçerliliği olan bir işe yönelmesi ve bu işte kalıcılığını sağlayacak bilgi, beceri ve davranışların kazandırılmasıdır (Alkan, 1996: 1). Mesleki eğitimin bir başka amacı ise; bireylerin mesleğe özgü yeterlilikler çerçevesinde, meslek etiğine ve mesleki değerlere sahip, yenilikçi, girişimci, üretken, ekonomiye katma değer katan ehil iş gücü yetiştirmektir (Mesleki ve Teknik Eğitim Genel Müdürlüğü, 2019)

Kayadibi'ne (1999: 41) göre “Mesleki ve teknik eğitim insan yaşamında önemli bir yer tutmaktadır. İnsanlık tarihinin her döneminde ve her ülkede eğitim politika ve uygulamalarında mesleki eğitime yer verilmiş olması bu gereksinimin doğal bir belirtisidir. Gerçekten de mesleki ve teknik eğitim bireyin yaşamında bireysel, sosyal, ekonomik, kültürel ve ulusal gereksinimlerin karşılanmasında zorunlu olan bir eğitimidir” şeklinde ifade edilmiştir.

Mesleki eğitim bireyin meslek kazanması ve bu meslekte iş bularak kazanç sağlaması için yapılan eğitimidir. Bu eğitimin üç tarafı bulunmaktadır. Bunlar; birey, meslek ve eğitimidir. Günümüz dünyasında mal ve hizmetlerin üretiminden son tüketiciye ulaştırılmasına kadar geçen süreçte eğitilmiş bireylere ihtiyaç vardır ve bu ihtiyaç günden güne artmaktadır. Bu nedenle mesleki eğitimin bireylerin ve iş hayatının ihtiyaç ve beklentilerine, toplumsal dinamiklere uygun şekilde yürütülmesi, sürekli yenilenmesi ve geliştirilmesi gerekmektedir (Buluç, 2001: 303).

1739 sayılı Milli Eğitim Temel Kanununda Türk Milli Eğitim Sisteminin genel amaçlarından biri de; “Türk Milletinin bütün fertlerini; ilgi, istidat ve kabiliyetlerini geliştirerek gerekli bilgi, beceri, davranışlar ve birlikte iş görme alışkanlığı kazandırmak suretiyle hayata hazırlamak ve onların, kendilerini mutlu kılacak ve toplumun mutluluğuna katkıda bulunacak bir meslek sahibi olmalarını sağlamaktır.”

### 3.1 Mesleki Eğitimin Nitelikleri:

Sezgin (1980: 11) mesleki eğitimi karakterize eden başlıca nitelikleri şöyle sıralamıştır.

- “Mesleki eğitimde yaparak öğrenme esastır.
- Mesleki eğitimde programlar günün şartlarına uygun olarak sürekli güncellenmelidir.
- Genel olarak mesleki eğitim okulları topluma dayalı ve iş dünyasına dayalı eğitim vermektedirler.
- Mesleki eğitimde öğrenim-öğretim ortamı iş ortamının kendisi veya tamamen benzeridir.
- Mesleki eğitimde öğretim muhtevası teorisyenlerin bilgilerinden ziyade meslekteki yetişkin kişilerin bilgi, beceri ve faaliyetleri esas alınarak geliştirilir.
- Mesleki eğitimde ağırlık noktası, belirli bir mesleki alandaki istihdam ihtiyaçlarına göre hazırlanmış eğitim programlarının uygulanmasıdır.”

Mesleki eğitim kişiyi bir mesleğe hazırlamanın yanında, onun çok yönlü ilerlemesinde de etkili bir araçtır.

### 3.2 Mesleki Eğitimin Öncelikleri:

Mesleki ve Teknik Eğitim Genel Müdürlüğü tarafından ülkelerin kalkınmasında ve bireyin nitelik kazanmasında kilit rol oynayan mesleki eğitimin öncelikleri “Türkiye’de Mesleki ve Teknik Eğitimin Genel Görünümü Raporu” başlığı altında şöyle sıralanmıştır ([https://mtegm.meb.gov.tr/meb\\_iys\\_dosyalar/2019](https://mtegm.meb.gov.tr/meb_iys_dosyalar/2019)):

- “Öğrencileri milli kültürümüzün bir parçası olan ahilik anlayışıyla yetiştirmek,
- İhtiyaç doğrultusunda nitelikli iş gücü yetiştirmek,
- Mesleki eğitimi katılımcı bir anlayışla yönetmek,
- Mezunların üretime katılacak şekilde yetişmesini sağlamak,
- Mesleki eğitimi sürekli geliştirmek ve kalitesini yükseltmek.”

## 4. Mesleki Eğitimin ve Muhasebe Eğitiminin Tarihsel Gelişimi:

### 4.1 Mesleki Eğitimin Tarihsel Gelişimi:

Bireylere mesleğin icrası için gerekli olan bilgi ve becerilerin kazandırılması ve geliştirilmesine ilişkin verilen eğitime mesleki eğitim denir. Bu eğitimle bireylerin teorik bilgilerinin pratik uygulamalar eşliğinde kavratılması amaçlanır (Erol ve Erkan, 2008; 286). Tanımdan da anlaşılacağı gibi muhasebe eğitimi mesleki bir eğitimidir. Muhasebe meslek mensupları hem teorik bilgiyi hem de uygulamalı bilgiyi almalıdır. Muhasebe eğitiminin tarihsel sürecinin mesleki eğitimin tarihsel sürecini öğrenmeden kavrayamayız.

Türkiye’de mesleki eğitimin tarihsel süreci incelendiğinde 12. yüzyıldan günümüze kadar farklı şekillerde gerçekleştiğini görürüz. Mesleki eğitim; Selçuklular, Osmanlılar ve Cumhuriyet dönemi olmak üzere 3 safhada incelenebilir. Selçuklular döneminden başlayarak 18. yüzyılın sonuna kadar mesleki eğitim geleneksel usullerle, esnaf ve sanatkâr birliklerince yürütülmüştür. Selçuklularda “Ahilik” adıyla kurulan esnaf ve sanatkâr birlikleri, Osmanlılar zamanında da bir süre devam etmiş daha sonra “Lonca” ve “Gedik” teşkilatlarına dönüşmüştür (Kılınç, 2012: 68).

Modern anlamda mesleki eğitim alanındaki ilk girişimler tanzimat dönemine rastlar. Batılı devletlerin ulaştığı bilimsel ve teknolojik gelişmelerin etkisiyle bazı eğitim kurumlarının kurulmasına kaynak teşkil etmiştir. Bu eğitim kurumları daha çok ordu bünyesinde kurulmuş olup, savaş ihtiyaçlarının karşılanmasına yöneliktir. Meslek eğitimi 1860’lı yıllardan itibaren örgün eğitim kurumları olarak adlandırılan meslek ve sanat okullarında gerçekleştirilmiştir (Fındık ve Öztürk, 2016: 243).

Cumhuriyet döneminde yapılan ilk girişimlerden birisi ekonomiyi canlandırarak adımlar atmak olmuştur. Türkiye ekonomisinin şekillenmesinde iz bırakan İzmir İktisat Kongresi, eğitim sistemine ilişkin tavsiyeleri arasında, okullara yeni bir yapı ve kapsam kazandırması bulunmaktadır. Bunun için önemli bir adım olarak; bilginin yalnız kitaplardan değil, bunun yanı sıra gerçek tecrübe ve gözleme dayalı olarak da kazanılabilmesi vurgulanmıştır. Aynı şekilde ulusal ekonomiyi geliştirmede ünlü eğitim düşünürleri John Dewey, Alfred Kühne ve Omer Buyse Türkiye’ye davet edilmiştir. İnceleme sonrasında sunulan raporlarda ulusal ekonominin gelişmesi için eğitim aracılığıyla insan gücünün yetiştirilmesi ihtiyacına değinilmiş, bu insan gücünün yetiştirilmesinde ortaöğretim ve üniversitelerde mesleki programlar açılması tavsiye edilmiştir (Sezgin, 1983: 32)

Mesleki eğitim, 1927 yılında Milli Eğitim Bakanlığı'nın görev ve sorumluluk alanı kapsamına alınmıştır. 1933 yılında Bakanlık bünyesinde kurulan Mesleki ve Teknik Tedrisat Umum Müdürlüğü tarafından yönetilmiştir. 1934 yılında yabancı uzmanlar tarafından sunulan rapor doğrultusunda mesleki eğitimin; çırak okulları, akşam sanat okulları ve kısa süreli kurslar yoluyla yürütülmesi kararlaştırılmıştır (Akkutay, 1991: 15).

1934-1936 yılları arasında hazırlanan Mesleki Tedrisatın İnkişaf Planı; mesleki eğitimin planlanması, eğitim ile istihdam kesiminin ortaklaşa çalışması açısından önemlidir. Plan dahilinde çırak okulları, sanat ve orta sanat okulları, akşam sanat okulları, tekniker okulları, mühendis okulları ile gezici köy kursları açılması öngörülmüştür. Plan kapsamında öngörülen eylemler hızla hayata geçmiş, mesleki eğitimin öğrenci, öğretmen ve okul sayılarının hızla artmasına yol açmıştır (Demir ve Şen, 2009)

1941 yılında Mesleki ve Teknik Tedrisat Umum Müdürlüğü yerine Mesleki ve Teknik Öğretim Müsteşarlığı kurulmuştur. Bu Müsteşarlık 1960 yılında Erkek Teknik Öğretim Genel Müdürlüğü, Kız Teknik Öğretim Genel Müdürlüğü ve Ticaret-Turizm Öğretimi Genel Müdürlüğü olarak teşkilatlanmıştır (Mesleki ve Teknik Eğitimin Genel Görünümü, 2018)

1977 yılında çıkarılan 2089 sayılı kanun ile çıraklık eğitimi mesleki eğitim sistemine dâhil edilmiştir. 1986 yılında çıkarılan 3308 sayılı Mesleki Eğitim Kanunu ise temel mesleki eğitimi; örgün, çıraklık ve yaygın eğitimi kapsayacak şekilde yeniden düzenlemiştir. 3308 sayılı kanun ile ayrıca; örgün, çıraklık ve yaygın eğitimin planlanması, uygulanması ve değerlendirilmesinde diğer paydaşlara önemli görevler vermiştir. Bu doğrultuda, ulusal düzeyde hizmet veren MEB bünyesinde Mesleki Eğitim Kurulu ve il düzeyinde hizmet veren il Mesleki Eğitim Kurulları oluşturulmuştur (Dündar, 2006)

2011 yılında yayımlanan 652 sayılı Milli Eğitim Bakanlığının Teşkilat ve Görevleri Hakkında Kanun Hükmünde Kararname ile mesleki ve teknik eğitimden sorumlu olan tüm birimler (Erkek Teknik Eğitim Genel Müdürlüğü, Kız Teknik Eğitim Genel Müdürlüğü, Ticaret-Turizm Eğitimi Genel Müdürlüğü, Sağlık İşleri Daire Başkanlığı, Çıraklık ve Mesleki Eğitimi Geliştirme Daire Başkanlığı) tek çatı altında toplanarak Mesleki ve Teknik Eğitim Genel Müdürlüğü (MTEGM) adı altında birleştirilmiştir. Yaygın mesleki eğitim ile açıköğretim kurumları da Hayat Boyu Öğrenme Genel Müdürlüğü (HBÖGM) bünyesinde toplanmıştır (Mesleki ve Teknik Eğitimin Genel Görünümü, 2018).

## 4.2 Muhasebe Eğitiminin Tarihsel Gelişimi:

Muhasebe eğitimi Osmanlı döneminden itibaren ticaret eğitimi adı altında verilmeye başlandı. Osmanlı'da ticaret eğitiminin okullarda verilmesi Ticaret Nazırı Suphi Paşa döneminde gerçekleşmiştir. Bu dönemde ilk ticaret okulu 1883 yılında eğitime başlamıştır. Okulun sonraki dönemdeki adı İstanbul Hamidiye Ticaret Mektebi Alisi olmuştur. Bu okulda idadi ve fenni olmak üzere iki program uygulanmıştır. Fenni programda mesleki derslere öncelik verilirken, idadi programda genel bilgiler ağırlıklı olarak verilmiştir (Fındık ve Öztürk, 2016: 243)

Cumhuriyetin ilk yıllarında İzmir Lisan ve Ticaret Mektebi, sonra sırasıyla Samsun, Ankara, Adana ve Trabzon'da İstiklal Ticaret Mektepleri açılmıştır (Ticaret ve Turizm Öğretim Okulları ve Programları, 1999; 6). 1927 yılında ticaret okulları Milli Eğitim Bakanlığı'na devredilmiş olup eğitim süreleri 4 yıla çıkarılmıştır. Bu okullar "Orta Ticaret Okulu" olarak anılmıştır ve 1986 yılında Ticaret Meslek Liseleri bünyesine alınmıştır.

Ticaret okulları ve ticaret meslek liselerinde verilen muhasebe eğitimi sektörel ve teknolojik gelişmeler doğrultusunda geliştirilmiş ve yeni programlar açılmıştır. Bu gelişmeler tablo 5'de sunulmuştur:

**Tablo 5: Ticaret okullarındaki muhasebe öğretim programının gelişimi**

Yıllar	Programlar
1974-1975	Ticaret ve Kooperatifçilik olmak üzere 2 dal açılmıştır.
1977-1978	Öğrenciler (A) ve (B) bölümlerine ayrılmıştır. (A) bölümü öğrencileri üniversiteye hazırlanırken (B) bölümü öğrencileri Muhasebe, Kooperatifçilik ve Sekreterlik Programında eğitim görmüşlerdir.
1985-1986	Ticaret okulundaki (B) bölümüne Turizm eklenmiştir.
1986-1987	3308 Sayılı Çıracılık ve Mesleki Eğitim Kanunu yürürlüğe girmiştir. Bu kanun ile Muhasebe ve Bankacılık olmak üzere iki program uygulanmıştır.
1989-1990	Muhasebe ve Bankacılık programlarına, Kooperatifçilik, Büro Hizmetleri, Dış Ticaret programları eklenerek 5 programla eğitim verilmiştir.
1993-1994	Muhasebe, Bankacılık, Kooperatifçilik, Büro Hizmetleri, Dış Ticaret, Emlak Komisyonculuğu, Sigortacılık ve Borsa Hizmetleri olarak 8 program uygulanmıştır.
2002-2003	Bu dönemde Bilgisayarlı Muhasebe Dalı ve Bilgisayar Programcılığı Dalı da açılmıştır.
2004-2005	Bu dönemden sonra kademeli olarak mevcut bölümler kaldırılmış olup, MEGEP bünyesinde alan ve dal programları uygulanmaya başlanmıştır.

**Kaynak:** Ticaret ve Turizm Öğretim Okulları, 1999: 6

## 5. Muhasebe Eğitim Programları

Türkiye’de muhasebe eğitimi farklı düzey ve programlarla yürütülmektedir. Bu programlar aşağıdaki gibi sıralanabilir;

- Ortaöğretim Düzeyinde Muhasebe Eğitimi
- Önlisans Düzeyinde Muhasebe Eğitimi
- Lisans Düzeyinde Muhasebe Eğitimi
- Lisansüstü Düzeyde Muhasebe Eğitimi
- Mesleki Eğitim Kursları Düzeyinde Muhasebe Eğitimi

Tez çalışmamız ortaöğretim muhasebe stajı ile ilgili olduğundan sadece ortaöğretim düzeyindeki muhasebe eğitimi ele alınacaktır.

### 5.1 Ortaöğretim Düzeyinde Muhasebe Eğitimi

Türkiye’de ortaöğretim düzeyinde muhasebe eğitimi 2014 yılına kadar Ticaret Meslek Liseleri, Anadolu Ticaret Meslek Liseleri ve Anadolu Otelcilik ve Turizm Meslek Liseleri bünyesinde yürütülmekte iken, 2014 yılından itibaren Mesleki ve Teknik Eğitim Genel Müdürlüğü çatısı altında sürdürülmektedir. Aynı zamanda Çok Programlı Anadolu Liseleri ve Mesleki Eğitim Merkezleri bünyesinde de muhasebe eğitimi verilebilmektedir.

**Tablo 6: 2018-2019 eğitim-öğretim yılında muhasebe eğitimi veren okul sayısı**

Okul Türü	Okul Sayısı
Mesleki ve Teknik Anadolu Lisesi	507
Çok Programlı Anadolu Lisesi	247
Toplam	754

**Kaynak:** (<http://mtegm.meb.gov.tr/tr/okullar.asp?PAGE=Liste>) 08.04.2019

Mesleki ve Teknik Eğitim Genel Müdürlüğü çatısı altında toplanan tüm okulların isimleri Mesleki ve Teknik Anadolu Lisesi olarak anılmaktadır. Bu liseler bünyesinde Anadolu Meslek Programları (AMP) ve Anadolu Teknik Programları (ATP) yer almaktadır. Anadolu Meslek Programında bir mesleğe yönelik bilgi ve becerilerin yanında genel bilgi dersleri de yer almaktadır. Anadolu Teknik Programında ise bir mesleğe yönelik bilgi ve becerilerin yanında matematik, fizik, kimya, biyoloji dersleri 4 yıl boyunca ağırlıklı olarak verilmektedir. Her iki programda da 10. Sınıfta mesleki alan eğitimi; 11. ve 12. sınıfta



meslek alanına bağılı olarak dal eğitimi verilmektedir. Mesleki ve Teknik Anadolu Liselerinde 54 alanda ve bu alanlar altındaki 199 dalda öğretim programı uygulanmaktadır. (Türkiye’de Mesleki ve Teknik Eğitimin Genel Görünümü, 2018)

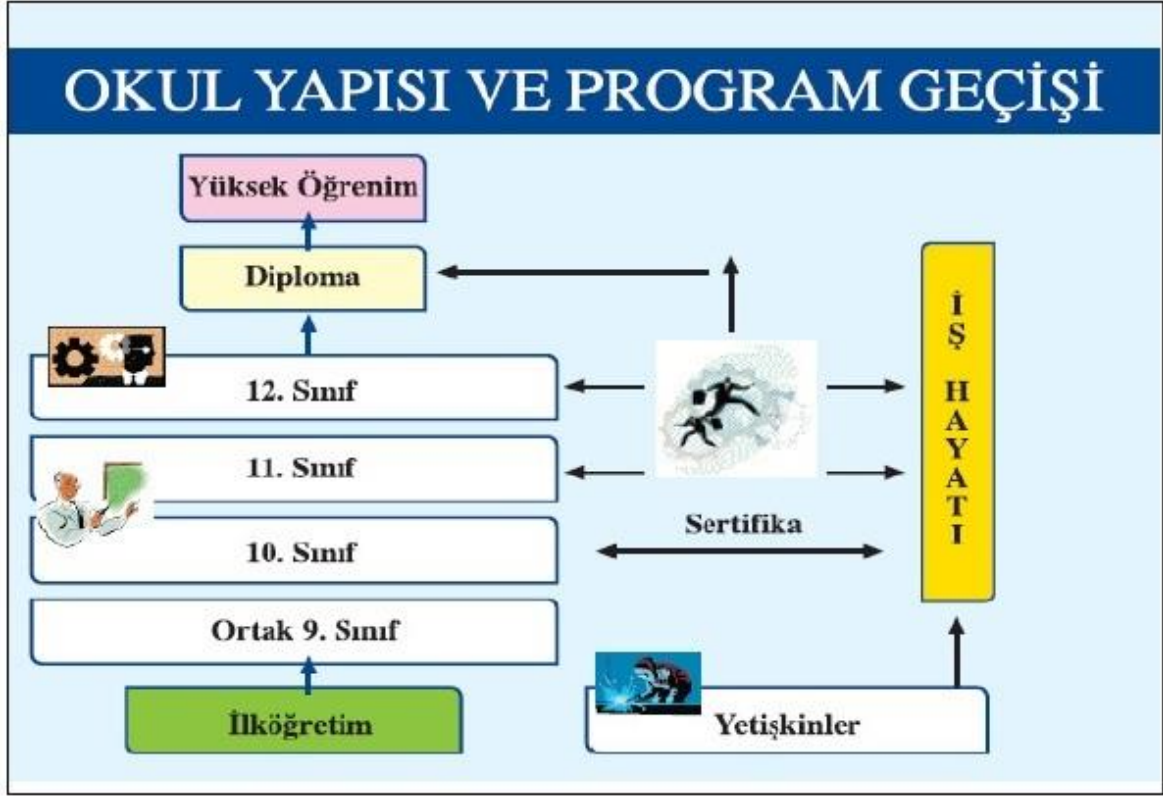

Şekil 2: Türkiye'de okul yapısı ve program geçişi

Ortaöğretimde muhasebe eğitimleri; Muhasebe ve Finansman Alanı altında verilmektedir. 9. Sınıfta öğrenciler muhasebe ile ilgili eğitim almamaktadır. Tüm ortaöğretim düzeyinde 9. Sınıflar ortak müfredata tabidir. Mesleki ve Teknik Anadolu Liselerinde eğitim gören öğrenciler 10. Sınıftan itibaren muhasebe ve finansman alanına yönelmekte ve bu alanda eğitim almaktadırlar. Öğrenciler 11. Sınıfa geldiğinde alana ilişkin dal seçimi yaparak ihtisaslaşırlar. 12. Sınıfa gelen öğrenciler ise okulda görecekları teorik eğitimin yanı sıra işletmelere staja giderek pratik eğitimlerini de sürdürürler. Böylelikle sektöre ilk adımı atmış olurlar.

Ortaöğretim düzeyinde muhasebe eğitimi Muhasebe ve Finansman Alanı Çerçeve Öğretim Programına göre yapılır.

## 5.2 Muhasebe ve Finansman Alanı Çerçeve Öğretim Programı

Bu program bireyleri muhasebe alanında yetiştirerek iş hayatına hazırlamak amacıyla oluşturulmuştur. Programın hazırlanmasında iş gücü piyasası ihtiyaçları ve iş analizi yaklaşımı esas alınmıştır. Muhasebe mesleği analiz edilerek meslek profili oluşturulmuş ve meslek elemanlarının yapması gereken iş/görev ve işlemler belirlenmiştir. Muhasebe ve Finansman Alanı Çerçeve Öğretim Programı ortaöğretim düzeyindeki muhasebe eğitiminin ana yol haritasıdır. Bu program meslek elemanlarının sahip olunması gereken bilgi, beceri, tutum ve tavırları kazandırmayı amaçlar. Bu amaçlar ders ve modüller yoluyla planlanarak eğitim-öğretim faaliyetleri gerçekleştirilir (MEGEP, Muhasebe ve Finansman Alanı Çerçeve Öğretim Programı, 2017).

Muhasebeye ilişkin çerçeve öğretim programı; eğitsel etkinliklerin hazırlanması, uygulanması ve değerlendirilmesini içeren detaylı bir plandır. Bu plan;

- Muhasebe alanında bilgi, beceri ve yetkinliklere sahip meslek elemanlarını yetiştirecek,
- Sektörü sürekli izleyen, kendini geliştiren ve sektöre cevap verebilecek meslek elemanı yetiştirecek,
- Bireye her seviyede yatay veya dikey geçiş imkânı sunacak,
- Bireylere farklılıkları ve özelliklerine uygun seçenekler sunacak şekilde hazırlanmıştır.

Muhasebe ve Finansman Alanı Çerçeve Öğretim Programında dersler modüler yapıda hazırlanmıştır. Modül genel olarak bir bütünün anlamlı bir parçasını temsil eden alt bölüm olarak tanımlanabilir. Öğretimde modül kavramı ise, belirli hedefler etrafında içeriğin belirtilen süre içerisinde tamamlanmasını esas alan öğrenme parçası olarak ifade edilebilir (<http://www.okanbarlas.com/moduler-ogretim>).

## 5.3 Muhasebe ve Finansman Alanı Programının Süresi

2005-2006 yılına kadar 3 yıllık program uygulayan ortaöğretim kurumları bu tarihten itibaren 4 yıllık program uygulamaya başlamışlardır. Muhasebe ve finansman alanının öğretim süresi de 4 yıl olarak planlanmıştır. Ortaöğretim 9. sınıfta tüm dersler tüm okul türlerinde ortak olarak verilmektedir. Öğrenciler alan derslerine 10. sınıftan itibaren başlamakta, 11. sınıfta dal derslerine yoğunlaşmakta, 12. sınıfta ise öğrendiklerini pekiştirmek adına işletmelerde staj görmektedirler.

## 5.4 Modüler Öğretimin Özellikleri:

Geleneksel modellerde kitapların içeriği; konu, ünite ve ders olarak düzenlenirken modüler yaklaşımda ise içerik modüllerle düzenlenmiştir. Bireyin tek başına öğrenmesine fırsat veren modüler öğretimin özellikleri şöyle sıralanabilir:

- Her bir modül bir iş yada mesleğin en küçük parçasıdır.
- Her bir modülün belirgin ve somut bir amacı vardır.
- Her bir modül kendi içinde bir bütünlük gösterir. Öğrencinin neyi nasıl yapması konusunda öğretmene ihtiyacı yoktur. Modüllerde tüm kazanımlar detaylı bir şekilde anlatılmıştır.
- Her bir modül tecrübe ve yaşantıya dayalı amaçları kapsar. Ayrıca öğrencinin modül sonunda kazanımlarını ölçen değerlendirme ölçekleri de yer almaktadır. Bu sayede öğrencinin kendini değerlendirme fırsatı doğar.

### 5.4.1 Modüler Birimlerin Kapsamı:

Modüler öğretimde belirlenen hedeflere ulaşılabilmesi için her modül bir takım bilgi ve beceri ögesini kapsamaktadır.

**Yönerge ve Kapsam:** Modüler birimdeki yönerge ve kapsam modülün nasıl kullanılması gerektiğini, modülle ilgili bilgi, beceri ve tutumları geliştirmede nelerin yapılması gerektiğini açıklamaktadır. Ayrıca modülle ilgili öğrencilerin hazır bulunuşluk düzeyleri ve ön koşulları da açıklamaktadır.

**Hedefler:** Bu bölümde öğrenci modülü tamamladığında kazanacağı davranışlar ve kazanımlar açıklanır.

**Malzeme ve Donanım:** Bu bölümde modülden beklenen amaca ulaşılabilmesi için öğrencilerin ve öğretmenlerin gereksinim duyacağı malzeme ve donanımlar açıklanır.

**Öğretme Metinleri, Şekilleri ve Resimleri:** Bu kısmında öğretim konusu kısa ve açık olarak tanımlanarak öğretme metinlerine yer verilmektedir. Ayrıca, metinler şekil ve resim ile de desteklenmektedir.

**Öğretim Uygulamaları:** Öğrencilere gerekli bilgi, beceri ve tutumları kazandırmak için yeterli sayıda eğitsel etkinliğe yer verilmektedir.

**Gelişim İzleme Tablosu:** Modülü bitiren öğrencilerin kazanımlarını ölçmek için değerlendirme soruları ve gelişim tablosu yer almaktadır. Böylece öğrenci bir yandan gelişimini izlemekte bir yandan da değerlendirme sonuçlarına göre öğretim yönlendirilmektedir.

#### **5.4.2 Programın Hazırlanmasında Referans Doküman ve Dayanaklar**

Muhasebe ve Finansman Alanı Çerçeve Öğretim Programı hazırlanırken birçok mevzuattan yararlanılmıştır. Ulusal Meslek Standartları, Ulusal Yeterlilikler ve diğer mevzuatlar başı çekmektedir. Bu kapsamda öğretim programının oluşmasında referans doküman ve dayanaklar şöyle sıralanabilir;

- 1739 sayılı Milli Eğitim Temel Kanunu
- 3308 sayılı Mesleki Eğitim Kanunu
- Milli Eğitim Bakanlığı Ortaöğretim Kurumları Yönetmeliği
- 6331 sayılı İş Sağlığı ve Güvenliği Kanunu
- 213 sayılı Vergi Usul Kanunu
- 193 sayılı Gelir Vergisi Kanunu
- 3065 sayılı Katma Değer Vergisi Kanunu
- 3568 sayılı Muhasebe Meslek Kanunu
- 6102 sayılı Türk Ticaret Kanunu
- 4458 sayılı Gümrük Kanunu
- 5411 sayılı Bankacılık Kanunu
- 6098 sayılı Türk Borçlar Kanunu
- 5393 sayılı Belediye Kanunu
- 5216 sayılı Büyükşehir Belediye Kanunu
- 5520 sayılı Kurumlar Vergisi Kanunu
- 7338 sayılı Veraset Vergisi Kanunu
- 5941 sayılı Çek Kanunu
- 6183 sayılı Amme Alacaklarının Tahsili Usulü Hakkında Kanun
- 4760 sayılı Özel Tüketim Vergisi Kanunu
- 488 sayılı Damga Vergisi Kanunu

- 492 sayılı Harçlar Vergisi Kanunu
- 3100 sayılı Ödeme Kaydedici Cihaz Kullanımı Kanunu
- 2464 sayılı Belediye Gelirleri Kanunu
- 6802 sayılı Gider Vergileri Kanunu
- 1319 sayılı Emlak Vergisi Kanunu
- 3074 sayılı Akaryakıt Tüketim Vergisi Kanunu
- 210 sayılı Değerli Kâğıtlar Kanunu
- 1318 sayılı Finansman Kanunu
- 4857 sayılı İş Kanunu
- 3218 sayılı Serbest Bölgeler Kanunu
- 4562 sayılı Organize Sanayi Bölgeleri Kanunu
- 5362 sayılı Esnaf ve Sanatkârlar Meslek Kanunu
- 5590 sayılı Türkiye Odalar ve Borsalar Birliği Kanunu
- 1163 sayılı Kooperatifler Kanunu
- 6362 sayılı Sermaye Piyasası Kanunu
- 5510 sayılı Sosyal Sigortalar ve Genel Sağlık Sigortası Kanunu
- Dış Ticaret Elemanları Ulusal Meslek Standartları
- Ön Muhasebe Elemanları Ulusal Meslek Standartları

### 5.5 Muhasebe ve Finansman Alanının Dalları:

Muhasebe ve Finansman Alanı Çerçeve Öğretim Programında alan aşağıdaki dallara ayrılmıştır.

- Bilgisayarlı Muhasebe Dalı
- Finans ve Borsa Hizmetleri Dalı
- Dış Ticaret Ofis Hizmetleri Dalı

**Tablo 7: 2018-2019 eğitim ve öğretim yılı muhasebe ve finansman alanı kapsamında açılan dallar**

Muhasebe ve Finansman Alanı Dalları	Okul Sayısı
Bilgisayarlı Muhasebe Dalı	742
Dış Ticaret Ofis Hizmetleri Dalı	135
Finans ve Borsa Hizmetleri Dalı	67

**Kaynak:** <http://mtegm.meb.gov.tr/TR/okullar.asp?PAGE=Liste>, 17.04.2019

### 5.5.1 Bilgisayarlı Muhasebe Dalı:

Muhasebe mesleğinin icrasında kullanılan ticari işletmelerin faaliyetlerine ait tarafsız ve objektif belgelerin tespit, tasnif, kayıt, dosyalama ve arşivleme işlemlerini bilgisayar ortamında yapma yeterliliklerini kazandırmaya yönelik eğitim-öğretim verilen muhasebe dalıdır. Bu yeterliliğe sahip kişi; (<http://portal.tyc.gov.tr/yeterlilik/muhasebe-ve-finansman-alani-bilgisayarli-muhasebe-dali-mesleki-ve-teknik-egitim-diplomasi-TR00200680.html>)

- Muhasebe ticari paket programlarını kullanır.
- Büro hizmetleri yapar.
- Bilgisayarla standartlar çerçevesinde yazışmalar yapar.
- Ofis programlarını kullanır.
- Kurumsal başvuruları yapar. (Belediye, Vergi Dairesi, SGK vb.)
- Ticari belgeleri düzenler.
- Genel muhasebe işlemlerini yapar.
- Ticari hesaplamaları yapar.
- İşletme yönetimi faaliyetlerini yürütür.
- Ticari işletmelerin muhasebe kayıtlarını yapar.
- Şahıs ve sermaye şirketlerinin muhasebe işlemlerini yapar.
- Kooperatif işlemlerini ve kayıtlarını yapar.
- Üretim işletmelerinin maliyet kayıtlarını tutar.
- İnşaat işletmelerinin muhasebe kayıtlarını yapar.
- Şirketlerin kuruluş ve kapanış işlemlerini yapar.

### 5.5.2 Dış Ticaret Ofis Hizmetleri Dalı:

Dış ticaret ofis elemanlığı mesleğinin icrasını yürütmek için gerekli olan işlemleri takip etmeye ve dış ticaret muhasebe kayıtlarını tutma yeterliliklerini kazandırmaya yönelik eğitim-öğretim verilen muhasebe dalıdır. Bu yeterliliğe sahip kişi; (<http://portal.tyc.gov.tr/yeterlilik/muhasebe-ve-finansman-alani-dis-ticaret-ofis-hizmetleri-dali-mesleki-ve-teknik-egitim-diplomasi-TR00200681.html>)

- Muhasebe ticari paket programlarını kullanır.
- Büro hizmetleri yapar.
- Bilgisayarla standartlar çerçevesinde yazışmalar yapar.

- Ofis programlarını kullanır.
- Kurumsal başvuruları yapar.
- Ticari belgeleri düzenler.
- Genel muhasebe işlemlerini yapar.
- Mesleki yabancı dili kullanır.
- Dış ticaret işlemlerini yapar.
- Dış ticarete teslim ve ödeme yapar.
- Dış ticaret mevzuatını uygular.
- Dış ticaret belgelerini düzenler.
- Dış ticaret muhasebe kayıtlarını yapar.

### **5.5.3 Finans ve Borsa Hizmetleri Dalı:**

Finans ve borsa hizmetleri elemanlığı mesleğinin icrasında gerekli olan işlemleri ve sermaye piyasası kayıtlarını yapma yeterliliklerini kazandırmaya yönelik eğitim-öğretim verilen muhasebe dalıdır. Bu yeterliliğe sahip kişi; (<http://portal.tyc.gov.tr/yeterlilik/muhasebe-ve-finansman-alani-finans-ve-borsa-hizmetleri-dali-mesleki-ve-tekNIK-egitim-diplomasi-TR00200682.html>)

- Büro hizmetleri yapar.
- Bilgisayarla standartlar çerçevesinde yazışmalar yapar.
- Ofis programlarını kullanır.
- Kurumsal başvuruları yapar.
- Ticari belgeleri düzenler.
- Genel muhasebe işlemlerini yapar.
- Mesleki yabancı dili kullanır.
- Bütçe hazırlar.
- Banka işlemlerini yapar.
- Sermaye piyasası işlemlerini yapar.
- Finansal yatırım araçlarını tanır, yatırım yapar.
- Sermaye piyasası kayıtlarını yapar.

## 5.6 Muhasebe ve Finansman Alanı Haftalık Ders Çizelgesi

Muhasebe ve Finansman Alanına ait ortaöğretimde 2019-2020 eğitim ve öğretim yılından itibaren uygulanacak olan haftalık ders çizelgeleri Anadolu Meslek Programı ve Anadolu Teknik Programı olarak ikiye ayrılır.

**Tablo 8: Mesleki ve teknik anadolu liseleri 2018-2019 eğitim ve öğretim yılı muhasebe ve finansman alanı anadolu meslek programı ders çizelgesi**

DERS KATEGORİLERİ		DERSLER	9. SINIF	10. SINIF	11. SINIF	12. SINIF
ORTAK DERSLER		TÜRK DİLİ VE EDEBİYATI	5	5	5	5
		DİN KÜLTÜRÜ VE AHL. BİLG.	2	2	2	2
		TARİH	2	2	2	-
		TC. İNKILAP TARİHİ VE AT.	-	-	-	2
		COĞRAFYA	2	2	-	-
		MATEMATİK	6	5	-	-
		FİZİK	2	2	-	-
		KİMYA	2	2	-	-
		BİYOLOJİ	2	2	-	-
		FELSEFE	-	2	2	-
		YABANCI DİL	5	2	2	2
		BEDEN EĞİTİM VE SPOR	2	2	2	2
		GÖRSEL SANATLAR / MÜZİK	2	-	-	-
		SAĞLIK BİLGİSİ VE TRAFİK	1	-	-	-
<b>TOPLAM</b>			<b>33</b>	<b>28</b>	<b>15</b>	<b>11</b>
ALAN / DAL DERSLERİ	ALAN ORTAK DERSLERİ	MESLEKİ GELİŞİM	2	-	-	-
		TEMEL MUHASEBE	-	7	-	-
		STANDART TÜRK KLAVYESİ	-	3	-	-
		OFİS PROGRAMLARI	-	2	-	-
		MESLEKİ MATEMATİK	-	2	-	-
	DAL DERSLERİ	İŞLETMELERDE MESLEKİ EĞİTİM				
		GENEL MUHASEBE				
		BİLGİSAYARLI MUH. İŞLEMLERİ				
		ŞİRKETLER MUHASEBESİ				
		MALİYET MUHASEBESİ				
		DIŞ TİCARET İŞLEMLERİ				
		DIŞ TİCARET MUHASEBESİ	-	-	18	26
		DIŞ TİCARET MEVZUATI				
		DIŞ TİCARETTE TESLİM VE ÖDEME				
		BANKA İŞLEMLERİ				
		SERMAYE PİYASASI KAYITLARI				
		SERMAYE PİYASASI				
		FİNANSAL YATIRIM				
		MESLEKİ YABANCI DİL				
<b>ALAN/DAL DERSLERİ TOPLAMI</b>			<b>2</b>	<b>14</b>	<b>18</b>	<b>26</b>
<b>SEÇMELİ DERSLER TOPLAMI</b>			<b>4</b>	<b>1</b>	<b>7</b>	<b>2</b>
<b>REHBERLİK VE YÖNLENDİRME DERSİ</b>			<b>1</b>	<b>-</b>	<b>-</b>	<b>1</b>
<b>TOPLAM HAFTALIK DERS SAATİ</b>			<b>40</b>	<b>43</b>	<b>40</b>	<b>40</b>

Kaynak: www.megep.meb.gov.tr



**Tablo 9: Mesleki ve teknik anadolu liseleri 2018-2019 eğitim ve öğretim yılı muhasebe ve finansman alanı anadolu teknik programı ders çizelgesi**

DERS KATEGORİLERİ		DERSLER	9. SINIF	10. SINIF	11. SINIF	12. SINIF
ORTAK DERSLER		TÜRK DİLİ VE EDEBİYATI	5	5	5	5
		DİN KÜLTÜRÜ VE AHL. BİLG.	2	2	2	2
		TARİH	2	2	2	-
		TC. İNKILAP TARİHİ VE AT.	-	-	-	2
		COĞRAFYA	2	2	-	-
		MATEMATİK	6	6	6	6
		FİZİK	2	2	4	4
		KİMYA	2	2	4	4
		BİYOLOJİ	2	2	-	-
		FELSEFE	-	2	2	-
		YABANCI DİL	5	2	2	2
		BEDEN EĞİTİM VE SPOR	2	2	2	-
		GÖRSEL SANATLAR / MÜZİK	2	-	-	-
		SAĞLIK BİLGİSİ VE TRAFİK	1	-	-	-
<b>TOPLAM</b>			<b>33</b>	<b>29</b>	<b>29</b>	<b>25</b>
ALAN / DAL DERSLERİ	ALAN ORTAK DERSLERİ	MESLEKİ GELİŞİM	2	-	-	-
		TEMEL MUHASEBE	-	7	-	-
		STANDART TÜRK KLAVYESİ	-	3	-	-
		OFİS PROGRAMLARI	-	2	-	-
		MESLEKİ MATEMATİK	-	2	-	-
	DAL DERSLERİ	İŞLETMELERDE MESLEKİ EĞİTİM				
		GENEL MUHASEBE				
		BİLGİSAYARLI MUH. İŞLEMLERİ				
		ŞİRKETLER MUHASEBESİ				
		MALİYET MUHASEBESİ				
		DIŞ TİCARET İŞLEMLERİ				
		DIŞ TİCARET MUHASEBESİ	-	-	7	13
		DIŞ TİCARET MEVZUATI				
		DIŞ TİCARETTE TESLİM VE ÖDEME				
		BANKA İŞLEMLERİ				
		SERMAYE PİYASASI KAYITLARI				
		SERMAYE PİYASASI				
		FİNANSAL YATIRIM				
		MESLEKİ YABANCI DİL				
<b>ALAN/DAL DERSLERİ TOPLAMI</b>			<b>2</b>	<b>14</b>	<b>7</b>	<b>13</b>
<b>SEÇMELİ DERSLER TOPLAMI</b>			<b>4</b>	<b>1</b>	<b>4</b>	<b>1</b>
<b>REHBERLİK VE YÖNLENDİRME DERSİ</b>			<b>1</b>	<b>-</b>	<b>-</b>	<b>1</b>
<b>TOPLAM HAFTALIK DERS SAATİ</b>			<b>40</b>	<b>44</b>	<b>40</b>	<b>40</b>

Kaynak: www.megep.gov.tr

### 5.6.1 Haftalık Ders Çizelgelerine Dair Açıklamalar

9. sınıflara ait ders çizelgesi tüm ortaöğretim kurumlarında aynı olduğundan Mesleki Gelişim Dersi haricinde meslek dersi bulunmamaktadır. 10. sınıf Muhasebe ve Finansman Alanında okutulacak dersler ve ders saatleri Milli Eğitim Bakanlığı Talim ve Terbiye Kurulu Başkanlığınca belirlenmiştir. Seçmeli ders saati sadece 1 saat olup bu ders; seçmeli dersler

tablosundan, alan/dal derslerinden veya diğer alan/dal derslerinden öğrencilerin seçimleri doğrultusunda belirlenir. 11. sınıfa geçen öğrenciler dal tercihlerini yaparak bu dala ilişkin derslerin eğitimini görürler. Anadolu Meslek Programında seçilmesi zorunlu dal dersi saati 18 saat iken, Anadolu Teknik Programında 7 saattir. 11. sınıfa ait seçmeli ders saati Anadolu Meslek Programında 7 saat iken Anadolu Teknik Programında 4 saattir. Seçmeli dersler; seçmeli dersler tablosundan, alan/dal dersleri arasından veya diğer alan/dal derslerinden öğrencilerin seçimleri, çevrenin beklentileri ve okulun imkânları doğrultusunda belirlenir.

12. sınıf öğrencileri ise haftada 2 gün okula gelmekte 3 gün ise staja gitmektedirler. Staj dersi haftalık ders çizelgelerinde İşletmelerde Mesleki Eğitim olarak ifade edilmektedir. Ders saati 24 saat olarak belirlenmiştir. 3 gün ve her güne 8 saat gelecek şekilde planlanmıştır. Staj sadece Anadolu Meslek Programında yer almakta, Anadolu Teknik Programında söz konusu değildir.

**Tablo 10: Muhasebe ve finansman alanı başarılması zorunlu dersler tablosu**

DALLAR	SINIF	ANADOLU PROGRAMI	MESLEK	ANADOLU TEKNİK PROGRAMI
Bilgisayarlı Muhasebe Dalı	10	Temel Muhasebe		Temel Muhasebe
	11	Genel Muhasebe		Genel Muhasebe
	12	İşletmelerde Mesleki Eğitim		Bilgisayarlı Muhasebe İşlemleri
Dış Ticaret Ofis Hizmetleri Dalı	10	Temel Muhasebe		Temel Muhasebe
	11	Dış Ticaret İşlemleri		Dış Ticaret İşlemleri
	12	İşletmelerde Mesleki Eğitim		Dış Ticaret Muhasebesi
Finans ve Borsa Hizmetleri Dalı	10	Temel Muhasebe		Temel Muhasebe
	11	Banka İşlemleri		Banka İşlemleri
	12	İşletmelerde Mesleki Eğitim		Sermaye Piyasası Kayıtları

**Kaynak:** www.megep.gov.tr

### 5.6.2 Başarılması Zorunlu Ders:

MEB Ortaöğretim Kurumları Yönetmeliğinin 57. maddesine göre yılsonu not ortalaması en az 50 olan öğrenciler diğer derslerden başarısız oldukları durumda not ortalaması ile o dersten geçmiş sayılırlar. Ancak başarılması zorunlu ders ise not ortalaması

ile başarılı sayılamazlar. Bu dersten sorumlu olarak bir üst sınıfa geçerler. Bu dersler haftalık ders çizelgelerinde yıldızlı ders (\*) olarak gösterilirler.

### **5.7 Muhasebe ve Finansman Alanı Ders Türleri:**

Muhasebe ve Finansman Alanı Çerçeve Öğretim Programında yer alan dersler 3 gruba ayrılmaktadır. Bunlar;

1. Ortak Dersler
2. Alan/Dal Dersleri
3. Seçmeli Dersler

**Ortak Dersler:** MEB Talim ve Terbiye Kurulu Başkanlığı'na göre “Her öğrencinin ortaöğretim bitinceye kadar aldığı, asgari ortak genel kültür veren, toplumsal sorunlara duyarlı olma, yurdun ekonomik, sosyal ve kültürel kalkınmasına katkıda bulunma bilincini ve gücünü kazandırmayı amaçlayan ve öğrenciyi yükseköğretim programlarına hazırlayan derslerdir.” Haftalık ders çizelgelerinde yer alan ortak dersler MEB Talim ve Terbiye Kurulu'nun belirlemiş olduğu program ve saat düzeyinde okutulur. Matematik, Tarih, Coğrafya, Fizik, Kimya vb. derslerdir.

**Alan/Dal Dersleri:** MEB Talim ve Terbiye Kurulu Başkanlığı'na göre “Öğrenciyi hedeflediği yükseköğretim programlarına ve/veya mesleğe, iş alanlarına yönelten ve bu yönde gelişmesini sağlayan derslerdir.” Alan ve dal dersleri uygulamalı dersler olup modüler yapıda hazırlanmıştır. Muhasebe ve Finansman Alanının Alan/Dal dersleri olarak; Temel Muhasebe, Genel Muhasebe, Bilgisayarlı Muhasebe, Şirketler Muhasebesi örnek verilebilir.

**Seçmeli Dersler:** Öğrencilerin kendi ilgi, istek ve ihtiyaçları doğrultusunda alanı içinde veya alanı dışında seçebilecekleri dersleri ifade eder. Seçmeli dersler MEB Talim ve Terbiye Kurulu'nun Tebliğler Dergisinde yayımlanan kararları ve Ortaöğretim Kurumları Haftalık Ders Dağıtım çizelge ekinde belirtilen açıklamalar doğrultusunda; seçmeli genel bilgi, alan/dal ya da diğer alan/dallardın derslerinde seçilebilir. Bir dersin seçmeli ders olarak okutulabilmesi için en az 10 öğrenci tarafından tercih edilmesi gerekmektedir. Alınabilecek seçmeli dersler; okulun imkânları dâhilinde, sektör ihtiyaçları dikkate alınarak zümre öğretmenleri, koordinatör öğretmenler, veliler ve öğrenci talepleri doğrultusunda alanın ve dalların özelliklerine göre okul yönetiminin belirlediği şekilde okutulur. Okul yönetimleri her düzeyde

okutulabilecek en fazla 10 adet seçmeli dersi ilan eder. Seçmeli derslerin seçiminde, varsa o derse ait diğer programlar sıra takip eder ve önceden alınması gereken dersler göz önünde bulundurulur. Seçmeli derslerin haftalık ders çizelgesinde belirtilen haftalık ders saati kadar alınması zorunludur.

### **5.8 Muhasebe ve Finansman Alanı Ders İçerikleri:**

Muhasebe ve Finansman Alanına ilişkin sunulan dersler modüllerden oluşmaktadır. Modüller yaşam boyu öğrenme ilkesi çerçevesinde öğrenci merkezli, bireyselleştirilmiş, eğitim ve meslek standartları gözetilerek oluşturulmuş bir öğrenme-öğretme yaklaşımıdır. Her modülün toplam öğrenme süresi 40 saat olarak planlanmıştır. Örneğin; 40/24 olarak belirlenen bir modülün 24 saati muhasebe öğretmeni rehberliğindeki öğretim süresini, geriye kalan 16 saati ise öğrencinin bağımsız olarak kendi çalışacağı süreyi öngörmektedir. Modüler sistemin faydaları; ekonomik olması, sosyal açıdan geniş kitleleri kapsamaması, bireysel ihtiyaçları karşılama, bölgesel farklılıkları içermesi, yerel yönetimler ve taraflarca uygulanabilirliğin bulunması sayılabilir (Demirci, 2007: 27-28). Ortaöğretim düzeyinde verilen muhasebe derslerinin içerikleri MEGEP kapsamında belirlenmektedir. 11. ve 12. sınıfta yer alan derslerin haftalık ders saatleri zümre kararıyla değiştirilebilmektedir. Ortaöğretim Muhasebe ve Finansman Alanına ilişkin ders-modül içerikleri ekte sunulmuştur.

### **6. Ortaöğretim Muhasebe Stajı**

Staj, mesleki anlamda teorik bilgiler alan kişilerin aldıkları bu bilgileri iş yaşamında kullanma ve deneme, başka bir deyişle, yaparak-tecrübe ederek davranışa dönüştürme biçiminde tanımlanabilir (Çetin, 2005: 154). Bu anlamda staj eğitim-öğretimin vazgeçilmez unsurlarından biridir.

Mesleki ve Teknik Eğitimin niteliği ile toplumun ekonomik ve sosyal gelişmişliği arasında çok sıkı bir ilişki vardır. Mesleki eğitimin hedefine ulaşabilmesi için dikkat edilmesi gereken başlıca unsur; verilen eğitimin pratiğe yönelik olmasıdır (Fer, 2000: 22). Muhasebe eğitiminde istenilen seviyeye ulaşabilmek için teorik bilginin yanında pratik bilgiyi de içeren uygulamalara yönelik kazanımlara yer verilmesi gerekir. Muhasebe eğitiminde öğrencilere meslek mensubu olabilmek için gerekli yeterlilikler verilmeli ve stres altında da iş yapabilmek öğretilmelidir (Çamtosun, 2008: 89).

Ortaöğretimde verilen muhasebe eğitiminin amacı iş piyasasında ihtiyaç duyulan ara eleman talebini karşılamaktır. Amaç öncelikli olarak iş piyasası olduğu için mesleki eğitim uygulamaya yönelik olmalıdır. Bu bağlamda ortaöğretimde verilen muhasebe eğitimi, üniversitede verilen muhasebe eğitiminden farklıdır. Çünkü üniversitede verilen muhasebe eğitimi teorik bir eğitimidir (Yardım, 2009: 18).

Etkili bir eğitim tekniği olan staj; öğrencilere ileride yapacakları işler hakkında bilgi verirken, sektördeki değişikliklere uyumları açısından yarar sağlamaktadır. Staj; öğrencilere işin yapısını, gereklerini, özelliklerini tanıtmada konusunda önemli rol oynamaktadır (Akoğlan Kozak, 2016: 133). Staj uygulamalı öğrenme yöntemidir. Bu yüzden ciddi anlamda üzerinde durulması gereken ve öğrencilere idrak ettirilmesi gereken bir unsurdur.

Ülkemizde ortaöğretimde verilen muhasebe eğitimi 4 yıllık süreye yayılmıştır. Öğrenciler eğitimlerinin 4. yılı olan 12. sınıfa geldiklerinde zorunlu staja tabi tutulurlar. Öğrenciler teorik eğitim için haftada 2 gün okulda, pratik eğitim için ise haftada 3 gün işletmede olacak şekilde eğitimlerini sürdürürler (MEB Ortaöğretim Kurumları Yönetmeliği).

Öğrencilerin işletmelerde görmüş oldukları staj; İşletmelerde Beceri Eğitimi dersi adıyla anılır ve notla değerlendirilir. Bu dersin ağırlığı 24 kredi olup, öğrencinin diploma notuna etkisi oldukça yüksektir. Beceri eğitiminin öğrencilere mesleki becerilerini pratik eğitimle gerçekleştirebilme, işletmelerin sosyal imkânlarından yararlanabilme, iş bulma olanağının artması, kendine güven duyma, sorumluluk duygusunun gelişmesi, sosyal becerisinin artması, belirli bir ücret alabilme ve sigortalı olabilme gibi faydaları bulunmaktadır. İşletme açısından beceri eğitimi uygulamasının faydaları arasında; nitelikli insan gücünü yetiştirme, okullarla bütünleşerek ihtiyacına uygun personel yetiştirilmesine katkıda bulunabilme, işgücü katılımı ile işlerini yapabilme, işletme bünyesinde çalışabilecek potansiyel personelleri tanıyabilme gibi fırsatları sayılabilir (Nayır, 2006: 41)

Staj uygulaması mevcut iki tarafa da yararlar sağlamaktadır. Bu iki taraftan biri staj yapan öğrenci iken diğeri staj gördüren işletmedir. İşletmeler staj sayesinde aradıkları nitelikli ara elemanı bulma fırsatına sahip olurken, staj yapan öğrenciler ise (Acar ve Tuğay, 2007: 3);

- İş hayatında gerçek uygulamaları görme,
- Meslekleri ile ilgili belli bir çevre edinme,

- Mesleki gelişim için gerekli olan yeterlilik düzeyinin farkına varma,
- Sahip oldukları teorik bilgilerle uygulamayı uyumlaştırma,
- Meslekleri yakından tanıma,
- Mesleği ile ilgili güncel gelişmeleri takip etme,
- Mesleği ile ilgili kurum ve kuruluşları tanıma,
- Mesleğin gerektirdiği kişisel becerileri tanıma imkânına kavuşurlar.

### **6.1 İşletmelerin Stajyer Öğrenci Çalıştırma Zorunluluğu:**

Devletin vergi toplamadaki en büyük araçlarından biri muhasebe meslek mensuplarıdır. Muhasebe meslek mensuplarının ve ara elemanlarının yetişmesi için devlet gereken tedbirleri almak zorundadır. Bu amaçla 3308 Sayılı Mesleki Eğitim Kanunu; 10 personel ve üzeri çalışanı olan işletmelerin stajyer öğrenci çalıştırma yükümlüsü olduğunu ifade etmektedir. İşletmeler çalışan sayısının en az %5'i oranında stajyer öğrenci çalıştırmakla yükümlüdürler. 10 personelden az çalışanı olan işletmeler de stajyer öğrenci çalıştırabilirler.

Mesleki eğitim kapsamına alınan il ve meslekler Mesleki Eğitim Kurulu'nun görüşü doğrultusunda tespit edilir. Bu kapsamdaki işletmeler her yıl şubat ayı içerisinde çalışan sayılarını iş kurumu müdürlükleri aracılığıyla milli eğitim müdürlüğüne bildirir. 10 veya daha fazla sayıda stajyer öğrenci çalıştıracak olan işletmelerin bu amaçla eğitim birimi kurmaları gerekir. Bu birimde ustalık yeterliliğine sahip ve iş pedagojisi eğitimi almış usta öğretici veya eğitici personelin bulunması zorunludur (Mesleki Eğitim Kanunu).

10 personel ve üzerinde çalışanı olan işletmeler stajyer öğrenci çalıştırmadıkları takdirde mesleki eğitime katılma payı öderler. Bu tutar 10-20 personel çalışanı olan işletmelerde stajyer öğrenci başına asgari ücretin net tutarının 1/3'ü kadardır. Çalışan sayısı 20 ve üzeri olduğunda ise öğrenci başına asgari ücretin net tutarının 2/3'ü kadardır. Hesaplanan tutar her ay Saymanlık hesabına yatırılır. İşletmenin talebi olmasına rağmen ilgililer tarafından stajyer öğrenci yönlendirilmediği takdirde bu tutar ödenmez (Mesleki Eğitim Kanunu).

### **6.2 İşletmelerde Mesleki Eğitim/Staj Sözleşmesi:**

İşletmelerde Mesleki Eğitim/Staj Sözleşmesi; 3308 sayılı Mesleki Eğitim Kanununun 25'inci ve Milli Eğitim Bakanlığı Ortaöğretim Kurumları Yönetmeliğinin 143'ncü

maddesine dayanılarak okul-veli-işletme arasında düzenlenir ve taraflarca imzalanır. Bu sözleşme işletmede yapılacak mesleki eğitimin/stajın esaslarını düzenlemek ve tarafların yükümlülüklerini belirlemek amacıyla hazırlanır. 3 nüsha olarak hazırlanan sözleşmenin birer nüshası taraflarda bulunur.

Sözleşmede yer alan ve imzalanıp açıklığa kavuşturulan hususlar şunlardır;

- Öğrenciye ödenecek ücret durumu,
- Öğrenciye verilecek izinler,
- Öğrencinin iş kazası ve meslek hastalığı sigorta primleri,
- Uygulanacak staj programı,
- Öğrencinin sigortalılığı ve primlerin ödenmesi
- Öğrencinin devam ve disiplin durumu,
- İşletmenin görev ve sorumlulukları,
- Okulun görev ve sorumlulukları,
- Öğrencilerin görev ve sorumlulukları

### **6.3 Stajyer Öğrenciye Ödenecek Ücret:**

Ortaöğretim muhasebe stajı gören öğrenciler kanun kapsamında çalıştıklarından kanunda belirtilen oranda ücret alırlar. Mesleki Eğitim Kanunu'nun 25. maddesi işletmelerde meslek eğitimi gören öğrencilerin alacağı ücreti düzenlemiştir. Buna göre işletmenin çalışan sayısı 20 personel ve üzerinde olan işletmeler asgari ücretin net tutarının en az %30'u oranında ücret öderler. İşletmenin çalışan sayısı 20'den az olduğunda ödenecek ücret asgari ücretin net tutarının %15'inden az olamaz. Kanunda yazan hususlar ödenecek en düşük miktarı gösterirken sözleşme ile bu tutar artırılabilir. Öğrenciye ödenecek ücret her türlü vergi ve harçtan muaftır. İşletmeler öğrenciye ait ücreti bir sonraki ayın 10'una kadar banka hesaplarına yatırmakla yükümlüdürler.

([https://mtegm.meb.gov.tr/meb\\_iys\\_dosyalar/2017\\_2](https://mtegm.meb.gov.tr/meb_iys_dosyalar/2017_2)).

### **6.4 Stajyer Öğrencilerin Sigortalanması:**

3308 sayılı Mesleki Eğitim Kanunu gereği stajyer öğrencilerin sigortalanması mecburidir. Öğrenciler İş Kazası ve Meslek Hastalığı yönünden okul tarafından sigortalanır ve sigorta primleri ödemesi devlet tarafından karşılanır. Öğrencinin sigorta girişinin yapılması, bildirgelerinin verilmesi ve primlerinin ödenmesi yönünden sorumluluk

öğrencinin kayıtlı olduğu okula aittir. Okul, öğrencinin sigortalı işe giriş bildirgesini elektronik ortamda SGK'ya vermek ve işe girişin bir örneğini staj yapılan işletmeye göndermekle sorumludur.

Stajyer öğrencilerin sigortası asgari brüt ücretin %50'si üzerinden yapılır. İş kazası ve meslek hastalığı primi olarak %1 oranında prim ödenir. Öğrenci 18 yaşını doldurduğunda sağlık aktivasyonu yok ise (bakılmakla yükümlü değil) ayrıca öğrenci için %5 oranında genel sağlık sigortası primi de ödenir.

9 Aralık 2016 tarihinde Resmi Gazete de yayımlanan 6764 sayılı Milli Eğitim Bakanlığı Teşkilat ve Görevleri Hakkında Kanun Hükmünde Kararname ile Bazı Kanun ve Kanun Hükmünde Kararnamelerde Değişiklik Yapılmasına Dair Kanun ile alan eğitimine başlayan öğrencilerinde sigortalanması mecburiyeti getirilmiştir. Böylelikle mesleki ve teknik eğitim okul ve kurumlarından eğitim gören öğrencilerin sigortalanması alan eğitimine başladıkları 10. sınıfta başlamaktadır. Öğrenciler için iş kazası ve meslek hastalığı olarak %1 oranında kısa vadeli sigorta kolları primi ödenirken bakılmakla yükümlü olmayan öğrenciler için ayrıca %5 oranında genel sağlık sigortası primi devlet tarafından SGK'ya ödenmektedir. Stajyer ve alan eğitimi için yapılan bu sigorta uzun vadeli sigorta kollarını karşılamadığı için emeklilik hesabına katılmaz ve sigorta başlangıcı sayılmaz ([https://maol.meb.gov.tr/sites/default/files/dokumanlar/sgk\\_stajyer\\_0.pdf](https://maol.meb.gov.tr/sites/default/files/dokumanlar/sgk_stajyer_0.pdf)).

### **6.5 İşletmelerde Mesleki Eğitime/Staja Verilecek Devlet Katkısı:**

9 Aralık 2016 tarihinde Resmi Gazete de yayımlanan 6764 sayılı Milli Eğitim Bakanlığı Teşkilat ve Görevleri Hakkında Kanun Hükmünde Kararname ile Bazı Kanun ve Kanun Hükmünde Kararnamelerde Değişiklik Yapılmasına Dair Kanun ile stajyer öğrenci çalıştıran işletmelere devlet katkısı ödemesi getirildi. Cumhurbaşkanlığı kararnamesi ile 2020-2021 eğitim yılı sonuna kadar bu katkı ödemeleri devam edecek. Kamu kurum ve kuruluşları devlet katkısı tutarından faydalanamaz.

Özel sektör işletmelerine ödenecek devlet katkısı tutarı 20 ve üzerinde çalışanı olan işletmeler için net asgari ücretin üçte biri, 20 personelin altında çalışanı olan işletmeler için net asgari ücretin üçte ikisi oranındadır. İşletmelere yapılacak devlet katkısı tutarı İşsizlik Sigortası fonundan karşılanır. Devamsızlığı olan ve hastalık izninde olan (raporlu) öğrencilerin bugünlerine karşılık gelen ücretleri ödenmez. İşletmeler devlet katkısı



tutarından ister faydalansın ister faydalanmasın öğrenciye sözleşmede belirtilen ücreti ödemekle yükümlüdür.

### **6.6 İşletmelerde Mesleki Eğitimin/Stajın Denetimi:**

İşletmelerde meslek eğitimi öğrencilere okulda almış oldukları eğitimin sektör içindeki bir işletmede yaparak-yaşayarak tecrübe etme imkânı verir. Ancak, işletmelerde beceri eğitimi/staj çalışmalarının başarıya ulaşabilmesi için koordinatör öğretmenler tarafından sürekli izlenmesi ve denetlenmesi gerekmektedir (Karacan ve Karacan, 2004; 169).

İşletmelerde meslek eğitiminden beklenen amaçlara ulaşabilmek için öğrencilerin sektörde eğitime/işe başlamadan önce bilinçlendirilmesi gerekir. Stajın bir zorunluluktan çok, eğitimlerini test etme, mesleğe yatkınlığını belirleme, sektörde deneyim kazanma, mesleğin ilke ve prensiplerini öğrenme gibi çok yönlü yararları olduğu konusunda öğrencilerin bilgilendirilmesi gerekmektedir. Aksi takdirde staj uygulaması bir prosedürü yerine getirmekten öteye gitmeyecektir (Acar ve Tuğay, 2007: 3).

MEB Ortaöğretim Kurumları Yönetmeliğinin 88. Maddesine göre “Ortaöğretim muhasebe stajı için işletmelerde beceri eğitimi gören öğrencilerin denetlenmesi, staj çalışmalarının planlı olarak yürütülmesi, stajın programa uygunluğunun izlenmesi, ortaya çıkabilecek sorunların belirlenmesi, öğrencilerin başarı, devamsızlık ve disiplin durumlarının izlenmesi ve rehberlikte bulunulması amacıyla meslek dersleri öğretmenleri arasından koordinatör öğretmen görevlendirilir. Diğer alanlardan olan yönetici ve öğretmenlere bu kapsamda görev verilmez” hükmü yer almaktadır.

### **6.7 İşletmelerde Mesleki Eğitim İş Dosyası:**

MEB Ortaöğretim Kurumları Yönetmeliği'nin 124. Maddesine göre işletmelerde beceri eğitimi gören öğrenciler iş dosyası tutmak zorundadırlar. Yönetmeliğin anılan maddesine “Ortaöğretim muhasebe alanında işletmelerde mesleki eğitim gören öğrencilerin bu eğitimle ilgili olarak öğretim programlarına uygun olarak yapacakları temrin, iş, proje ve hizmetlerle ilgili resimleri, projeleri ve değerlendirme çizelgelerini kapsayan mesleki eğitimle ilgili iş dosyası tutmaları gerekir. Dosyadaki her resim, proje veya çalışmaya ait değerlendirme çizelgesi ve varsa diğer doküman eğitici personel, koordinatör öğretmen ve öğrenci tarafından imzalanır. İşletmeler yönünden gizlilik taşıyan işlerde resim, proje ve

benzeri doküman iş dosyasına konulmaz. İş dosyası ikinci dönem mesleki eğitim puanlarıyla birlikte okul müdürlüğüne gönderilir. Yılsonunda yapılacak beceri sınavında iş dosyasının ağırlığı %20 olarak dikkate alınır” ibareleri yer almaktadır.

### **6.8 Staj Yerlerinin Belirlenmesi:**

MEB Ortaöğretim Kurumları Yönetmeliğinin 128. Maddesi işletmelerde beceri eğitimi/staj yaptırılacak işyerlerinin tespitini açıklamıştır. Yönetmeliğin anılan maddesine göre “İşletmelerde mesleki eğitim yapılacak staj yerlerinin belirlenmesi için her yıl Nisan ayında okul müdürü veya koordinatör müdür yardımcısı başkanlığında alan/bölüm şefleri, ilgili meslek alanından en az bir meslek öğretmeni toplanarak öğrencilerin staj yapacakları resmi ve özel kurum ve kuruluşları belirlerler. Yapılan planlama dışında, uygun işletme bulunduğu daha sonra bu işletmelere de öğrenci gönderilebilir.” hükmü yer almaktadır.

Ortaöğretim muhasebe stajı için öğrencilerin gittikleri kurum ve kuruluşlar şöyledir;

- Serbest muhasebeci ve mali müşavirlik büroları,
- Özel sektör işletmelerinin muhasebe departmanları,
- Kamu sektör işletmelerinin muhasebe departmanları,
- Kamu ve özel sektör bankaları,
- Diğer kurum ve kuruluşlar

### **6.9 İşletmelerde Mesleki Eğitimle/Stajla İlgili Tarafların Görev ve Sorumlulukları**

İşletmelerde mesleki eğitimin/stajın başarılı bir şekilde yürütülmesi, istenen verimin sağlanabilmesi, ortaya çıkacak problemlerin çözümü için tüm taraflara görev ve sorumluluk düşmektedir. İşletmelerde mesleki eğitimle ilgili görev ve sorumlulukları olan taraflar aşağıda sunulmuştur;

- Okul müdürlüğü,
- Koordinatör öğretmenler,
- Staj görülen işletmeler,
- Usta öğretici veya eğitici personeller,
- Öğrenciler

## 6.10 Okul Müdürlüğünün Görev ve Sorumlulukları:

MEB Ortaöğretim Kurumları Yönetmeliğinin 78. maddesinde okul/kurumların görev ve sorumlulukları şöyle sıralanmıştır;

- Öğrenci veya yasal temsilcisi ile birlikte işletmede mesleki eğitim sözleşmesini imzalamak,
- Öğrenci gelişim planlarını ders yılı başında işletmelere verilmesini sağlamak,
- İşletmedeki mesleki eğitimin çerçeve öğretim programına uygun yürütülmesini sağlamak,
- Öğrencilerin izinlerini, devam-devamsızlık durumlarını izleyip kayıtlarını tutmak,
- Öğrencilerin sigorta işlemlerini mevzuata uygun yürütmek,
- Usta öğretici ve eğitici personel olmadığında iş pedagojisi kursu açmak,
- İşletmede mesleki eğitimde amaç ve hedeflere ulaşabilmek için işletme yetkilileriyle iş birliği yapmak,
- İşletme yetkilileriyle yapılacak toplantılara başkanlık yapmak

## 6.11 Koordinatör Öğretmenlerin Görev ve Sorumlulukları:

Koordinatör öğretmen, işletmelerde yapılacak meslek eğitiminden/stajdan sorumlu olan ve rehberlikte bulunacak olan öğretmendir. İşyerinin bulunması, eğitim sürecinin planlanması ve koordinasyonu, öğrencilerin takibi, işyeri ile okul arasındaki iletişimin sağlanması konularında görevli olan ve konusunda uzman olan kişidir. İşletmede mesleki eğitimin/stajın başarısı büyük ölçüde özel beceriye sahip ve rehberlik konusunda uzman olan bu elemana bağlıdır (Kırlıoğlu ve Gökgöz, 2011: 132).

İşbirliğine dayalı öğretim programlarında koordinatör öğretmenlere temsil ettiği okul ile öğrencinin stajını gerçekleştirdiği işletme arasında “köprü” olma görevi verilmiştir. Bu nedenle koordinatör öğretmen, programın planlanması ve yürütülmesinde kilit rol oynar. Yani stajın-programın başarısı koordinatör öğretmene bağlıdır. Koordinatör öğretmenin görev ve sorumlulukları genel olarak 4 başlık altında toplanabilir (Külahçı, 1991: 15).

- Koordinasyon
- Rehberlik ve Danışmanlık
- İlişkileri Geliştirme
- Yönetim ve Denetim

MEB Ortaöğretim Kurumları Yönetmeliğinin 89. Maddesine göre koordinatör olarak görevlendirilen öğretmenlerin görev ve sorumlulukları aşağıdaki gibidir;

- “İşletmelerde mesleki eğitim uygulaması ile ilgili staj çalışmalarının planlı olarak yürütülmesini sağlamak amacıyla alınacak önlemleri belirler ve okul müdürlüğüne bildirir.
- İşletmelerde, öğretim programlarının uygulanmasında ortaya çıkan sorunlarla programlara yansıtılmasında yarar gördüğü hususları belirleyerek hazırlayacağı raporu, program geliştirme çalışmalarında değerlendirilmek üzere okul müdürlüğüne verir.
- Mesleki eğitim konusunda, işletme yetkilileriyle usta öğretici/eğitici personele rehberlikte bulunur.
- İşletmelerde beceri eğitimi gören öğrencilerin yapmış oldukları işlerle ilgili iş dosyasını kontrol eder.
- Öğrencilerin başarı, devamsızlık ve disiplin durumlarını izleyerek okul müdürlüğüne iletir.
- İşletme yetkilileriyle işbirliği yaparak işyerine uyum sağlayamayan öğrencileri belirler, alınacak önlemleri okul müdürlüğüne bildirir.
- Okul-Veli-İşletme arasında imzalanan sözleşmenin uygulanmasında ortaya çıkan sorunları belirleyerek okul müdürlüğüne bildirir.
- İşletme yetkilisince döneme ait puan çizelgelerinin doldurularak dönem sona ermeden 5 gün önce okul müdürlüğüne teslim edilmesini sağlar.
- Mezunları izleme ve yerleştirme çalışmaları kapsamında gerektiğinde mezunlar ve işyeri yetkililerine anket uygular.
- İşletmelerde mesleki eğitim konusunda müdürün vereceği diğer görevleri yerine getirir.”

#### **6.12 İşletmelerin Mesleki Eğitimle/Stajla İlgili Görev ve Sorumlulukları:**

MEB Ortaöğretim Kurumları Yönetmeliğinin 144. maddesine göre işletmelerde mesleki eğitim/staj yaptıran kurum ve kuruluşların görevleri şöyle sıralanmıştır;

- “İşletmelerde mesleki eğitimi/stajı çalışma takvimine uygun olarak yaptırmak,
- Stajyer öğrencilere rehberlikte bulunmak amacıyla usta öğretici veya eğitici personel bulundurmak,

- Usta öğretici veya eğitici personelin olmadığı durumda gerekli sayıda personele iş pedagojisi kursu aldirmek,
- İşletmede mesleki eğitim için gerekli olan temrin malzemesi ve araç-gereci temin etmek,
- Öğrenciye kanunlarda belirtilen ücreti ödemek,
- Öğrencilerin devam-devamsızlık durumlarını izleyerek okula veya koordinatör öğretmene bilgi vermek,
- Öğrencinin staj işlemlerine ait dönem puanını okula veya koordinatör öğretmene ulaştirmek,
- Öğrenciye stajı ile ilgili iş dosyası tutturmak,
- Öğrencinin iş sağlığı ve güvenliği açısından gerekli tedbirleri almak,
- Öğrencilerin rehberliği için görevlendirilen koordinatör öğretmene yapacağı iş ve işlemlerinde kolaylıklar sağlamak”

### **6.13 İşletmelerde Meslek Eğitiminde Görevli Usta Öğretici/Eğitici Personelin Görev ve Sorumlulukları:**

Mesleki eğitimin en önemli özelliklerinden birisi okullarda öğretilmesi mümkün olmayan becerilerin işbaşında eğitici personel eşliğinde öğretilmesini sağlamaktır. Birçok durumda iş başında çalışan insanlar eğitim yapmak için yetiştirilmelidir. Genellikle iş yaşamındaki bireyler emir verme, talimat yazma ve yapılan işleri denetleme işlerini yürütürler. Bu nedenle öğrencilerin iş başındaki eğitimlerini yönlendirecek eğitici personelin yetiştirilmesi gerekir (Çaylan, Akpınarlı ve Deveci 2016: 243).

İşletmede meslek eğitimi/staj çalışması yapan öğrencilerin gerekli becerileri kazanması, yıllık çalışma planı doğrultusunda faaliyetlerini yürütmesi için işletme bünyesinde usta öğretici veya gerekli eğitimi almış eğitici personel görevlendirilir. Usta öğretici veya eğitici personelde aranan nitelikler ile görev ve sorumlulukları şöyle sıralanabilir (MEB Tebliğler Dergisi, 1993: 41)

- Koordinatör öğretmen ile işbirliği yapmak,
- Öğrenciler ile iyi ilişkiler kurmak,
- İşyerindeki öğretim planını yapmak ve uygulamak,
- Beceri eğitiminin yapılacağı iş yeri departmanını belirlemek,
- Gerekli temrin malzemesini temin etmek,

- Öğrenci başarısını değerlendirmek,
- Çalışma takvimine uygun hareket etmek,
- Yaparak öğrenmeyi uygulamak,
- Öğrencilerde uygun tavırlar geliştirmek,
- İş dosyası tutturmak,
- Öğrencinin devam-devamsızlığını takip etmek,
- İlgili toplantılara katılmak,
- Öğrencinin işe gelmemesi durumunda yetkililere zamanında bilgi vermek,

#### **6.14 İşletmede Mesleki Eğitim Gören Öğrencilerin Görev ve Sorumlulukları:**

İşletmede mesleki eğitime/staja ilişkin tarafların görev ve sorumlulukları bulunmaktadır. Okulun, işletmenin görev ve sorumlulukları olduğu gibi staj gören öğrencilerin de bir takım görev ve sorumlulukları bulunmaktadır. İşletmede Mesleki Eğitim/Staj Sözleşmesinin 19. maddesinde öğrencilerin görev ve sorumlulukları şöyle sıralanmıştır;

- İşyerinin şartlarına, kıyafet ve çalışma düzenine uymak,
- İşletme ile ilgili gizli ve özel bilgileri kimseye paylaşmamak,
- Sendikal etkinliklere katılmamak,
- Eğitime düzenli olarak devam etmek,
- Mesleki eğitimle ilgili iş dosyası tutmak,
- Devamsızlığa ilişkin belgesini yetkililere ulaştırmak

#### **7. Türkiye’de Ortaöğretim Düzeyinde Verilen Muhasebe Eğitiminde Karşılaşılan Sorunlar:**

Küresel düzeyde yaşanan hızlı gelişmeler yeni mesleklerin ortaya çıkmasında veya var olan mesleklerin güncellenmesinde etkili olmaktadır. Bu bağlamda muhasebe eğitimi de bu değişikliklerden etkilendiği için dinamik bir eğitim ve esnek yapı içerisinde verilmesini gerekli kılmaktadır. Ancak; gelişmekte olan birçok ülkede olduğu gibi Türkiye’de de, kültürel algı çerçevesinde şekillenen muhasebe alt kültürü ve bu alt kültüre bağlı olarak benimsenen muhasebe eğitimi, yeni yaklaşımların kabullenilmesine karşı doğal bir direnç sergilemektedir (Öztürk, 2015: 25). Muhasebe eğitiminin de içinde yer aldığı mesleki ve teknik eğitim kapsamındaki sorunlar ve zayıf yönler arasında; toplumsal algı düzeyinin

düşük olması, muhasebe eğitimine başlangıç aşamasında mesleki rehberlik ve yönlendirmenin etkin bir şekilde yapılamaması, temel eğitiminden puanı düşük olan öğrencilerin bu liseleri tercih etmesi, okullaşma oranının düşük olması, üniversiteye yerleşme oranlarının düşük olması, öğrencilerin mesleki yeterliliklerini kazanmada karşılaşılan sorunlar, iş piyasasının ihtiyaçları ile muhasebe eğitimi alan öğrencilerin niteliklerinin örtüşmemesi, okullardaki teknik donanım eksikliği, mesleki eğitime gerekli kamu kaynaklarının aktarılmaması, meslek liselerinin sahip olduğu olumsuz imaj sayılabilir (Mesleki ve Teknik Eğitimin Yeniden Yapılandırılması, 2014: 23-24).

Muhasebe elemanı istihdam edecek kişi veya kurumların ihtiyaçlarına uygun nitelikte ve sayıda işgücü yetiştirilememesi, muhasebe mesleğine yönelik temel yetkinliklerin kazandırılmaması, mezunların yeterince takip edilememesi, girişimcilik ve yenilikçiliğin kazandırılmaması, öğrencilerde sosyal becerilerin geliştirilememesi de sorunlar arasındadır (Kalite Geliştirme Stratejisi ve Eylem Planı, 2013: 66).

### III. ORTAÖĞRETİM MUHASEBE STAJINA İLİŞKİN ANKET ÇALIŞMASI

#### 1. Ortaöğretim Muhasebe Eğitimi ve Stajına İlişkin Akademik Çalışmalar:

Ortaöğretim muhasebe eğitimi ve stajına dair yüksek lisans ve doktora düzeyinde yapılan çalışmalar ile bu çalışmalardan türetilen yerli ve yabancı bazı makaleler aşağıda açıklanmıştır.

Ebied (2004), Birleşik Arap Emirlikleri Üniversitesinde okuyan muhasebe stajı yapan öğrenciler ile muhasebe stajı yapmayan öğrencilerin staj sonrası akademik performanslarını ölçmek ve anlamlı bir fark olup olmadığını ölçümlemek amacıyla bir çalışma yapmıştır. Üniversitede eğitim gören ve muhasebe stajı yapan 57 öğrenci ile muhasebe stajı yapmayan 57 öğrencinin staj sonrası akademik ders başarılarını analiz etmiştir. Analizin neticesinde staj gören öğrencilerin akademik başarılarının, bilgi tabanlarının ve motivasyonlarının muhasebe stajı görmeyen öğrencilere oranla daha yüksek olduğunu değerlendirmektedir. Staj sonrası muhasebe öğrencilerinin gelişme eğiliminde olduğunu değerlendirmektedir. Öğrencilere sunulan staj imkânlarının performanslarını önemli ölçüde ve olumlu yönde etkilediğini göstermektedir.

Uzay (2005), mali müşavir olabilmek için staj yapan öğrencilerin sorunları ve beklentilerini tespit etmek amacıyla anket yöntemi kullanarak bir çalışma yapmıştır. Bu çalışmada staj gören öğrencilerin; staj yeri bulmak, mevzuat değişikliği, vergi sisteminin karmaşıklığı, rehberlik eksikliği, geçici elaman gözüyle bakılması sorunlarının olduğu sonucuna varmıştır. Staj gören öğrencilerin meslek mensuplarından olan beklentileri ise; yakın ilgi görme, rehberlik ve yönlendirme yapılması, mesleki bilgi ve tecrübelerinin aktarılması, takdir edilme, sorumluluk verilmesi konularının olduğu sonucuna varmıştır. Aynı zamanda staj gören öğrencilerin meslek örgütlerinden de beklentilerinin olduğu değerlendirmesini yapmıştır.

Uysal (2006), yüksek lisans tezinde ticaret meslek liselerinde muhasebe eğitimi alan öğrencilerin bu liseyi ve bu alanı seçme nedenleri, işletmelerde beceri eğitiminin/stajın öğrencilere katkısını ve staj boyunca karşılaştıkları sorunları incelemiştir. Öğrencilerin yaklaşık yarısı ticaret lisesi ve muhasebeyi kendi istekleri doğrultusunda seçtiklerini belirtmişlerdir. Ailenin isteği ile ticaret lisesi ve muhasebeyi seçenlerin oranı da üçte bir



civarındadır. Staj uygulamasında bütün becerilerin öğretilmediği, staj eğitiminde çeşitli sorunların bulunduğu çalışmanın sonuçları arasındadır.

Nayır (2006), ticaret meslek lisesi öğrencilerinin staj eğitiminden neler bekledikleri, beklentilerinin karşılanma düzeylerini ve staj eğitiminde karşılaştıkları problemleri incelemiştir. Okulda kazanılan teorik bilgilerin staj ile pratiğe dökülmesinin pek mümkün olmadığı sonucuna varmıştır. Öğrencilerin tamamına yakınının stajdan kazandıkları ücretin yetersizliği konusunda fikir belirtmişlerdir.

Martin ve Wilkerson (2006), muhasebe stajının öğrenci tutum ve algıları üzerindeki etkisinin incelenmesi amacıyla 132 öğrenciye anket ölçeği uygulayarak bir araştırma yapmıştır. Araştırma neticesinde muhasebe stajı gören öğrencilerin staj sonrasındaki davranışlarında değişme meydana geldiği ve bilgi artışı oluştuğunu göstermektedir. Öğrenciler staj deneyimlerini akademik etkinlikler için yararlı bulmuşlardır. Öğrencilerin staj sayesinde muhasebe anlayışını geliştirdiklerini gözlemlemiştir. Stajın, öğrencileri olgun hale getirdiğini ve akademik yeteneklerine olan güvenini arttığını dile getirmiştir.

Demirci (2007), staj eğitimine katılan öğrencilerin işyerinde karşılaştıkları sorunların düzeyini ve çözüm önerilerini saptamaya çalışmıştır. Öğrencilerin, kanun ve yönetmeliklerle kendilerine verilen hakları yeterince bilmediklerini ve kullanamadıklarını belirtmiştir. Staj eğitiminin yeterince izlenmediği, koordinatör öğretmenlerle yeterince görüşmelerin yapılmadığı, öğrencilerin zaman zaman temizlik, çay gibi ayak işlerinde kullanıldığı, öğrencilerin sözlü hakarete uğradığı, okulda öğrendikleri bilgiyi işyerinde kullanmadığı, okul derslerinin olumsuz etkilendiği sonuçlarına varılmıştır. Staj öncesi uyum eğitimlerinin olması, stajyer ücretlerinin artırılması, stajyer çalıştıran işletmelere devlet katkısının verilmesi, denetimlerin artırılması, başarılı öğrencilerin staj sonrası işyerinde kalabilmelerinin sağlanması önerileri getirilmiştir.

Şimşek (2007), ticaret meslek lisesi öğrencilerinin işletmede gördüğü muhasebe stajının yeterliliğini incelemiştir. İşletmelerin az sayıda stajyer çalıştırdığı, çoğunun eğitim birimi ve sorumlusu olduğunu, iş kazasına karşı gerekli önlemlerin alındığını belirtmiştir. Öğrencilerin alanına ve beceri seviyesine uygun işletmelere yönlendirilmesi gerektiği, atölye ve laboratuvarların günü teknolojik gelişmelerine uygun olması gerektiği, staj yeri olarak seçilen işletmenin teknolojik gelişmelere ayak uydurmuş şirketler olması gerektiği önerilerinde bulunmuştur.

Süer (2007), ticaret meslek liselerindeki muhasebe eğitiminin mevcut durumunu incelemiş, muhasebe eğitiminden beklentiler ve karşılaşılan sorunlara çözüm önerileri getirmeye çalışmıştır. Mevcut durumda, ortaöğretim düzeyindeki muhasebe eğitiminde sorunların çokça yaşandığı belirlenmiştir.

Şanlı (2009), muhasebe öğretmenlerinin derslerinde bilgi teknolojilerini kullanma ve kabulünün belirlenmesi amacıyla yaptığı çalışmada; öğretmenlerin bilgi teknolojisi konusundaki alguların tutumlarının etkilediği, tutumlarının niyetlerini etkilediği, niyetlerinin de teknoloji kullanım davranışlarını etkilediğini belirlemiştir.

İmamoğlu (2010), ortaöğretim kurumlarında muhasebe eğitimi ve karşılaşılan sorunların incelenmesi araştırmasında; nitelikli öğrencilerin muhasebeyi tercih etmediği, öğrencilerin mesleği ve okulu tanımadan tercih yaptıkları, okullarda araç-gereç ve donanım eksikliğinin bulunduğu, ders modüllerinin eksik ve yetersiz olduğu, muhasebe eğitiminin istenilen düzeyde olmadığı, öğrencilerin okuldan memnun olmadıklarını, öğrencilerin aile, tanıdık, akraba yanında staj yaptığını ve stajdan istenilen verimin alınamadığı, eğitimin ve eğitim veren öğretmenlerin teknolojiye ayak uyduramadıkları, nitelikli eğitimin olmadığı, eğitim aşamasında uygulama eksikliğinin olduğu, staj gören öğrencilere yeterli değerin verilmediği, birçok işletmede eğitim biriminin ve eğitim sorumlusunun olmadığı, muhasebe eğitiminde niteliğin düştüğü sonucuna varmıştır.

Kırlıoğlu ve Gökgöz (2011), ticaret meslek liselerinde muhasebe eğitimi gören öğrencilerin stajyerlik eğitiminde karşılaştıkları sorunların belirlenmesi ve bunlara yönelik çözüm önerilerinin sunulduğu makalesinde; ticaret meslek liselerinin kuruluş amacının iş dünyasına ara eleman yetiştirmek olmasına rağmen muhasebe eğitimi gören öğrencilerin büyük çoğunluğunun üniversiteye gitme planlarının olduğunu göstermiştir. Öğrencilerin staj uygulamalarında alan dışı faaliyetlerde çalıştırıldığı, okulda araç-gereç ve donanım eksikliği bulunduğu, ücret ödemelerinde problemlerin olduğu, staj çalışmalarında koordinatör öğretmenler tarafından denetimin yetersiz düzeyde olduğu, okulda verilen eğitimin yetersiz ve iş dünyasında tam olarak kullanılmadığı, verilen eğitim ile stajın ortak bir noktada buluşmadığı sonuçlarına ulaşmıştır.

Akbulut (2014), ticaret meslek liselerinde verilen muhasebe eğitimini inceleyerek, meslek mensupları açısından muhasebe eğitimini değerlendirmiştir. Ortaöğretim düzeyindeki muhasebe eğitiminin meslek mensupları açısından bazı boyutları ile yetersiz

kaldığı görülmüş, meslek mensuplarının eğitime ilişkin faaliyetlerde görüşlerinin alınması gerektiği sonucuna ulaşılmıştır.

Yaman (2015), ticaret meslek lisesi muhasebe dersi öğretmenlerinin örgütsel vatandaşlık davranışlarının ne düzeyde olduğu ve bu tutumlarını etkileyen demografik değişkenlerin neler olduğunu incelediği araştırmasında; muhasebe öğretmenlerinin örgütsel vatandaşlık davranışları arasında görev, yaş, cinsiyet, kıdem, eğitim durumu ve medeni durum gibi değişkenler açısından istatistiksel olarak anlamlı farklılıklar olduğu gözlenmiştir.

Demir (2015), muhasebe eğitiminde stajın önemi, sorunları ve çözüm önerileri adlı makalesinde belge taraması yaparak muhasebe stajına yönelik sorunları bir araya getirerek çözüm önerilerinde bulunmuştur. Muhasebe stajının sorunları olarak; öğrencilerin stajı bir formalite olarak görmeleri, öğrencilerin mesleği bilinçsiz olarak ve istemeden seçmeleri, öğrenciye uygun işletmenin bulunamaması, stajyer öğrencilere geçici elaman gözüyle bakılması, mesleki bilgi ve tecrübe artıracak işlemlerin yaptırılmaması, gerekli denetimlerin yerinde ve zamanında yapılmaması, eğitici personelin bulunmaması, teori ile uygulama bütünlüğünün sağlanamaması olarak değerlendirmiştir. Çalışmanın sonunda çözüm önerileri olarak; stajın önemi ve gerekliliği konusunda staj öncesinde bilgilendirilmelerin yapılması, staj görülen yerlerde eğitici personelin bulunması değerlendirmesinde bulunmuştur.

Bullen ve Capener (2015), muhasebe stajı gören öğrencilerin öğrenmelerinin artırılması ve iş yerine olan güvenin sağlanmasında staj uygulamalarındaki zorluk ve başarıları ele almıştır. Staj deneyimi olmadan muhasebe mesleğinin icra edilemeyeceğini dile getirmektedir. Staj sürecinin ani öğrenme deneyimi olduğunu ifade etmektedir. Staj deneyiminin öğrenciler, öğretim üyeleri, iş yerleri ve eğitim kurumları için kazan-kazan şeklinde olduğunu dile getirmektedir. Staj programının iyi uygulamaları olarak; stajyerlerle iletişim kurmak, stajın amacını belirlemek, oryantasyon yapmak, denetim yapmak olarak sıralamıştır. Staj uygulamalarında karşılaşılan zorlukları ele alarak çözüme ilişkin önerilerde bulunmuştur.

Zengin (2016), muhasebe mesleğinde meslek mensuplarının problemlerinin araştırıldığı çalışmada; meslek mensuplarının bağımsızlık sorunlarının, şirketleşme sorunlarının, mesleki eğitim sorunlarının, mesleki disiplin ve etik sorunlarının, ücret ve tahsilat sorunlarının, meslekle bağdaşmayan işler sorunlarının, haksız rekabet sorunlarının,

kalifiye personel bulamama sorunlarının, denetim sorunlarının, mevzuat sorunlarının, staj sorunlarının, mükellef sorunlarının olduğunu saptamıştır.

Tektaş (2016), ön lisans öğrencilerinin staj uygulamalarının değerlendirilmesine yönelik olarak yapmış olduğu çalışmada staj uygulamalarına yönelik sorunlar olarak; yetersiz koordinatör rehberliği, ucuz işgücü olarak görülmeleri, stajın okuldaki eğitime paralel olarak gitmemesi, sektördeki yoğun çalışma şartları olduğunu değerlendirmiştir. Çalışma neticesinde çözüm önerileri olarak; koordinatör rehberliğine yeteri önemin verilmesi, eğitici personelin varlığı ve staj üzerindeki etkisinin artırılması, okuldaki müfredatın sektöre uygun hale getirilmesi ve basitleştirilmesi, öğrencilerin staj süresince ucuz işgücü olarak görülmemesi, stajyer ücretlerinin iyileştirilmesi önerilerinde bulunmuştur.

Coşkun (2017), iş dünyasının muhasebe eğitiminden beklentilerinin değerlendirilmesine yönelik yapmış olduğu araştırma neticesinde muhasebe mesleğinin iş dünyasının gözde mesleklerinden biri olduğunu değerlendirmektedir. İş dünyasının bu mesleğe olan ilgisinin ve ihtiyacının gün geçtikçe artacağını değerlendirmektedir. Mesleğin iyileştirilmesi için meslek liseleri, üniversiteler ve işverenlerin iletişiminin zorunlu olduğu değerlendirmesinde bulunmuştur. Meslek mensuplarının yapmış olduğu değerlendirme neticesinde staj gören öğrencilerin muhasebe bilgi birikimlerinden memnun olmadıkları sonucuna varmıştır. Muhasebe meslek mensupları staj gören öğrencileri pratik deneyim eksikliği, teorik bilgi yetersizliği, defter tutulmasının öğrenilememesi, sosyal yönlerin yetersizliği, çalışma hayatını algılama güçlüğü olarak değerlendirmektedir. Muhasebe meslek mensupları stajyer öğrencilerde kişilik özellikleri olarak; dürüst ve ahlaklı olma, ekip çalışmasına yatkın olma, sorumluluk alabilme ve iş disiplinine bağlı olmak olarak değerlendirmektedir. Staj gören öğrencilerde aranan temel yetenekler olarak; mesleki istek ve heyecana sahip olma, temel muhasebe becerilerine hâkim olma, bilgisayar kullanabilme olarak değerlendirilmektedir.

Özgüler (2017), muhasebe ve finans sektörünün, muhasebe öğrencilerinden beklentileri üzerine bir araştırma yaparak sektörün beklentilerini ortaya koymuştur. Meslek mensuplarının okul ve üniversitelerde verilen muhasebe eğitimini yeterli bulmadıkları sonucuna varmıştır. Öğrencilerin muhasebe bilgisinin yanı sıra bilgisayar bilgisinin de yeterli seviyede olmasını değerlendirmektedir. Meslek mensupları yanında çalışacak olan

meslek mensubu adaylarına bilgi ve tecrübelerini aktarmada istekli oldukları sonucuna varmıştır.

Gibson (2017), staj gören öğrencilerin staj sürecine olan memnuniyetleri ile staj sonrası akademik başarıları arasında bir bağlantının var olup olmadığını ölçümlemek amacıyla yapmış olduğu çalışmada öğrencilerin staj sonrası akademik ders başarılarının arttığını gözlemlemiştir. Ancak öğrencilerin staja ilişkin memnuniyet düzeyleri ile akademik başarıları arasında anlamlı ve açıklanabilir bir farkın olmadığını gözlemlemiştir. Stajların üniversiteler için bir deneyim merkezi olduğunu, öğrenmenin okul ile iş yeri arasındaki birleşmeye bağlı olduğunu, stajın ders başarısını artırmada etkili olduğunu değerlendirmektedir.

Yıldırım (2018), Türkiye’de muhasebe mesleğinin istihdam durumu üzerine yapmış olduğu araştırmada; özel sektörün kamuya rağmen çok büyük oranda muhasebe meslek mensubunu istihdam ettiği, kamuda çalışan meslek mensubunun çok az olduğu, özel sektör tarafından yapılan açık iş ilanlarında ön muhasebe elamanına olan talebin karşılanamadığı, profesyonel meslek mensuplarının kazançlarını artırması için sayıca az olan illerde faaliyette bulunması gerektiği, belge sahibi olmayan muhasebe meslek elemanlarının büyük şehirlerde daha rahat istihdam edilebileceği sonucuna varmıştır.

Uzun (2018), muhasebe eğitimi ve ara elaman istihdam sorunu üzerine yapmış olduğu çalışmada; öğrenci ve velilerin ortaöğretimde tek hedef olarak üniversiteyi düşünmeleri ve mesleki eğitimi ikinci plana attıkları sonucuna varmıştır. Ders başarısı düşük olan öğrencilerin mesleki eğitimi tercih ettiği ancak muhasebenin belli bir yetenek ve kabiliyet istediğini belirtmiştir. Muhasebe meslek mensupları; okullardaki muhasebe müfredatının yetersiz olduğu, öğrencilerin temel muhasebe becerilerini kazanamadığı, kişiler arası iletişimin zayıf olduğunu, muhasebe paket programı kullanımını bilmediği, ön muhasebe işlemlerini tam olarak yapamadığını, mesleğin icrası için gerekli temel hukuk bilgilerinin olmadığını beyan etmişlerdir. Muhasebede ara eleman ihtiyacının karşılanamadığı, okul ile meslek mensupları arasında kopukluk olduğu, eğitim ve stajda gerekli planlamaların yapılmadığı sonuçlarına ulaşılmıştır.

Ivana (2019), staj deneyiminin kazançlarını, etkili stajın belirleyici unsurları tespit etmek ve başarılı bir staj programının tasarlanmasına hizmet etmek amacıyla bir çalışma yapmıştır. Stajın akademik çalışma ile iş dünyası arasında bir bağ kurduğunu

değerlendirmiştir. Staja giden öğrencilerin staj bitiminde daha üretken olduklarını, açık olduklarını, zor görevlere karşı sorumluluk alabildiklerini değerlendirmektedir. Stajın istihdam olanaklarını desteklediğini ifade etmektedir. Stajın öğrenciye kişisel ve akademik etkisinin olduğunu gözlemlemiştir. Staj gören öğrencilerin girişimcilik fırsatlarını daha iyi değerlendirdikleri sonucuna varmıştır. Üniversitelerin staj imkânlarının bol olması üniversitenin imajı ve görünürlükleri açısından fayda sağlayacağını değerlendirmektedir.

## **2. Araştırmanın Konusu**

Ortaöğretim seviyesinde verilen muhasebe eğitiminden beklenen faydanın elde edilmesi okulda alınan teorik bilginin sektörde pratiğe dökülerek günün ve mesleğin şartlarına uygun davranışa dönüştürmekle mümkündür. Bu hedefin yakalanabilmesi, ortaöğretim muhasebe alanından mezun olanların sektörün istediği nitelikte ara elaman vasfı taşıyabilmesi için ortaöğretimde muhasebe eğitimi alan öğrenciler son sınıfta (12. Sınıf) haftada 3 gün boyunca işletmelerde beceri eğitimi/staj çalışması yaparlar.

Ortaöğretim muhasebe ve finansman alanı öğrencilerinin son sınıfta yapmış oldukları işletmelerde beceri eğitimi araştırmamızın konusunu oluşturmaktadır. Muhasebe meslek mensuplarının, usta öğreticilerin işletmelerde beceri eğitimine ilişkin görüşleri, öğrencilerin okullarında yeterli eğitim alıp almadıklarına dair fikirleri, işletmelerde beceri eğitimi gören öğrencilerin mesleğe karşı bakış açıları, muhasebe mesleğinin geleceği, işletmelerde beceri eğitimine ilişkin paydaşların sorunları ve çözüm yolları araştırmamızın konusu dâhilindedir.

## **3. Araştırmanın Amacı**

Ülkemizin ekonomik refah seviyesinin artması teknolojiye dayalı üretime ve hizmet sektörünün kalitesine bağlıdır. Petrol ve doğalgaz gibi günümüzde katma değeri çok yüksek enerji kaynaklarından mahrum olmamız dünya ekonomisinde söz sahibi bir ülke olmak için bizi teknolojik ürünler üretmeye doğru itmektedir.

Teknolojiye dayalı katma değeri yüksek ürün üretmek, hizmet sektörünü kaliteli hale getirmek büyük oranda özel sektörün başarısına bağlıdır. Serbest piyasa ekonomisinde devletin bu noktadaki rolü özel sektörün ihtiyaç duyduğu alanlarda sektöre destek vermektir. Sektörün sıkıntılarına çareler aramaktır. Özel sektörün günümüzde yapmış olduğu pek çok toplantıda, organizasyonda, devlet yetkilileriyle yapmış olduğu buluşmalarda dile getirdiği sorunlardan biri de özel sektörün nitelikli ara eleman eksikliğidir.

Özel sektörün ihtiyaç duyduğu nitelikli ara eleman mesleki eğitim ile giderilebilir. Türkiye’de ortaöğretim düzeyinde örgün eğitim veren okullar; genel liseler ve mesleki-teknik eğitim okulları olmak üzere 2 kategoriye ayrılır. Mesleki ve Teknik Eğitim okullarında sektörün ihtiyaç duyduğu nitelikli ara eleman yetiştirilmesi hedeflenir.

Muhasebe ve Finansman eğitimi de mesleki eğitimin bir parçasıdır. Türkiye’de muhasebe eğitimi ortaöğretim düzeyinde Mesleki ve Teknik Eğitim okullarında okutulur ve programın süresi toplamda 4 yıldır. Muhasebe ve Finansman alanından mezun olan öğrenciler eğitimlerinin devamı niteliğinde yükseköğretime yönelebileceği gibi özel sektörün ihtiyaç duyduğu alanlarda lise sonrası doğrudan iş hayatına atılabilir.

Özel sektörde muhasebe alanında yetişmiş nitelikli ara elamana geçmişte olduğu gibi bugün de yarın da hep ihtiyaç olacaktır. Büyük-küçük, devlet-özel, vakıf-dernek tüm birimlerin muhasebeye ihtiyacı vardır. Her organizasyonda, organizasyonun yapısına göre muhasebe departmanı bulunur. Muhasebe departmanlarında iş görecek olan temel meslek elemanı muhasebe ara elamanlarıdır. İş-Kur’un açık işler veri tabanında, internet sitelerinin açık ilanlar pozisyonlarında çok sayıda nitelikli ara muhasebe elemanı arandığı hemen göze çarpmaktadır. Kendini mesleğinde yetiştirmiş nitelikli ara muhasebe elemanının sektörde işsiz kalması neredeyse imkânsızdır. Bu araştırmada ortaöğretim muhasebe öğrencilerinin sektörün istediği nitelikte yetişmesindeki sorunları tespit edip yetkililere bildirmek temel amacımızı oluşturmaktadır.

#### **4. Araştırmanın Yöntemi**

Bu araştırmada ortaöğretim düzeyinde muhasebe alanında eğitim gören öğrencilerin son sınıfta yapmış oldukları işletmelerde beceri eğitimi hakkında SM, SMMM, YMM veya eğitimlerinden sorumlu usta öğreticilerin/eğitim personelinin görüşleri belirlenmiştir. Araştırma betimsel bir araştırmadır. İlişkisel tarama yöntemi kullanılmıştır. SM, SMMM, YMM ve usta öğreticilerin/eğitim personelinin ortaöğretim muhasebe alanı beceri eğitimine bakış açıları, stajyer öğrencilerden memnuniyetleri, muhasebe mesleği ve stajyerlerin muhasebe mesleğine ilgisinin tespiti gibi konular ortaya çıkarılmaya çalışılmıştır.

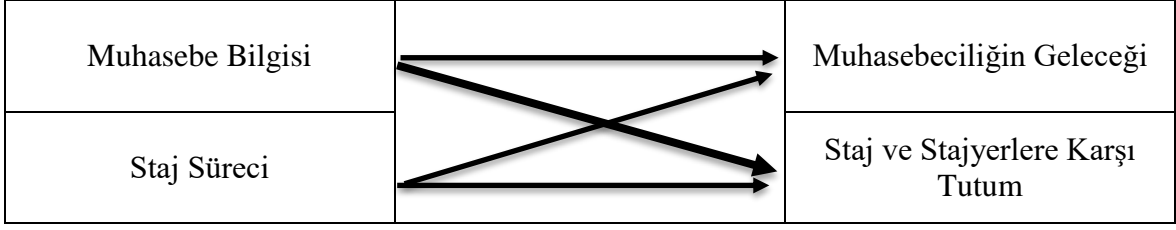

**Şekil 3: Araştırmanın Modeli**

## 5. Araştırmanın Sınırlılıkları

Araştırmanın yalnızca İstanbul ilinde faaliyet gösteren muhasebe meslek mensuplarına uygulanması araştırmanın en büyük sınırlılığını oluşturmaktadır. Araştırmanın ön koşulu olan son 5 yılda en az bir kez ortaöğretim muhasebe stajyeri çalıştırmış olmak araştırmanın bir başka sınırlılığıdır. İstanbul’da faaliyet göstermekle birlikte son 5 yılda en az bir kez ortaöğretim muhasebe stajyeri çalıştırmamış muhasebe meslek mensupları araştırmaya dâhil edilmemiştir. İstanbul’da faaliyet gösteren muhasebe meslek mensuplarının tamamına ulaşamaması, ulaşılanların içinden ise sadece istekli ve gönüllü olanlar ile araştırmaya devam edilmesi bir diğer sınırlılıktır. Araştırmaya katılanların soruları doğru anladıkları ve samimi gerçekçi yanıtlar verdiği varsayılması da bir başka sınırlılıktır.

## 6. Araştırmanın Hipotezleri/Soruları

Araştırmamıza ilişkin 4 temel hipotez belirlenmiş olup bu hipotezler dâhilinde çalışma yürütülmüştür.

- Muhasebe meslek mensuplarının ortaöğretim staj süreci ile ilgili algısı muhasebeciliğin geleceği ile ilgili tutumunu etkilemektedir.
- Muhasebe meslek mensuplarının ortaöğretim staj süreci ile ilgili algısı staj ve stajyerlere karşı tutumunu etkilemektedir.
- Muhasebe meslek mensuplarının staj gören öğrencilerin muhasebe bilgisi ile ilgili algısı muhasebeciliğin geleceği ile ilgili tutumlarını etkilemektedir.
- Muhasebe meslek mensuplarının ortaöğretim muhasebe öğrencilerinin muhasebe bilgisi ile ilgili algıları staj ve stajyerlere karşı olan tutumlarını etkilemektedir.

## 7. Araştırmanın Evren ve Örneklemi

Araştırma evreni, araştırmacının faaliyet çevresini oluşturan, örneklemini oluşturduğu ve sonuçlarını genelleştirmeye çalıştığı büyük grubu ifade eder (Altunışık vd, 2010: 130). Bu çalışmanın evrenini İstanbul ilinde son beş yılda en az bir kez ortaöğretim muhasebe alanında stajyer öğrenci çalıştıran mali müşavir veya usta öğretmenler



oluşturmaktadır. Ancak İstanbul genelinde bu araştırmayı yapmanın ve son beş yılda en az bir kez stajyer öğrenci çalıştıran muhasebe meslek elemanlarının tespitinin zorluğu, maliyetinin yüksekliği ve çok zaman alması nedeniyle örnekleme yöntemi seçilmiştir.

Örnekleme ise belli kurallara göre belli bir evrenden seçilmiş ve seçildiği evreni temsil edebilme yeterliliği olan küçük bir kümedir (Karasar, 2009: 110). Araştırmanın örnekleme olasılığa dayalı basit tesadüfi örnekleme yöntemi kullanılarak oluşturulmuştur. Basit tesadüfi örnekleme yöntemi, tanımlanan evrendeki her birimin eşit ve bağımsız seçilme şansına sahip olduğu, birinin seçilmesinin diğerinin seçilmesine engel teşkil etmediği bir örnekleme yöntemidir (Altunışık, vd, 2010: 137). Araştırmanın örnekleme söz konusu yöntem dâhilinde İstanbul ilinde bulunan 40.000 civarında (TÜRMOB, 2017) mali müşavir arasından kolayda örnekleme yöntemi kullanılarak 210 mali müşavir veya usta öğretici olarak belirlenmiştir. Örnekleme sayısı %7 hata payı, %95 güven düzeyi ile evreni temsil yeteneğine sahiptir (Ural ve Kılıç, 2013).

## **8. Verilerin Toplanması**

Araştırmada veri toplama yöntemi olarak nicel araştırma yöntemlerinden biri olan anket tekniği kullanılmıştır. Anket tekniğinin kullanılma sebebi ise konu ile ilgili yapılan ampirik çalışmalarda genel olarak bu tekniğin kullanılmasıdır. Mülakat yöntemi uygulamada ortaya çıkabilecek zorluklardan dolayı tercih edilmemiştir. Anketler araştırmacı tarafından yüzyüze, mektup yoluyla, e-posta yoluyla, kapalı zarf içinde stajyer öğrenci kanalıyla muhasebe meslek mensuplarına ulaştırılmış ve aynı yöntemlerle geri toplanmıştır. Anket taslak olarak hazırlandıktan sonra pilot uygulaması yapılmış, konu ile ilgili uzmanların görüşleri alınmış ve geri dönütler eşliğinde gerekli düzeltmeler yapıldıktan sonra uygulanmıştır.

Anket dört bölümden oluşmaktadır. Birinci bölümde muhasebe meslek mensuplarının kişisel ve mesleki bilgilerine yönelik; yaş, eğitim durumu, meslek unvanı, medeni durum, meslek kıdemi, kendilerinin yapmış olduğu staj bilgilerini içeren 6 soru yer almaktadır. İkinci bölümde işletmede beceri eğitimi alan öğrencilerin çalışma ortamlarına ilişkin; iş ortamının türü, stajyer öğrenci istihdam etme nedeni, stajyer öğrenci çalıştırma sıklığı, stajyer öğrencinin iş ortamı imkânları, stajyer öğrencinin ücreti, stajyer öğrenci temin yolları, stajyer öğrencinin yaptığı işler, stajyer istihdamını içeren 8 soru yer almaktadır. Üçüncü bölümde muhasebe meslek mensuplarının beceri eğitimine ilişkin görüşleri yer almaktadır. Muhasebe meslek mensuplarının ankette bulunan ifadelere ne ölçüde katıldığını

belirlemek amacıyla “Tamamen Katılıyorum”, “Katılıyorum”, “Katılmıyorum”, “Tamamen Katılmıyorum” şeklinde cevapları yer almaktadır. Dördüncü bölümde ise muhasebe meslek mensuplarının stajyerlerin geleceğine dair görüşleri yer almaktadır. Muhasebe meslek mensuplarının ankette bulunan ifadelere ne ölçüde katıldığını belirlemek amacıyla “Tamamen Katılıyorum”, “Katılıyorum”, “Katılmıyorum”, “Tamamen Katılmıyorum” şeklinde cevapları yer almaktadır.

## 9. Verilerin Analizi

Araştırma neticesinde toplanan veriler bilgisayara aktarılmıştır. Elde edilen veriler SPSS 22 paket programı ve AMOS 21 paket programı ile analiz edilmiştir. Analiz için; yüzde analizi, frekans analizi, korelasyon analizi, güvenilirlik analizi, açıklayıcı faktör analizi ve regresyon analizi yapılmıştır.

Güvenirlik analizi, ankete verilen cevapların tutarlılığını ölçmede kullanılır (Kalaycı, 2014: 403). En çok kullanılan güvenilirlik testi Cronbach’s Alpha’dır. Cronbach’s tarafından geliştirilen bu testte alfa katsayısı ( $\alpha$ ) 0 ile 1 arasında bir değer almaktadır. Hesaplanan alfa katsayısı ( $\alpha$ ), ölçülen anketteki her bir sorunun puanını toplayarak sonuçların benzerlik ve yakınlığını göz önüne seren bir katsayıdır. Ölçümün aynı koşullarda tekrar edildiğinde ölçüm değerlerindeki kararlılığın bir göstergesidir. Ölçekten elde edilen bilgilerin kararlı yapıda olduğuna, aynı amaçla yapılacak başka bir ölçümde benzer sonuçların elde edileceğine güven duyulmasıdır (Ercan ve Kan, 2004: 213).

Alfa katsayısının güvenilirliği aşağıdaki gibi yorumlanır (Kalaycı, 2014: 405).

- $0,00 \leq \alpha < 0,40$  ise ölçek güvenilir değildir.
- $0,40 \leq \alpha < 0,60$  ise ölçeğin güvenilirliği düşüktür.
- $0,60 \leq \alpha < 0,80$  ise ölçek oldukça güvenilirdir.
- $0,80 \leq \alpha \leq 1,00$  ise ölçek yüksek derecede güvenilirdir.

Korelasyon analizi, değişkenler arasındaki ilişkinin derecesini ölçmekte kullanılır. Korelasyon katsayısı olarak ifade edilen bu değişken “r” ile sembolize edilir ve daima +1 ile -1 arasında bir değer alır. Korelasyon katsayısının sıfır (0) çıkması değişkenler arasında bir ilişkinin olmadığını gösterir. Değişkenler arasındaki ilişki aynı yönde ise korelasyon katsayısı pozitif (+) çıkarken, değişkenler arasındaki ilişki ters yönde ise korelasyon katsayısı negatif (-) değer alır. Korelasyon analizinin yapılması için değişkenler arasında

mantıklı bir ilişkinin olması gerekir. Aksi takdirde sonuç hep sıfır (0) çıkacaktır (Çil, 2000: 252).

Regresyon analizi, aralarında sebep-sonuç ilişkisi olan iki veya daha çok değişkenin arasındaki ilişkiyi tespit etmek amacıyla oluşturulan matematiksel bir denklemdir (Orhunbilge,2000: 12). Regresyon analizi ile değişkenler arasındaki ilişkiden yararlanılarak konu ile ilgili tahmin ve kestirimler yapılır. Regresyon analizinde değişkenlerden biri bağımlı iken diğerleri bağımsız değişken olmaktadır. Regresyonda genellikle bağımlı değişken (Y) ile bağımsız değişkenler ise (X) ile gösterilir. Regresyon analizi birçok bilim dalında sıkça kullanılmaktadır.

Faktör Analizi (FA), birbiriyle ilişkili çok sayıda değişkeni bir araya getirerek az sayıda ve tanımlanabilir nitelikte anlamlı yeni değişkenler bulmayı amaçlayan çok değişkenli bir istatistiksel analizdir (Tatlıldil, 1992: 3). Faktör analizi ölçümün kalitesini ve geçerliliğini ortaya koymak için yapılan analizlerin başında gelir (Yaşlıoğlu, 2017; 74) Her değişken veya ölçek faktör analizine uygun olmayabilir. Uygunluk koşulu için birçok test yapılmalıdır (Kalaycı, 2014: 321). Çalışma sonucu elde edilen verilerin faktör analizine uygun olup olmadığı Kaiser-Meyer-Olkin (KMO) ve Bartlett testi ile açıklanabilir (Büyüköztürk, 2010). KMO değeri sıfır (0) ile 1 arasındadır. KMO değerinin yüksek olması ölçekteki her bir değişkenin diğer değişkenler tarafından tam ve mükemmel olarak tahmin edilebileceği anlamına gelir. KMO değerinin 0,50'den düşük olması durumunda faktör analizine devam edilemeyeceği yorumu yapılır (Çokluk, 2012: 207). KMO değerinin derecelendirme tablosu aşağıdaki gibidir (Büyüköztürk, 2002: 470-483):

- $1,00 \leq KMO \leq 0,90$  ise açıklama mükemmel düzeyde
- $0,90 < KMO \leq 0,80$  ise açıklama iyi düzeyde
- $0,80 < KMO \leq 0,70$  ise açıklama orta düzeyde
- $0,70 < KMO \leq 0,60$  ise açıklama zayıf düzeyde
- $0,60 < KMO$  ise açıklama kötü düzeyde

Ancak Field (2000), KMO için alt sınırın 0,50 olması gerektiği ve KMO değerinin 0,50'nin altında olması durumunda veri kümesinin faktörlenemeyeceğini ifade etmiştir.

Faktör analizinin uygunluğunu değerlendirmek için bir başka analiz Bartlett testidir. Bartlett testi aynı KMO gibi değişkenler arası ilişki gücünü ölçer. Bartlett testi bir ki-kare

istatistiktir ve  $P \leq 0,05$  ise verilerin faktör analizine uygun olduğu kabul edilir (Büyüköztürk, 2002).

Çalışmamıza ilişkin faktör analizi sonuçları aşağıdaki tabloda görülmektedir. Tablo 11’de görüldüğü gibi muhasebe alanı beceri eğitimine bakış açılarına yönelik faktör analizi bulgularına göre KMO örneklem değerinin yeterli olduğu, Bartlett testi değerinin faktör analizi için uygun olduğu görülmüştür (KMO değeri: 0,773; Bartlett testi sonucu:  $p=,00 < ,05$ ). Bununla birlikte faktör analizi için temel bileşenler analizi ve varimax döndürme tekniği kullanılmıştır. Tablo 11’de görüldüğü üzere, ortaya çıkan dört faktör toplam varyansın %72,293’ünü açıklamaktadır. Tavşancıl (2002), sosyal bilimlerde yapılan çok faktörlü ölçek yapılarında %40 ile %60 arasında değişen toplam varyans oranlarının yeterli kabul edildiğini belirtmektedir. %72,293 varyans oranı, bu ölçüte dayalı olarak, muhasebe meslek mensuplarının algılarını kabul edilebilir düzeyde ölçtüğünün bir göstergesi olarak görülebilir.

**Tablo 11: Faktör analizi sonuçları**

	<b>Faktör Yükleri</b>
<b>Muhasebe Bilgisi</b>	
Öğrenciler staj öncesi temel muhasebe bilgilerini okullarında öğrenmişlerdir. BE1	,830
Stajyer öğrenciler okullarında gördükleri teorik bilgiyi stajda uygulamaktadırlar. BE2	,715
Stajyer öğrenciler muhasebenin genel işleyişine hâkimdirler. BE3	,746
<b>Staj Süreci</b>	
Stajyer öğrenci sözleşmesindeki hak, yükümlülük ve sorumluluklarımı bilirim. BE4	,648
Stajyer öğrenciler, devam-devamsızlığa dikkat etmektedirler. BE7	,674
Stajyer öğrenciler, işyeri ortamına rahatlıkla uyum sağlayabiliyorlar. BE8	,823

Stajyer öğrencinin iş ortamımıza verdiği katkıdan memnunum. BE9	,659
Staj süresi istenilen amaçlara ulaşabilmek için yeterlidir. BE10	,490
Stajyer öğrenciler beceri dosyası tutmaktadırlar. BE11	,544

---

**Muhasebeciliğin Geleceği**

---

Stajyer öğrenciler kanaatimce muhasebe mesleğini icra edeceklerdir. SG1	,701
Muhasebe mesleğinin popülerliği gün geçtikçe artmaktadır. SG2	,841
Stajyer öğrencilerin mesleğe olan ilgisi gün geçtikçe artmaktadır. SG3	,788

---

**Staj ve Stajyerlere karşı tutum**

---

Bundan sonraki süreçte de lise muhasebe stajyer öğrencisi çalıştırırım. SG4	,670
TÜRMOB ile MEB'in muhasebe eğitiminde ortaklaşa hareket etmesi gerekir. SG6	,765
Staj dönemi, öğrencinin bundan sonraki hayatına olumlu katkılar sağlar. SG7	,695
Stajı biten öğrencileri istemeleri halinde sürekli istihdam ederim. SG8	,453

---

Faktör öz değerleri (Eigenvalue)	2,878	2,247	2,078	1,937
Faktörlere ait açıklanan varyans değerleri (%)	17,989	14,047	12,990	12,108
Açıklanan toplam varyans değeri (%)	72,293			
KMO değeri	,773			
Bartlett Küresellik Testi Değeri	985,913			

---

Çalışmada güvenilirliği düşüren 3 madde çıkarılmıştır. (1- Okullarda verilen birçok muhasebe konusu gereksiz ve faydasızdır. 2- Koordinatör öğretmenler stajyer öğrencilerle yakından ilgilenmektedirler. 3- Muhasebe müfredatı ihtiyaçlara cevap vermekte yetersiz kalmaktadır). Araştırmaya 16 maddeli ölçek ile devam edilmiştir. Çalışma 4 ayrı boyuttan oluşan bir ölçektir. Bu ölçeğin tüm boyutlarının güvenilirliği için Cronbach's Alpha istatistiği kullanılmıştır. Ölçeğin tümünün güvenilirliği 0,82, "staj süreci" boyutunun güvenilirliği 0,76, "muhasebe bilgisi" boyutunun güvenilirliği 0,77, "muhasebecilerin geleceği" boyutunun güvenilirliği 0,76 ve "staj ve stajyerlere karşı tutum" boyutunun güvenilirliği 0,62'dir. Bu değerler ölçeğin ve boyutlarının güvenilir olduğunu göstermektedir.

Muhasebe meslek mensuplarının ortaöğretim muhasebe alanı beceri eğitimine bakış açıları belirlemeye yönelik yapılan faktör analizi tablosu incelendiğinde birinci faktör grubunu Muhasebe Bilgisi ile ilgili soruların oluşturduğu görülmektedir. **"Faktör 1: Muhasebe Bilgisi"** olarak adlandırılan bu grupta en yüksek faktör yükünün "Öğrenciler staj öncesi temel muhasebe bilgilerini okullarında öğrenmişlerdir." ifadesine ait ve 0,830 düzeyinde olduğu görülürken, en düşük faktör yükünün ise, "Stajyer öğrenciler okullarında gördükleri teorik bilgiyi stajda uygulamaktadırlar." ifadesine ait ve 0,715 düzeyinde gerçekleşmiştir. Dolayısıyla birinci faktör grubuna ilişkin değişkenlerin faktör yükleri 0,700'ün üzerinde gerçekleşmiştir. Toplam dört değişken ile temsil edilen bu faktörün özdeğeri 2,878, toplam farkı açıklama oranı %17,849 dur. Muhasebe Bilgisi faktörünün beceri eğitimine bakış açısında öğrencilerin staj öncesinde temel muhasebe bilgilerini okullarda öğrenmesi, stajyer öğrencilerin muhasebenin genel işleyişine hakim olması ve stajyer öğrencilerin okullarında gördükleri teorik bilgiyi stajda uygulamaları muhasebe meslek mensupları için oldukça önemli görülmektedir.

Muhasebe meslek mensuplarının ortaöğretim muhasebe alanı beceri eğitimine bakış açıları belirlemeye yönelik yapılan faktör analizi tablosu incelendiğinde ikinci faktör grubunu **"Faktör 2: Staj Süreci"** ile ilgili soruların oluşturduğu görülmektedir. Bu grupta en yüksek faktör yükünün "Stajyer öğrenciler, işyeri ortamına rahatlıkla uyum sağlayabiliyorlar." ifadesine ait ve 0,823 düzeyinde olduğu görülürken, en düşük faktör yükünün ise, "Staj süresi istenilen amaçlara ulaşabilmek için yeterlidir." ifadesine ait ve 0,490 düzeyinde gerçekleşmiştir. Dolayısıyla ikinci faktör grubuna ilişkin değişkenlerin faktör yükleri 0,823 ile 0,490 arasında gerçekleşmiştir.

Muhasebe meslek mensuplarının ortaöğretim muhasebe alanı beceri eğitimine bakış açıları belirlemeye yönelik yapılan faktör analizi tablosu incelendiğinde üçüncü faktör grubunu “**Faktör 3: Muhasebeciliğin Geleceği**” ile ilgili soruların oluşturduğu görülmektedir. Bu grupta en yüksek faktör yükünün “Muhasebe mesleğinin popülerliği gün geçtikçe artmaktadır.” ifadesine ait ve 0,841 düzeyinde olduğu görülürken, en düşük faktör yükünün ise, “Stajyer öğrenciler kanaatimce muhasebe mesleğini icra edeceklerdir.” ifadesine ait ve 0,701 düzeyinde gerçekleşmiştir. Dolayısıyla üçüncü faktör grubuna ilişkin değişkenlerin faktör yükleri 0,841 ile 0,701 arasında gerçekleşmiştir.

Muhasebe meslek mensuplarının ortaöğretim muhasebe alanı beceri eğitimine bakış açıları belirlemeye yönelik yapılan faktör analizi tablosu incelendiğinde dördüncü faktör grubunu “**Faktör 4: Staj ve Stajyerlere Karşı Tutum**” ile ilgili soruların oluşturduğu görülmektedir. Bu grupta en yüksek faktör yükünün “TÜRMOB ile MEB'in muhasebe eğitiminde ortaklaşa hareket etmesi gerekir.” ifadesine ait ve 0,765 düzeyinde olduğu görülürken, en düşük faktör yükünün ise, “Stajı biten öğrencileri istemeleri halinde sürekli istihdam ederim.” ifadesine ait ve 0,453 düzeyinde gerçekleşmiştir. Dolayısıyla üçüncü faktör grubuna ilişkin değişkenlerin faktör yükleri 0,765 ile 0,453 arasında gerçekleşmiştir.

## **10. Bulgular**

Araştırmamız neticesinde elde edilen bulgular demografik ve mesleki bulgular olmak üzere iki grupta sunulacaktır.

### **10.1 Demografik Bulgular**

Araştırma sonuçlarının analizi, yorumlanması ve anlamlı sonuçlar çıkarılabilmesi için ölçek yardımıyla toplamış olduğumuz verilerden yola çıkarak araştırmaya katılan meslek mensuplarına ilişkin demografik bulgular tablosu hazırlanmıştır. Demografik bulgular başlığı altında toplanan veriler şu şekilde gruplandırılmıştır;

- Cinsiyet Durumu
- Medeni Durumu
- Eğitim Durumu
- Yaş Durumu
- Unvan Durumu

**Tablo 12: Demografik bulgular tablosu**

Demografik Değişken	Frekans	Yüzde	Demografik Değişken	Frekans	Yüzde		
<b>Cinsiyet</b>	Erkek	118	57,0	<b>Eğitim</b>	İlköğretim	3	1,4
	Kadın	92	43,0		Ortaöğretim	30	14,4
<b>Medeni Durum</b>	Evli	145	69,5	Yükseköğretim	160	76,1	
	Bekâr	65	30,5	Lisansüstü	17	8,1	
	Toplam	210	100,0	Toplam	210	100	
<b>Yaş</b>	18-30 yaş	56	26,5	<b>Unvan</b>	Mali Müşavir	87	40,6
	31-40 yaş	82	39,3		Muhasebe Müdürü	39	18,8
	41-50 yaş	54	25,6		Muhasebe Personeli	73	35,3
	51 ve üstü	18	8,5		Ön Muhasebe Elemanı	11	5,3
	Toplam	210	100,0		Total	210	100,0

Araştırmaya katılanların %57'sinin erkek, %43'ünün kadın olduğu görülmektedir. Aynı şekilde araştırmaya katılanların %69,5'inin evli, %30,5'inin ise bekar olduğu sonucuna ulaşılmıştır. Eğitim durumları incelendiğinde ankete katılanların %76'sının yükseköğretim mezunu olduğu sonucuna ulaşılmıştır. Buna göre eğitim seviyesinin yüksek olduğu söylenebilir. Yaş dağılımı incelendiğinde ise %39 ile 31-40 yaş grubunun çoğunlukta olduğu söylenebilir. Unvana göre dağılım incelendiğinde ise %40 Mali Müşavir, %35 Muhasebe Personeli, %18 Muhasebe Müdürü, %5 ise Ön Muhasebe Elemanı olarak tespit edilmiştir.

## 10. 2 Mesleki Bulgular

Araştırmamıza ilişkin mesleki bulgular başlığı altında aşağıdaki durumlar incelenmiştir:

- Mesleki kıdem durum
- Yapılan Stajlar
- Çalışma ortamı
- İstihdam nedenleri



**Tablo 13: Mesleki bulgular tablosu**

Mesleki Değişken	Frekans	Yüzde	Mesleki Değişken	Frekans	Yüzde		
<b>Kıdem</b>	1-3 Yıl	26	12,3	<b>Yapılan Stajlar</b>	Mali müşavirlik	103	48,8
	4-7 Yıl	36	17,1		Üniversite stajı	91	43,3
	8-11 Yıl	46	21,8		Lise stajı	94	44,5
	12 Yıl ve üstü	95	45,5		Yapmadım	28	13,3
	Total	210	100,0		Toplam		
<b>Çalışılan Ortam</b>	Mali Müşavirlik Bürosu	83	40,1	<b>Stajyer istihdam nedenleri?</b>	Eğitime destek	101	48,3
	Özel Sektör Muhasebe Departmanı	88	42,0		İş yükümüze destek	90	43,0
	Kamu Sektör Muhasebe Departmanı	25	11,6		Ucuz işgücü	11	4,8
	Diğer Muhasebe Ortamları	14	6,3		Hatır, gönül, rica	8	3,9
	Total	210	100,0		Total	210	100,0

Muhasebe meslek mensuplarının kıdem durumları incelendiğinde %45'inin 12 yıl ve üstü mesleki deneyime sahip olduğu belirlenmiştir. Bunu %21'le 8-11 yıl mesleki deneyime sahip olanlar, %17 ile 4-7 yıl mesleki deneyime sahip olanlar ve %12 ile 1-3 yıl mesleki deneyime sahip olanlar takip etmektedir. Muhasebe meslek mensuplarının çalışılan ortama göre dağılımları incelendiğinde %42'sinin özel sektör muhasebe departmanında, %40'ının mali müşavirlik bürosunda çalıştıkları belirlenmiştir. Yapılan stajlara göre dağılım incelendiğinde %48'inin mali müşavirlikte staj yaptığı, %44'ünün lise stajı yaptığı ve %43'ünün ise üniversite stajı yaptığı tespit edilmiştir. Son olarak muhasebe meslek mensuplarının, stajyer istihdam nedenleri incelendiğinde ise %48'inin eğitime destek, %43'ünün işgücümüze destek ve %10'unun ucuz işgücü gibi sebeplerden stajyer istihdam

ettikleri belirlenmiştir. Buna göre muhasebe meslek mensuplarının stajyer istihdam etmesindeki en önemli etkenin eğitime destek vermek olduğu söylenebilir.

**Tablo 14: Diğer bulgular tablosu**

Mesleki Değişken	Frekans	Yüzde	Mesleki Değişken	Frekans	Yüzde		
<b>Stajyer çalıştırma sıklığı</b>	Sadece bu dönem	18	8,6	<b>Stajyere sunulan imkânlar</b>	Çalışma masası	170	48
	Nadiren	41	19,6		Bilgisayar	149	42
	Sıklıkla	39	18,7		Muhasebe oturum şifresi	42	8
	Her dönem	112	53,1		Diğer	46	9
	Total	210	100,0		Toplam		
<b>Stajyere ödenen ücret</b>	Asgari ücretin tamamı	9	4,4	<b>Stajyer temin yolları</b>	Okulla iletişim	114	54,3
	Asgari ücretin %50'si	25	11,2		Şahsi başvuru	112	53,3
	Asgari ücretin %30'u	168	78,7		Önceki stajyerler aracılığıyla	36	17,1
	Hiç ödenmiyor	8	3,8		Diğer	42	20
	Toplam	210	100		Toplam		
<b>Stajyerde aranan özellik</b>	Ders başarısı	68	32	<b>Stajyerin yaptığı işler</b>	Evrak, belge, fatura ve dosya tasnifi	134	63,8
	Sosyalik – aktiflik	63	30,1		Muhasebe işlemleri	29	13,8
	Referans	46	22,3		Dış kurumlara evrak götürülmesi	10	4,8
	Diksiyon-hitabet	33	15,5		Ofisboy işlemleri	37	17,6
	Toplam	210	100		Toplam	210	100

Muhasebe meslek mensuplarının stajyer alıřtırma sıklığı incelendiğinde %53'ünün her dönem stajyer alıřtırdığı, %19'unun nadiren ve %18'inin sıklıkla stajyer alıřtırdığı belirlenmiştir. Stajyere ödenen ücretler incelendiğinde ise %78'inin asgari ücretin %30'unu ödediği tespit edilmiştir. Muhasebe meslek mensuplarının stajyerde aranan özelliklere bakıldığında, %32'sinin ders başarısını önemseydiği, %30'unun öğrencilerin sosyal ve aktif olmasını istediğini ve %22'sinin referans sahibi olması gerektiğini belirtmişlerdir. İşyerinde stajyere sunulan imkânlarla bakıldığında ise %48'inin alıřma masası ve %42'sinin bilgisayar verdiđi belirlenmiştir.

**Tablo 15: Regresyon analizi**

<b>Model 1</b>	<b>B</b>	<b>SE</b>	<b><math>\beta</math></b>	<b>t</b>	<b>Sig.</b>
Constant	2,451	0.246		10,101	0.00**
Muhasebe Bilgisi	0.10	0.042	0.16	,242	0.809
Staj Süreci	0.14	0.06	-0.21	6,528	0.00**
R= 0.449 R <sup>2</sup> = 0.202 adjusted R <sup>2</sup> = 0.194 standard error = 0.55 <b>Bağımlı Değişken: Staja ve Stajyerlere Karşı Tutum</b> *p<0.05 **p<0.01 level					
<b>Model 2</b>					
Constant	1,039	0.395		2,633	0.009*
Muhasebe Bilgisi	0.445	0.069	0.426	6,446	0.00**
Staj Süreci	0.188	0.102	0.122	-1,850	0.066
R= 0.489 R <sup>2</sup> = 0.239 adjusted R <sup>2</sup> = 0.232 standard error = 0.89 <b>Bağımlı Değişken: Muhasebeciliğın Geleceđi</b> *p<0.05 **p<0.01 level					

Tablo 15 incelendiğinde, Model 1'de staja ve stajyerlere karşı tutum üzerinde en etkili boyut pozitif yönlü düşük düzeyde bir ilişkisi olan ( $\beta = 0.16$ ) "Muhasebe Bilgisidir". Ayrıca, belirlilik (determinasyon) katsayısı ( $R^2$ ) = 0,19 olarak hesaplanmış olup, staja ve stajyerlere karşı tutumun %19'unun muhasebe bilgisi boyutları tarafından açıklandığı söylenebilir. Buna göre muhasebe meslek mensuplarının staja ve stajyere karşı tutumunda muhasebe bilgisinin önemi vardır.

Model 2'de ise muhasebe bilgisinin, muhasebeciliğın geleceđi üzerindeki etkisini ortaya koymak amacıyla ikinci bir regresyon analizi yapılmıştır. Muhasebe bilgisi ve muhasebeciliğın geleceđi arasındaki ilişki istatistiksel olarak anlamlı bulunmuştur ( $p < 0,01$ ). Model 2'deki analiz sonucuna göre muhasebeciliğın geleceđi üzerindeki en etkili boyut

pozitif yönlü, orta düzeyde bir ilişkisi olan ( $\beta = 0.42$ ) “Muhasebe Bilgisidir”. Buna ek olarak, belirlilik (determinasyon) katsayısı ( $R^2 = 0,23$ ) olarak bulunmuş olup, muhasebeciliğin geleceğinin %23’ünün muhasebe bilgisi tarafından açıklandığı söylenebilir.

**Tablo 16: Korelasyon analizi**

<i>Boyutlar</i>	<i>Ort.</i>	<i>Std. Sapma</i>	<i>1</i>	<i>2</i>	<i>3</i>	<i>4</i>
1.Muhasebe Bilgisi	3,55	,97	1			
2.Staj Süreci	4,12	,66	,405**	1		
3.Muhasebeciliğin Geleceği	3,39	1,02	,476**	,295**	1	
4.Staja ve Stajyerlere Karşı Tutum	4,16	0,61	,196	-,015	,186**	1

Tablo 16 incelendiğinde muhasebe bilgisi ile staj süreci arasında orta, pozitif yönlü ve anlamlı bir ilişki olduğu görülmektedir ( $r = 0,405$ ;  $p < 0,01$ ). Buna göre, muhasebe bilgisi arttıkça staj sürecinin arttığı söylenebilir.

Ayrıca muhasebe bilgisi ile muhasebeciliğin geleceği arasında anlamlı, pozitif ve orta bir ilişkinin olduğu söylenebilir ( $r = 0,476$ ;  $p < 0,01$ ). Buna göre muhasebe bilgisi arttıkça öğrencilerin muhasebe alanında gelecek sahibi olacağı söylenebilir. Staj süreci ile muhasebeciliğin geleceği arasında anlamlı, pozitif ve düşük bir ilişki tespit edilmiştir ( $r = 0,295$ ;  $p < 0,01$ ). Buna göre öğrencilerin staj süreleri uzadığında muhasebe alanında daha iyi bir geleceğe sahip oldukları söylenebilir.

## 11. Ölçek Soruları Analizi

Muhasebe meslek mensuplarının işletmede beceri eğitimine karşı bakış açılarının tutum ve düzeyini tespit etmek amacıyla oluşturduğumuz sorular 5’li Likert ölçeği ile uygulanmıştır. Likert ölçeği uygulaması, kodlaması ve ölçmesi kolay olduğu için araştırmalarda sık kullanılmaktadır.

Ölçek sorularına ait istatistik veriler tablosu hazırlanmış olup diğer sayfada tablo halinde sunulmuştur. Ölçek sorularına ait ortalama, medyan, mod, standart sapma, varyans gibi istatistiksel değerler hesaplanmış ve bu hesaplamalardan yola çıkarak gerekli değerlendirmelerde bulunulmuştur.

**Tablo 17: Ölçek sorularına ait istatistiki bilgiler**

<b>Muhasebe Bilgisi</b>	Ort.	Med.	Mod	Std. Sapma	Varyans	Range	Top.
Öğrenciler staj öncesi temel muhasebe bilgilerini okullarında öğrenmişlerdir. BE1	3,85	4,00	4,00	1,07	1,14	4,00	813
Stajyer öğrenciler okullarında gördükleri teorik bilgiyi stajda uygulamaktadırlar BE2	3,61	4,00	4,00	1,18	1,40	4,00	762
Stajyer öğrenciler muhasebenin genel işleyişine hâkimdirler. BE3	3,18	4,00	4,00	1,28	1,64	4,00	673
<b>Staj Süreci</b>							
Stajyer öğrenci sözleşmesindeki hak, yükümlülük ve sorumluluklarını bilir. BE4	4,13	4,00	4,00	0,94	0,89	4,00	873
Stajyer öğrenciler, devam-devamsızlığa dikkat etmektedirler. BE7	4,31	4,00	5,00	0,88	0,78	4,00	910
Stajyer öğrenciler, işyeri ortamına rahatlıkla uyum sağlayabiliyorlar. BE8	4,07	4,00	4,00	1,00	1,01	4,00	860
Stajyer öğrencinin iş ortamımıza verdiği katkıdan memnunum. BE9	4,28	4,00	4,00	0,81	0,66	4,00	905
Staj süresi istenilen amaçlara ulaşmak için yeterlidir. BE10	3,94	4,00	4,00	1,10	1,23	4,00	833
Stajyer öğrenciler beceri dosyası tutmaktadırlar. BE11	3,95	4,00	4,00	1,12	1,27	4,00	835
<b>Muhasebeciliğin Geleceği</b>							
Stajyer öğrenciler kanaatimce muhasebe mesleğini icra edeceklerdir. SG1	3,45	4,00	4,00	1,23	1,52	4,00	729
Muhasebe mesleğinin popülerliği gün geçtikçe artmaktadır. SG2	3,54	4,00	4,00	1,17	1,38	4,00	474
Stajyer öğrencilerin mesleğe olan ilgisi gün geçtikçe artmaktadır. SG3	3,18	4,00	4,00	1,30	1,71	4,00	672
<b>Staj ve Stajyerlere Karşı Tutum</b>							
Bundan sonraki süreçte de lise muhasebe stajyer öğrencisi çalıştırırım. SG4	4,09	4,00	4,00	0,87	0,76	4,00	863
TÜRMOB ile MEB'in muhasebe eğitiminde ortaklaşa hareket etmesi gerekir. SG6	4,32	4,00	4,00	0,76	0,59	4,00	913
Staj dönemi, öğrencinin bundan sonraki hayatına olumlu katkılar sağlar. SG7	4,39	5,00	5,00	0,81	0,66	4,00	927
Stajı biten öğrencileri istemeleri halinde sürekli istihdam ederim. SG8	3,85	4,00	4,00	1,13	1,28	4,00	813

## 12. Fark Analizleri

Muhasebe meslek mensuplarının demografik özelliklerine göre işletmelerde beceri eğitimine bakış açısı değişip değişmediğini belirlemek amacıyla t testi ve Anova testleri yapılmıştır. Bu testlerin analizi sonucunda sadece cinsiyete ve medeni duruma göre bazı boyutlarda algı boyutu farklılaşmaktadır. Yaş, eğitim durumu, meslek unvanı ve kıdeme göre anlamlı ve açıklanabilir bir farklılık görülmemektedir.

**Tablo 18: Cinsiyeti göre bağımsız örneklem t testi sonuçları**

Muhasebe Bilgisi	Cinsiyet	N	Ort.	S.S.	S.D.	t	P
	Erkek	118	3,48	,95	208	-1,156	,249
Kadın	92	3,63	1,00				
Staj Süreci	Cinsiyet	N	Ort.	S.S.	S.D.	t	P
	Erkek	118	4,03	,63	208	-2,169	,031
Kadın	92	4,23	,69				
Muhasebeciliğin Geleceği	Cinsiyet	N	Ort.	S.S.	S.D.	t	P
	Erkek	118	3,45	1,01	208	,987	,325
Kadın	92	3,31	1,02				
Staj ve Stajyerlere Karşı Tutum	Cinsiyet	N	Ort.	S.S.	S.D.	t	P
	Erkek	118	4,19	,54	208	,641	,522
Kadın	92	4,13	,69				

Cinsiyete göre muhasebe meslek mensuplarının staj süreci ile ilgili algıları farklılık göstermektedir. Tablo incelendiğinde erkeklerin kadınlardan daha olumlu bir yaklaşımı olduğu görülmektedir. Analiz istatistiki olarak anlamlıdır. Diğer boyutlar ise istatistiksel açıdan anlamlı çıkmamıştır.

**Tablo 19: Medeni duruma göre bağımsız örneklem t testi sonuçları**

Muhasebe Bilgisi	Medeni Durum	N	Ort.	S.S.	S.D.	t	P
	Evli	145	3,64	,96	208	2,052	,041
Bekar	65	3,64	,99				
Staj Süreci	Medeni Durum	N	Ort.	S.S.	S.D.	t	P
	Evli	145	4,16	,63	208	1,487	,138
Bekar	65	4,01	,72				
	Medeni Durum	N	Ort.	S.S.	S.D.	t	P

<b>Muhasebeciliğin Geleceği</b>	Evli	145	3,46	,99	208	1,521	,130
	Bekar	65	3,23	1,07			
<b>Staj ve Stajyerlere Karşı Tutum</b>	<b>Medeni Durum</b>	<b>N</b>	<b>Ort.</b>	<b>S.S.</b>	<b>S.D.</b>	<b>t</b>	<b>P</b>
	Evli	145	4,22	,53	208	2,104	,037
Bekar	65	4,03	,75				

Medeni duruma göre bağımsız örneklem t testi sonuçları incelendiğinde muhasebe bilgisi boyutunda evlilerin algısının daha yüksek çıkmasından kaynaklı farklılık görülmektedir. Evliler bekârlara göre öğrencilerin daha iyi muhasebe bilgisine sahip olduğunu düşünmektedirler. Bir diğer farklılık staja ve stajyerlere karşı tutumda görülmektedir. Burada da evlilerin staja ve stajyerlere karşı tutumları daha pozitif görülmektedir. Bunda evlenen kimselerin aile ve çocuk sahibi olmalarından ötürü şefkat duygularının daha gelişmiş olması, daha sevecen yaklaşması etkili olabilir.

**Tablo 20: Yaş aralığına göre tek faktörlü varyans analizi tablosu**

	<b>Yaş Aralığı</b>	<b>N</b>	<b>Ort.</b>	<b>S.S.</b>	<b>S.D.</b>	<b>F</b>	<b>Sig.</b>
<b>Muhasebe Bilgisi</b>	18-30 Yaş	56	3,73	1,00	211	,968	,409
	31-40 Yaş	83	3,49	1,01			
	41-50 Yaş	54	3,49	,88			
	51 ve Üstü	18	3,40	,99			
<b>Staj Süreci</b>	<b>Yaş Aralığı</b>	<b>N</b>	<b>Ort.</b>	<b>S.S.</b>	<b>S.D.</b>	<b>F</b>	<b>Sig.</b>
	18-30 Yaş	56	4,21	,68	211	,676	,567
	31-40 Yaş	83	4,12	,72			
	41-50 Yaş	54	4,03	,59			
51 ve Üstü	18	4,10	,47				
<b>Muhasebeciliğin Geleceği</b>	<b>Yaş Aralığı</b>	<b>N</b>	<b>Ort.</b>	<b>S.S.</b>	<b>S.D.</b>	<b>F</b>	<b>Sig.</b>
	18-30 Yaş	56	3,32	1,15	211	,615	,606
	31-40 Yaş	83	3,33	1,02			
	41-50 Yaş	54	3,46	,86			
51 ve Üstü	18	3,64	1,01				
<b>Staj ve Stajyerlere Karşı Tutum</b>	<b>Yaş Aralığı</b>	<b>N</b>	<b>Ort.</b>	<b>S.S.</b>	<b>S.D.</b>	<b>F</b>	<b>Sig.</b>
	18-30 Yaş	56	4,25	,62	211	,968	,409
	31-40 Yaş	83	4,15	,64			
	41-50 Yaş	54	4,06	,58			
51 ve Üstü	18	4,26	,44				

Yapılan açıklayıcı faktör analizi sonucunda 19 sorudan oluşan işletmelerde beceri eğitimine ait görüşler ve stajyerlerin geleceğine ait görüşler anketinde ölçek yapısını bozan 3 soru ölçekten çıkarılmıştır. Ölçekten çıkartılan 3 soru aşağıda yer almaktadır.

- Okullarda verilen birçok muhasebe konusu gereksiz ve faydasızdır.
- Koordinatör öğretmenler stajyer öğrencilerle yakından ilgilenmektedirler.
- Muhasebe müfredatı ihtiyaçlara cevap vermekte yetersiz kalmaktadır.

Tabloda yer alan sonuçlara göre muhasebe meslek mensuplarının staj ve stajyerlere karşı tutumu diğer faktörlere göre daha yüksek ortalamaya sahiptir. Meslek mensuplarının işletmelerde beceri eğitimi gören öğrencilerin muhasebe bilgilerinin ortalamasının düşük olması aynı zamanda muhasebeciliğin geleceği ile de paralellik göstermektedir.

Tablo analiz edildiğinde faktörlere ait  $p>0,05$  olduğundan muhasebe meslek mensuplarının yaş aralığına göre faktörlere ilişkin tutum ve algılarında anlamlı bir fark bulunmamaktadır.

**Tablo 21: Eğitim durumuna göre tek faktörlü varyans analizi tablosu**

	<b>Eğitim Durumu</b>	<b>N</b>	<b>Ort.</b>	<b>S.S.</b>	<b>S.D.</b>	<b>F</b>	<b>Sig.</b>
<b>Muhasebe Bilgisi</b>	İlköğretim	3	3,66	,33	209	1,443	,231
	Ortaöğretim	30	3,77	,82			
	Yükseköğretim	159	3,46	1,02			
	Lisans Üstü	17	3,84	,76			
<b>Staj Süreci</b>	<b>Eğitim Durumu</b>	<b>N</b>	<b>Ort.</b>	<b>S.S.</b>	<b>S.D.</b>	<b>F</b>	<b>Sig.</b>
	İlköğretim	3	4,00	,50	209	,963	,411
	Ortaöğretim	30	3,94	,67			
	Yükseköğretim	159	4,15	,65			
Lisans Üstü	17	4,04	,75				
<b>Muhasebeciliğin Geleceği</b>	<b>Eğitim Durumu</b>	<b>N</b>	<b>Ort.</b>	<b>S.S.</b>	<b>S.D.</b>	<b>F</b>	<b>Sig.</b>
	İlköğretim	3	3,66	1,00	209	1,618	,186
	Ortaöğretim	30	3,53	1,02			
	Yükseköğretim	159	3,31	1,02			
Lisans Üstü	17	3,82	,95				
<b>Staj ve Stajyerlere Karşı Tutum</b>	<b>Eğitim Durumu</b>	<b>N</b>	<b>Ort.</b>	<b>S.S.</b>	<b>S.D.</b>	<b>F</b>	<b>Sig.</b>
	İlköğretim	3	4,00	,43	209	,481	,696
	Ortaöğretim	30	4,08	,60			
	Yükseköğretim	159	4,18	,62			
Lisans Üstü	17	4,05	,56				



Muhasebe meslek mensuplarının eğitim durumlarına göre faktörlere ilişkin algı ve tutumlarının farklılaşmadığı yukarıdaki tabloda görülmektedir.  $p>0,05$  olduğundan faktörlere ilişkin tutum ve algılarda eğitim düzeyine göre anlamlı ve açıklanabilir bir fark görülmemektedir.

En düşük ortalamanın yükseköğretim mezunu meslek mensuplarının muhasebeciliğin geleceğine dair olan görüşleridir. Üniversite mezunu meslek mensupları muhasebe mesleğinin geleceği konusunda diğer eğitim seviyelerine göre daha karamsar bir düşünceye sahiptir. Ancak üniversite mezunlarının staj ve stajyerlere karşı tutumunun en yüksek ortalamaya sahip olması ilgi çekici bir durum olarak karşımıza çıkmaktadır.

Üniversite mezunu meslek mensuplarının işletmelerde beceri eğitimi gören öğrencilerin muhasebe bilgilerine yönelik yeterlilik düzeyi diğer eğitim seviyelerine göre daha yüksektir. Genel olarak bakıldığında üniversite mezunu meslek mensuplarının tüm faktörlerde daha yüksek ortalama sahip olduğu görülecektir.

**Tablo 22: Meslek mensuplarının ünvanına göre tek faktörlü varyans analizi tablosu**

	Meslek Ünvanı	N	Ort.	S.S.	S.D.	F	Sig.
<b>Muhasebe Bilgisi</b>	Mali Müşavir	84	3,39	1,03	207	1,860	,138
	Muhasebe Müdürü	39	3,64	,94			
	Muhasebe Personeli	73	3,56	,95			
	Ön Muhasebe Elemanı	11	4,06	,68			
<b>Staj Süreci</b>	Meslek Ünvanı	N	Ort.	S.S.	S.D.	F	Sig.
	Mali Müşavir	84	4,08	,65	207	1,842	,141
	Muhasebe Müdürü	39	4,32	,49			
	Muhasebe Personeli	73	4,02	,73			
Ön Muhasebe Elemanı	11	4,19	,74				
<b>Muhasebeciliğin Geleceği</b>	Meslek Ünvanı	N	Ort.	S.S.	S.D.	F	Sig.
	Mali Müşavir	84	3,49	,97	207	2,497	,061
	Muhasebe Müdürü	39	3,58	1,03			
	Muhasebe Personeli	73	3,12	1,04			
Ön Muhasebe Elemanı	11	3,51	1,06				
<b>Staj ve Stajyerlere Karşı Tutum</b>	Meslek Ünvanı	N	Ort.	S.S.	S.D.	F	Sig.
	Mali Müşavir	84	4,20	,61	207	,294	,830
	Muhasebe Müdürü	39	4,16	,48			
	Muhasebe Personeli	73	4,10	,64			
Ön Muhasebe Elemanı	11	4,15	,85				

Muhasebe meslek mensuplarının meslek unvanlarına göre tek faktörlü varyans analizi tablosu incelendiğinde  $p>0,05$  olduğundan faktör algılarında anlamlı ve istatistiksel açıdan yorumlanabilir bir durumun olmadığı ortadır. Meslek unvanlarına göre; “Muhasebe Bilgisi”, “Staj Süreci”, “Muhasebeciliğin Geleceği”, “Staj ve Stajyerlere Karşı Tutum” faktörlerinde algı anlamlı ölçüde değişmemektedir.

Öğrencilerin muhasebe bilgilerinin yeterliliği ön muhasebe elemanlarında yüksek bir ortalamaya sahipken en düşük ortalama mali müşavir düzeyindedir.

Öğrencilerin staj sürecine ilişkin yeterlilik seviyesi tüm muhasebe meslek unvanlarında yüksek bir ortalamaya sahip olduğu görülmektedir.

Tablo 22’de en yüksek ortalamanın mali müşavirlerin staj ve stajyerlere karşı tutumu oluşturduğu hemen göze çarpmaktadır.

**Tablo 23: Meslek mensuplarının kıdemine göre tek faktörlü varyans analizi**

	<b>Kıdem Yılı</b>	<b>N</b>	<b>Ort.</b>	<b>S.S.</b>	<b>S.D.</b>	<b>F</b>	<b>Sig.</b>
<b>Muhasebe Bilgisi</b>	1-3 Yıl	26	3,52	1,00	204	1,417	,239
	4-7 Yıl	36	3,63	,89			
	8-11 Yıl	46	3,72	,90			
	12 Yıl ve Üzeri	96	3,38	1,03			
<b>Staj Süreci</b>	<b>Kıdem Yılı</b>	<b>N</b>	<b>Ort.</b>	<b>S.S.</b>	<b>S.D.</b>	<b>F</b>	<b>Sig.</b>
	1-3 Yıl	26	4,00	,70	204	1,282	,282
	4-7 Yıl	36	4,20	,66			
	8-11 Yıl	46	4,22	,59			
12 Yıl ve Üzeri	96	4,03	,68				
<b>Muhasebeciliğin Geleceği</b>	<b>Kıdem Yılı</b>	<b>N</b>	<b>Ort.</b>	<b>S.S.</b>	<b>S.D.</b>	<b>F</b>	<b>Sig.</b>
	1-3 Yıl	26	3,00	1,02	204	1,523	,210
	4-7 Yıl	36	3,45	1,13			
	8-11 Yıl	46	3,50	1,06			
12 Yıl ve Üzeri	96	3,40	,95				
<b>Staj ve Stajyerlere Karşı Tutum</b>	<b>Kıdem Yılı</b>	<b>N</b>	<b>Ort.</b>	<b>S.S.</b>	<b>S.D.</b>	<b>F</b>	<b>Sig.</b>
	1-3 Yıl	26	4,01	,63	204	,857	,465
	4-7 Yıl	36	4,24	,49			
	8-11 Yıl	46	4,10	,72			
12 Yıl ve Üzeri	96	4,19	,59				

Muhasebe meslek mensuplarının mesleki tecrübelerine yani kıdeme göre tek faktörlü varyans analizi tablosu incelendiğinde  $p>0,05$  olduğundan faktör algılarında anlamlı ve istatistiksel açıdan açıklanabilir düzeyde bir durumun olmadığı görülmektedir. Meslek mensuplarının kıdemlerine göre; “Muhasebe Bilgisi”, “Staj Süreci”, “Muhasebeciliğin Geleceği”, “Staj ve Stajyerlere Karşı Tutum” faktörlerinde algı ve tutumları anlamlı ölçüde değişmemektedir.

Tablo 23 incelendiğinde en düşük faktör ortalamasının muhasebeciliğin geleceği olduğu görülmektedir. Bu noktada tüm kıdem seviyelerindeki meslek mensupları 3,34 ortalama sahiptir. Muhasebe meslek mensuplarının öğrencilerin muhasebe bilgisi yeterliliğine dair ortalaması ise 3,57’dir.

Tablo 23’teki en yüksek ortalamanın 4,24 seviyesi ile 4-7 yıl arasında kıdeme sahip meslek mensuplarının staj ve stajyerlere karşı tutumu oluşturduğu görülmektedir.

**Tablo 24: Stajyer öğrenci istihdam nedenine göre tek faktörlü varyans analizi**

	<b>İstihdam Nedeni</b>	<b>N</b>	<b>Ort.</b>	<b>S.S.</b>	<b>S.D.</b>	<b>F</b>	<b>Sig.</b>
<b>Muhasebe Bilgisi</b>	Eğitime destek	100	3,60	,94	207	1,510	,213
	İş yükümüze destek	89	3,55	,99			
	Ucuz işgücü	10	3,33	,64			
	Hatır, gönül, rica	8	2,87	1,47			
<b>Staj Süreci</b>	<b>İstihdam Nedeni</b>	<b>N</b>	<b>Ort.</b>	<b>S.S.</b>	<b>S.D.</b>	<b>F</b>	<b>Sig.</b>
	Eğitime destek	100	4,17	,64	207	1,797	,149
	İş yükümüze destek	89	4,09	,67			
	Ucuz işgücü	10	3,66	,42			
Hatır, gönül, rica	8	4,08	,93				
<b>Muhasebeciliğin Geleceği</b>	<b>İstihdam Nedeni</b>	<b>N</b>	<b>Ort.</b>	<b>S.S.</b>	<b>S.D.</b>	<b>F</b>	<b>Sig.</b>
	Eğitime destek	100	3,30	,99	207	,736	,532
	İş yükümüze destek	89	3,50	1,04			
	Ucuz işgücü	10	3,26	1,11			
Hatır, gönül, rica	8	3,29	,91				
<b>Staj ve Stajyerlere Karşı Tutum</b>	<b>İstihdam Nedeni</b>	<b>N</b>	<b>Ort.</b>	<b>S.S.</b>	<b>S.D.</b>	<b>F</b>	<b>Sig.</b>
	Eğitime destek	100	4,17	,62	207	2,329	,076
	İş yükümüze destek	89	4,21	,56			
	Ucuz işgücü	10	3,67	,85			
Hatır, gönül, rica	8	4,15	,68				

Muhasebe meslek mensuplarının stajyer öğrenci istihdam etme nedenlerini içeren tek faktörlü varyans analizi tablosu incelendiğinde  $p>0,05$  olduğundan istihdam nedenlerine

göre faktör algılarında anlamlı ve istatistiksel açıdan yorumlanabilir düzeyde bir durumun olmadığı görülmektedir. Meslek mensuplarının stajyer öğrenci istihdam nedenlerine göre; “Muhasebe Bilgisi”, “Staj Süreci”, “Muhasebeciliğin Geleceği”, “Staj ve Stajyerlere Karşı Tutum” faktörlerinde algı ve tutumları anlamlı ölçüde değişmemektedir.

Tablo 24 incelendiğinde istihdam nedenleri içinde “iş yükümüze destek” cevabı 4,21 puan ile en yüksek ortalamaya sahiptir.

Tablo 24 incelendiğinde en düşük ortalamanın 2,87 ile hatır, gönül, rica istihdam nedeninin muhasebe bilgisine olan tutum ve algısı olduğu görülmektedir.

**Tablo 25: Stajyer öğrenci çalışma sıklığına göre tek faktörlü varyans analizi**

	<b>Çalıştırma Sıklığı</b>	<b>N</b>	<b>Ort.</b>	<b>S.S.</b>	<b>S.D.</b>	<b>F</b>	<b>Sig.</b>
<b>Muhasebe Bilgisi</b>	Sadece bu dönem	18	3,85	,81	209	,745	,526
	Nadiren	41	3,53	1,01			
	Sıklıkla	39	3,57	,81			
	Her dönem	111	3,48	1,04			
<b>Staj Süreci</b>	<b>Çalıştırma Sıklığı</b>	<b>N</b>	<b>Ort.</b>	<b>S.S.</b>	<b>S.D.</b>	<b>F</b>	<b>Sig.</b>
	Sadece bu dönem	18	4,28	,55	209	,769	,513
	Nadiren	41	4,08	,73			
	Sıklıkla	39	4,01	,55			
	Her dönem	111	4,13	,69			
<b>Muhasebeciliğin Geleceği</b>	<b>Çalıştırma Sıklığı</b>	<b>N</b>	<b>Ort.</b>	<b>S.S.</b>	<b>S.D.</b>	<b>F</b>	<b>Sig.</b>
	Sadece bu dönem	18	3,66	,93	209	1,183	,317
	Nadiren	41	3,51	1,03			
	Sıklıkla	39	3,44	,92			
	Her dönem	111	3,27	1,05			
<b>Staj ve Stajyerlere Karşı Tutum</b>	<b>Çalıştırma Sıklığı</b>	<b>N</b>	<b>Ort.</b>	<b>S.S.</b>	<b>S.D.</b>	<b>F</b>	<b>Sig.</b>
	Sadece bu dönem	18	4,19	,44	209	2,630	,051
	Nadiren	41	3,96	,70			
	Sıklıkla	39	4,08	,64			
	Her dönem	111	4,26	,57			

Muhasebe meslek mensuplarının stajyer öğrenci çalışma sıklığını içeren tek faktörlü varyans analizi tablosu incelendiğinde  $p > 0,05$  olduğundan stajyer öğrenci çalışma sıklığına göre faktör algılarında anlamlı ve istatistiksel açıdan yorumlanabilir düzeyde bir durumun olmadığı görülmektedir. Meslek mensuplarının stajyer öğrenci çalışma sıklığına

göre; “Muhasebe Bilgisi”, “Staj Süreci”, “Muhasebeciliğin Geleceği”, “Staj ve Stajyerlere Karşı Tutum” faktörlerinde algı ve tutumları anlamlı ölçüde değişmemektedir.

Muhasebe meslek mensuplarının stajyer öğrenci çalıştırma sıklığının staj ve stajyerlere karşı tutumu p değerinin 0,051 olması dikkate değer bir konudur. Stajyer öğrenci çalıştırma sıklığı ile “Staj ve Stajyerlere Karşı Tutum” faktöründe anlamlı ve açıklanabilir bir algı ve tutum farkının yakın olduğu görülmektedir.

Tablo 25’te en yüksek ortalama 4,28 ile sadece bu dönem stajyer istihdam eden meslek mensuplarının staj sürecine ilişkin yeterlilik seviyesidir.

**Tablo 26: Stajyer öğrenciye ödenen ücrete göre tek faktörlü varyans analizi**

	<b>Ödenen Ücret</b>	<b>N</b>	<b>Ort.</b>	<b>S.S.</b>	<b>S.D.</b>	<b>F</b>	<b>Sig.</b>
<b>Muhasebe Bilgisi</b>	Asgari ücretin tamamı	9	3,29	,80	206	,637	,592
	Asgari ücretin %50’si	23	3,52	,91			
	Asgari ücretin %30’u	166	3,59	,97			
	Hiç ödenmiyor	8	3,20	1,24			
	<b>Ödenen Ücret</b>	<b>N</b>	<b>Ort.</b>	<b>S.S.</b>			
<b>Staj Süreci</b>	Asgari ücretin tamamı	9	3,66	,31	206	1,529	,208
	Asgari ücretin %50’si	23	4,17	,80			
	Asgari ücretin %30’u	166	4,14	,65			
	Hiç ödenmiyor	8	4,06	,65			
	<b>Ödenen Ücret</b>	<b>N</b>	<b>Ort.</b>	<b>S.S.</b>			
<b>Muhasebeciliğin Geleceği</b>	Asgari ücretin tamamı	9	3,62	1,04	206	,221	,882
	Asgari ücretin %50’si	23	3,42	,90			
	Asgari ücretin %30’u	166	3,37	1,03			
	Hiç ödenmiyor	8	3,50	1,03			
	<b>Ödenen Ücret</b>	<b>N</b>	<b>Ort.</b>	<b>S.S.</b>			
<b>Staj ve Stajyerlere Karşı Tutum</b>	Asgari ücretin tamamı	9	4,16	,60	206	,406	,749
	Asgari ücretin %50’si	23	4,29	,59			
	Asgari ücretin %30’u	166	4,14	,62			
	Hiç ödenmiyor	8	4,09	,49			

Muhasebe meslek mensuplarının stajyer öğrenciye ödenen ücrete göre tek faktörlü varyans analizi tablosu incelendiğinde  $p > 0,05$  olduğundan stajyer öğrenciye ödenen ücrete göre faktör algılarında anlamlı ve istatistiksel açıdan yorumlanabilir farkın olmadığı görülmektedir. Meslek mensuplarının stajyer öğrenciye ödenen ücrete göre ; “Muhasebe

Bilgisi”, “Staj Süreci”, “Muhasebeciliğin Geleceđi”, “Staj ve Stajyerlere Karşı Tutum” algılarında anlamlı bir farklılık görölmemektedir.

Tablo 26 incelendiđinde en düşük ortalamanın 3,20 seviyesi ile hiç ücret ödemeyen meslek mensuplarının öğrencilerin muhasebe bilgisi düzeylerinin yeterlilik düzeyine ilişkin olduđu görölmektedir.

Tablo 26’da en yüksek ortalama 4,29’dur. Bu ortalama stajyer öğrencilere asgari ücretin %50’si kadar ücret ödeyen meslek mensuplarının staj ve stajyerlere karşı olan tutumlarını göstermektedir.

### 13. Doğrulayıcı Faktör Analizi

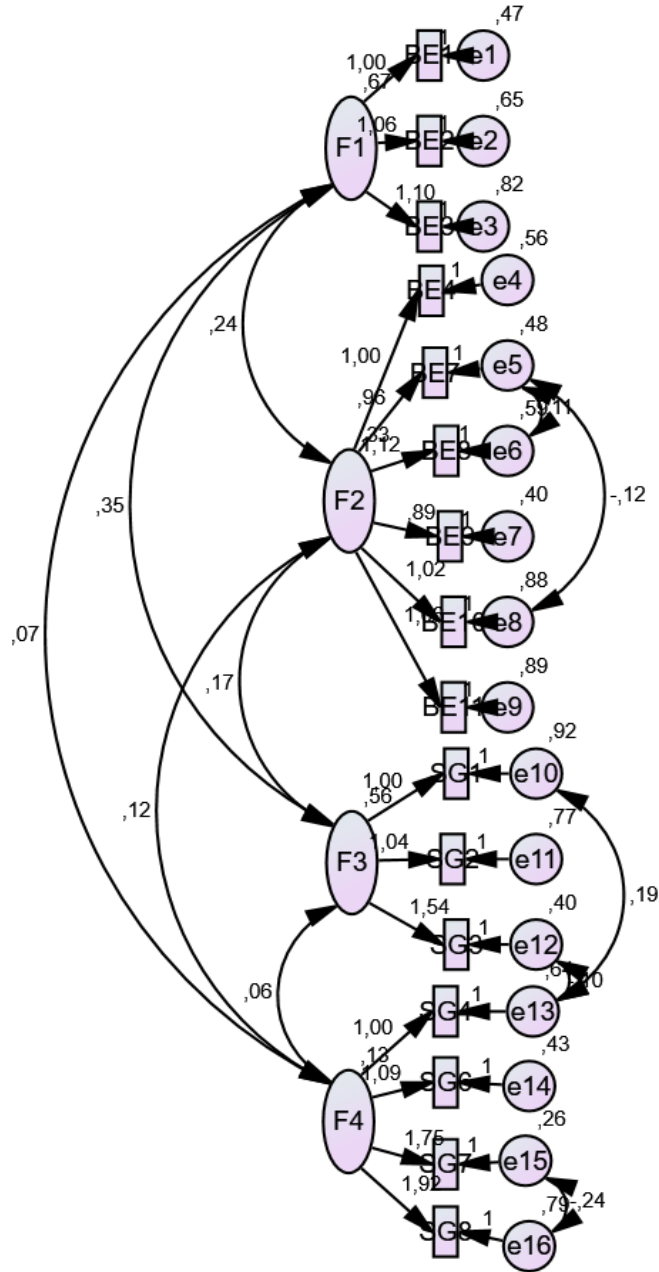

**Tablo 27: Doğrulayıcı faktör analizi için uyum indeksleri**

X2	Df	p	X2/df	GFI	CFI	NFI	IFI	RMSEA
169,298	93	,000	1,82	,91	,91	,83	,92	,063

Toplam örneklem için çizilen modelin uyum indekslerine bakıldığında;  $\chi^2/df$  değeri 3'ün altında olduğu için kabul edilebilir bir uyum olduğunu, GFI değerinin 0,91 olması yine kabul edilebilir bir uyumun olduğunu, CFI değerinin 0,91 olması iyi bir uyumun olduğunu ve RMSEA değerinin 0,06 olması kabul edilebilir bir uyumun olduğunu göstermiştir. Sonuç olarak elde edilen bu uyum indeksleri modelin iyi bir uyuma sahip olduğunu ortaya koymuştur.

**Tablo 28: Etki analizi-modelin testi**

		Estimate	S.E.	C.R.	P	Label
Muhasebeciliğin Geleceği	<--- Muhasebe Bilgisi	,497	,063	7,844	***	
Staja ve Stajyerlere Karşı Tutum	<--- Staj süreci	,414	,057	7,282	***	

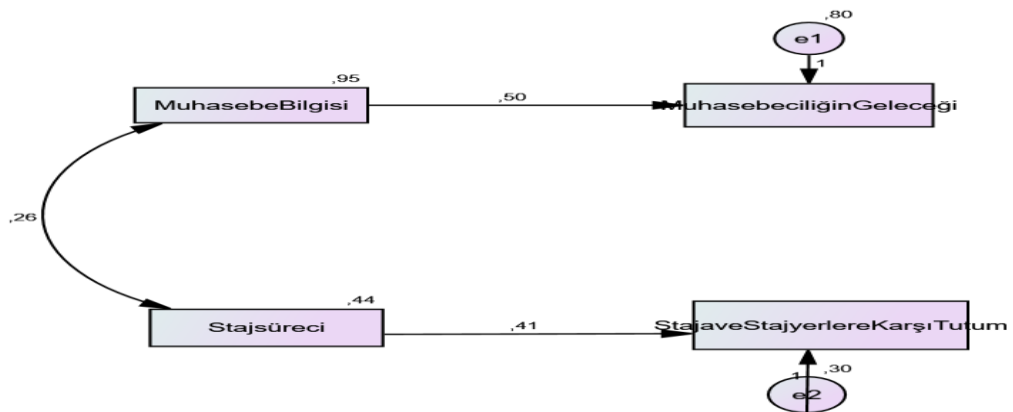



**Tablo 29: Yol analizi için uyum indeksleri**

X2	Df	p	X2/df	GFI	CFI	NFI	IFI	RMSEA
4,285	3	,232	1,428	,99	,99	,97	,99	,045

Toplam örneklem için çizilen modelin uyum indekslerine bakıldığında;  $\chi^2 / df$  değeri 3'ün altında olduğu için iyi bir uyum olduğunu, GFI değerinin 0,99 olması yine iyi bir uyumun olduğunu, CFI değerinin 0,99 olması iyi bir uyumun olduğunu ve RMSEA değerinin 0,045 olması iyi bir uyumun olduğunu göstermiştir. Sonuç olarak elde edilen bu uyum indeksleri modelin iyi bir uyuma sahip olduğunu ortaya koymuştur.

#### 14. Hipotezlerin Kabul veya Ret Durumu

Araştırmamıza konu olan hipotezlerin kabul veya ret durumu aşağıda verilmiştir.

H	Hipotez	Durum
H1	Muhasebe meslek mensuplarının ortaöğretim staj süreci ile ilgili algısı muhasebeciliğin geleceği ile ilgili tutumunu etkilemektedir.	RET
H2	Muhasebe meslek mensuplarının ortaöğretim staj süreci ile ilgili algısı staj ve stajyerlere karşı tutumunu etkilemektedir.	KABUL
H3	Muhasebe meslek mensuplarının staj gören öğrencilerin muhasebe bilgisi ile ilgili algısı muhasebeciliğin geleceği ile ilgili tutumlarını etkilemektedir.	KABUL
H4	Muhasebe meslek mensuplarının ortaöğretim muhasebe öğrencilerinin muhasebe bilgisi ile ilgili algıları staj ve stajyerlere karşı olan tutumlarını etkilemektedir.	RET

## SONUÇ VE ÖNERİLER

Bir ülkenin kalkınmışlık düzeyini belirleyen faktörlerin başında o ülkedeki insan kaynağının niteliği gelmektedir. Bugün gelişmiş olarak nitelendirdiğimiz ülkeler insan kaynağını hem nicelik hem de nitelik olarak yetiştirmiş durumdadırlar. Buna karşılık gelişmemiş ülkelerin insan kaynaklarını yetiştirme noktasında da ciddi hataları ve noksanlıkları olduğu görülmektedir (Şimşek, 1999). İnsan kaynağını nitelikli hale getirmek ise eğitimle mümkün olmaktadır. Eğitimi farklı yön ve özellikleri ile ele aldığımızda en büyük parçanın mesleki eğitim olduğu görülmektedir. Bu alanda meslek liseleri, meslek kursları, meslek yüksekokulları, meslek odaları, mesleki yeterlilik kurumları mesleki eğitimde hemen dikkati çekmektedir.

Ülkemizin iktisadi ve sosyal kalkınmasının temelini oluşturacak mesleki eğitim her daim gündemimizin başlıca konuları arasında yer almalıdır. Mesleki eğitimde atacağımız minik bir adım gelecek için umut ışığımız olmaktadır. Günümüzde mesleki eğitim paydasında buluşan tüm taraflar bu niyetle çalışmalı, yeni projeler üretmeli, iş birliği ve protokoller yaparak mesleki eğitimde gelişme kaydedilmelidir. Ülkemizin mesleki eğitimde sonuç almaya odaklı, sorun çözmeye niyetli, teknoloji üretmeye kararlı bir politikaya ve vizyona bir an önce kavuşması gerekmektedir.

Milli Eğitim Bakanlığı'nın, Üniversitelerin, Sanayi ve Ticaret Bakanlığı'nın, Meslek Odalarının, Sivil Toplum Örgütlerinin, Özel veya Kamu Sektör İşletmelerinin vakit kaybetmeden mesleki eğitim ortak paydasında bir araya gelip somut adımlar atması sosyal sorumluluklarının bir gereğidir. Mesleki donanımına sahip nitelikli ara elaman yetiştirmek tüm paydaşların ortak amacı olmalıdır. Okul-Sanayi İşbirliğinin bu aşamada tez zamanda kurulmasının olumlu sonuçları olduğu değerlendirilmektedir.

Birey olarak ülke kalkınmasında her kesimin sorumluluğu bulunmaktadır. Bu çalışma ile sorumluluğumuzu bir nebze olsun yerine getirdiğimiz düşünülmektedir. Araştırmamız ile mesleki eğitime küçük bir parantez açıp, literatüre destek sağlama çabası hedeflenmiştir.

Bu çalışma ile mesleki eğitimin bir parçası olan muhasebe eğitimi ortaöğretim düzeyinde ele alınmış olup ortaöğretim muhasebe eğitiminin temel hedefi olan işletmelerin günlük mali işlemlerini takip etme, kaydetme, sınıflandırma, analiz etme ve yorumlama

suretiyle ilgili taraflara bilgi sunma faaliyetini yerine getirecek ara muhasebe elemanı yetiştirme sürecinin detaylarına ulaşılmıştır. Okulda teorik olarak alınan bilginin sektörde pratiğe dökümünü yaparak ve yaşayarak öğrenme faaliyeti olan işletmelerde beceri eğitimi konusuna değinilmiş, işletmelerde beceri eğitimine karşı muhasebe meslek mensuplarının görüşleri alınıp değerlendirilmiştir.

Literatürden beslenerek hazırlanan anket ölçeği ile muhasebe meslek mensuplarına ortaöğretim muhasebe stajını ve sürecini içeren 19 soru yöneltilerek katılım düzeyleri tespit edilmiş, staj yapan öğrencilerin çalışma ortamına ilişkin 8 soru yöneltilerek ortaöğretim muhasebe stajının yapıldığı yerin küçük bir fotoğrafı çekilmiş ve muhasebe meslek mensuplarına ilave 6 soru daha yönelterek kişisel ve mesleki bilgilerini öğrenme fırsatı yakalanarak sonuçları değerlendirilmiştir.

Muhasebe meslek mensuplarının yüzyüze görüşmeler neticesinde birçok konuda görüşleri alınıp; muhasebe eğitimi, meslek mevzuatı, muhasebe staj ve stajyerleri, muhasebenin geçmişi-bugünü ve geleceği gibi konularda öneri, istek ve sorunlarının olduğu değerlendirilmektedir.

Muhasebe meslek mensuplarının ortaöğretim düzeyinde yapılan işletmelerde beceri eğitimine karşı bakış açılarını tespit etmek amacıyla literatür, akademisyen ve uzman kişiler yardımıyla oluşturulan 5’li likert anket ölçeği muhasebe meslek mensuplarına uygulanarak araştırma neticelendirilmiştir. Anket tekniği ile toplanan veriler SPSS 22,0 ve AMOS 21,0 paket programı ile analiz edilerek sonuçları bilimsel metotlar eşliğinde yorumlanmış olup yapılan analizler ve uygulanan istatistiki çalışmalar neticesinde araştırmadan elde edilen sonuçlar şöyle sıralanmıştır;

Muhasebe meslek mensuplarının büyük oranda hemen hemen her dönem stajyer öğrenci çalıştırdıkları ve çalıştırma isteğinde olduğu görüldü. Mesleki eğitimin önemli sorunlarından biri mesleki eğitim alan bireylerin sektörde uygulama yapacakları, okulda öğrendikleri bilgileri iş yaşamında yaparak-yaşayarak tecrübe edecekleri ortamı bulmak olduğundan muhasebe alanında böyle bir sıkıntının olmadığı ortaya çıkmaktadır. Kendini teorik bilgilerle donatmış, iletişim gücü yüksek, teknolojiyi aktif kullanan, sosyal becerileri gelişmiş, bilgiyi analiz ve yorumlayabilen, çalışma disiplinine sahip ve mesleğini seven her öğrencinin rahatlıkla staj yeri bulabileceği, staj sonrası istihdam sorununun olmayacağı değerlendirilmektedir. İş-Kur’un açık iş ilanlarında, internette yer alan kariyer sitelerinde

muhasebe elamanına olan ihtiyaç araştırma sonucumuz ile de örtüşmektedir. Muhasebe meslek mensuplarının bu talebini karşılama noktasında tüm taraflara görev düştüğü değerlendirilmektedir. Muhasebe meslek mensuplarının stajyer öğrenci taleplerinin nicelik olarak karşılanmasından ziyade nitelik olarak karşılanmasının maksimum faydayı vereceği düşünülmektedir. Sürdürülebilirlik açısından muhasebe eğitiminde nitelik yakalandığında iyi bir staj sürecinin iyi bir muhasebe meslek elamanı yetiştireceği değerlendirilmektedir.

Muhasebe meslek mensuplarının ortaöğretim muhasebe stajyerlerinde aradıkları özelliklerin çok boyutlu olduğu görüldü. Tek başına ders başarısının yeterli olmadığı, bunun yanında öğrencinin sosyal ve aktif olması, diksiyon ve hitabetinin düzgün olması, iletişim becerisinin yüksek olması, öğretmenleri veya tavsiye eden kişilerin görüşlerinin önemli olduğu kanısına ulaşıldı. Muhasebe eğitiminin bu doğrultuda ihtiyaca cevap verecek nitelikte olmasının, müfredatın bu doğrultu şekillenmesinin, eğitimle ilgili karar vericilerin bunu göz ardı etmemelerinin faydalı olacağı değerlendirilmektedir. Milli Eğitim Bakanlığı tarafından hazırlanan “Mesleki ve Teknik Eğitimin Yeniden Yapılandırılması 2023 Vizyonu” eylem planında öğrencilerin çok yönlü mesleğe hazırlanması vurgusu araştırmamız sonucu ile paralellik göstermektedir. Okulların öğrencileri mesleğe hazırlarken ders başarısını destekleyecek iyi uygulamalara öncelik vermesinin uygun olacağı değerlendirilmektedir. Öğrenciler bir yandan muhasebe eğitimi alırken diğer yandan sporunu yapabilmeli, bilimsel ve sanatsal etkinliklere katılabilmeli, kendini geliştirecek ve ifade etmesini sağlayacak organizasyonlar içinde bulunması sürekli teşvik edilmelidir. Çok yönlü gelişen öğrencilerin hem mesleğinde başarılı olacağı hem de ülke ekonomisine sunacağı katkının maksimum olacağı değerlendirilmektedir.

Ortaöğretim muhasebe stajı gören öğrencilerin çalışmış oldukları işyerlerinde kendilerine ait çalışma masası ve bilgisayar imkânına sahip olduğu görüldü. Ancak muhasebe işleyişinin neredeyse bütününe isabet eden paket programlarına giriş şifresi veya oturum açma yetkilerinin olmadığı sonucuna ulaşıldı. Öğrencilerin iş ortamında bilgisayar ve çalışma masasına sahip olması stajın verimliliği açısından gerekli olsa da tek başına yeterli olmadığı değerlendirilmektedir. Stajın istenilen hedefe ulaşması öğrencilerin gerekli tecrübeleri edinmeleriyle mümkün olacaktır. Günümüz muhasebe iş ve işlemlerinin büyük oranda paket programlar vasıtasıyla yapıldığı ortadır. Muhasebe paket programı kullanmadan, veri girişi yapmadan, raporlama almadan muhasebe stajını tamamlayan öğrencinin sektöre nitelikli ara eleman olarak sunulmasının mümkün olmadığı

değerlendirilmektedir. Muhasebe meslek mensuplarının öğrencilere muhasebe paket programını kullanma noktasında şifre veya oturum açma yetkisi vermemesi incelenmesi ve üzerinde durulması gereken bir nokta olarak görülmektedir. Bu konuda araştırmacılar tarafından yeni bir araştırma yapılmasının faydalı olacağı değerlendirilmektedir.

Ortaöğretim düzeyinde staj gören öğrencilerin çalıştıkları işyerlerinde yaptıkları işlere bakıldığında çoğu zaman amacın dışına çıkıldığı sonucuna ulaşılmaktadır. Öğrencilerin büyük oranda evrak tasnifi, belge tasnifi, dosyalama, ofis hizmetleri gibi işlere baktıkları görülmektedir. Muhasebe iş ve işlemleri yapan öğrenci sayısının çok az olduğu sonucuna ulaşılmaktadır. Demir (2015)'in araştırma sonucu ile bu durum birebir örtüşmektedir. Ortaöğretimdeki muhasebe stajının en sıkıntılı konusunun ve acilen çözüm bulunması gereken noktasının bu olduğu değerlendirilmektedir. Öğrencilerin muhasebe iş ve işlemleri yapmamasının nedenleri, işverenler veya işletmedeki usta öğreticiler tarafından muhasebe alanında sorumluluk verilmemesinin sebeplerinin ileriki araştırmalar ile gün yüzüne çıkartılmasının yararlı olacağı, önemli bir noktayı çözüme kavuşturacağı değerlendirilmektedir.

Öğrencilerin staj görecektikleri işletmelerin belirlenmesinde ve yönlendirmesinde okulun rolü kadar şahsi aramalar sonucunda işletmelerin bulunduğu ve işe yerleştirmelerin yapıldığı sonucuna ulaşılmıştır. Uygun işletme bulmanın stajın önemli adımlarından biri olduğunu düşündüğümüzde bu konuda okulların daha çok rol alması gerektiği değerlendirilmektedir. Okulun yapmış olduğu yönlendirmeler daha önceki tecrübeleri barındırmanın yanında mesleği ve öğrenciyi tanıyan koordinatör öğretmenler tarafından yapılmasının olumlu sonuçlar doğuracağı değerlendirilmektedir. Öğrencinin staj görecektikleri işyerini kendisi bulması bir takım olumsuz sonuçlar doğurabilmektedir. Öğrencilerin iş yeri bulmadaki kriterleri eve yakınlık, iş yükünün azlığı, tanıdık olması, formaliteden ibaret bir süreç olması isteği olabilmektedir. Bu bağlamda staj görecektikleri iş yerlerinin tespitinde şahsi iş bulmaların oranının düşürülmesi ve okullar tarafından en uygun işletmeye en uygun öğrencinin yerleştirilmesinin isabetli olacağı değerlendirilmektedir.

Muhasebe meslek mensuplarının büyük çoğunluğunun daha önce staj yaptığı sonucuna ulaşılmıştır. Bu staj ortaöğretim stajı, yükseköğretim stajı veya meslek stajı olarak karşımıza çıkmaktadır. Meslek mensuplarının staj sürecinden geçmiş olmalarının günümüz stajyerleri için olumlu bir yansıması olduğu değerlendirilmektedir. Başarılı bir meslek elamanını istihdama kazandırmayı düşünen meslek mensuplarının bu konuda stajyer

öğrencilere karşı daha anlayışlı olacaklarını, bu durumdan istifade edilmesi gerektiği değerlendirilmektedir.

Okullarda muhasebe eğitiminde kullanılan ders kitap veya modül içeriklerinin güncelliğini yitirdiğini, uygulamaya katkısının olmadığını ve müfredatın meslek odaları ile birlikte ihtiyaçlara cevap verir nitelikte hazırlanması konusunda muhasebe meslek mensuplarının fikir birliğine varmaları sonucuna ulaşıldı. Genel olarak öğrencilerin muhasebe bilgilerinin düşük olduğu, genel muhasebe işleyişine hâkim olmadan staj çalışmalarına başladıkları ve bu sebeple istenilen performansa ulaşmanın zor olduğu değerlendirilmektedir. Uzun (2018)'un yapmış olduğu çalışma da muhasebe müfredatının meslek odaları işbirliğinde güncellenmesi, uygulamaya yönelik konulara ağırlık verilmesi noktasında olmuştur. Muhasebe öğretmenlerine hizmet içi eğitimlerin verilmesi, muhasebe meslek mensuplarının zaman zaman ortaöğretim muhasebe derslerinde izleyici, gözlemci, katılımcı veya öğretici olarak bulunmasının bu konudaki eksikliğe cevap verecek nitelikte olduğu değerlendirilmektedir.

Ortaöğretim muhasebe staj süresinin 1 yıl olarak uygulanması muhasebe meslek mensupları tarafından yeterli görülmemektedir. Öğrencilerin iş ortamına stajla ilk adımı atmaları sebebiyle uyum sürecinin zaman aldığı değerlendirilmektedir. Öğrencilerin iş ortamına alışmaları, temel muhasebe becerileri kazanmaları, iş ilişkilerini öğrenmeleri, iş disiplinine sahip olmaları, mesleki tecrübeler edinmeleri, kendilerini kabul ettirme şansı yakalayabilmeleri açısından sürenin makul bir seviye artırılmasının faydalı olacağı değerlendirilmektedir. Sürenin artırılmasının mümkün olmadığı durumlarda ise 1 yıllık sürecin daha verimli hale getirilebilmesi için tüm paydaşlar tarafından gerekli tedbirlerin alınmasının yararlı olacağı düşünülmektedir. Uzun (2018)'un çalışmasında da ortaöğretim staj süresi ile ilgili benzer sonuçlara ulaşıldığı görülmektedir.

Muhasebe meslek mensuplarının stajı sona eren öğrencileri sürekli istihdam etme noktasında pek istekli olmadıkları sonucuna ulaşılmıştır. Ortaöğretim düzeyinde verilen muhasebe eğitiminin temel amacı sektöre ara elaman yetiştirmek olduğu düşünüldüğünde ortaöğretim muhasebe eğitiminin amaca ulaşmakta yetersiz kaldığı değerlendirilmektedir. Staj sürecini başarılı görmelerine rağmen istihdam noktasında isteksiz olan muhasebe meslek mensuplarının bu tutumunun incelenmesinde ve araştırma konusu yapılmasında fayda olduğu değerlendirilmektedir.

Muhasebeciliğin geleceği konusunda ve stajyer öğrencilerin gelecekte muhasebe mesleğini icra edecekleri noktasında muhasebe meslek mensuplarının iyimser bir düşünceye sahip olmadıkları sonucuna ulaşılmıştır. Mesleğin gün geçtikçe yıprandığını ve yıprattığı düşüncesinde birleşmektedirler. Staj gören muhasebe öğrencilerinin gelecekte bu işi yapacaklarına dair muhasebe meslek mensupları olumlu sonuçlar vermediği düşünülmektedir.

Muhasebe meslek mensupları ortaöğretim muhasebe stajına ilişkin olarak; öğrencilerin hazır bulunuşluk düzeyleri, muhasebenin genel işleyişine hâkim olmaları, temel muhasebe becerilerine sahip olmaları gibi konularda öğrencileri yetersiz bulduklarını ifade etmişlerdir. Karlıkl (2016)'nın yapmış olduğu çalışmada da aynı sonucun çıkması ulusal düzeyde muhasebe eğitiminde sıkıntının olduğu değerlendirilmektedir. Buna paralel olarak muhasebe meslek mensuplarının stajyer öğrencinin iş ortamına verdiği katkıdan memnun olmalarını dile getirmeleri incelenmesi ve araştırılması gereken bir konu olarak değerlendirilmektedir.

Araştırmamız neticesinde tüm sonuçlar bir araya getirildiğinde ortaöğretim muhasebe stajının istenilen hedeflere ulaşma noktasında eksik kaldığı, önceki araştırmalar ile tespit edilen sorunların halen devam ettiği, çözüm önerilerinin hayata geçirilemediği, ortaöğretim muhasebe eğitimde kalitenin yakalanamadığı, staj sürecinin önemli bir evre olmasına rağmen mesleki bilgi ve tecrübe kazanma noktasında tam olarak istifade edilemediği değerlendirilmektedir. Muhasebe eğitiminin muhasebe meslek mensupları sürece dâhil edilerek yeniden yapılandırılmasının, mesleki eğitimin ön plana çıkartılarak başarılı öğrencilerin sisteme kanalize edilmesinin faydalı olacağı değerlendirilmektedir.

Özel sektörün, kamu sektörünün ve muhasebe meslek mensuplarının nitelikli muhasebe ara elamanına olan ihtiyacı devam ettiği sürece mesleki eğitim ile ilgili tüm tarafların planlı ve organize bir şekilde araştırma yapmaları, proje üretmeleri, sorunlara çözüm yolları bulmaları, eksiklikleri yerinde tespit edip acil çözüm üretmeleri, denetim ve rehberlik mekanizmalarını çalıştırmalarının gerekliliği değerlendirilmektedir.

## KAYNAKLAR

- ACAR, Durmuş ve TUĞAY, Osman (2007). “Üniversite Sanayi İşbirliği Bağlamında Meslek Yüksekokulu Öğrencilerinin KOBİ’lerde Staj Olanakları: Burdur’da Bir Araştırma”, Süleyman Demirel Üniversitesi, İİBF Dergisi, 12, 1, s. 1-12.
- AKBULUT, Halim ve PEKKAYA, Mehmet (2014). “Meslek Mensuplarının Bakış Açısıyla Ticaret Meslek Liselerindeki Muhasebe Eğitimi: Bursa İli Örneği” Muhasebe ve Finansman Dergisi, 62: 73-92. <http://journal.mufad.org.tr/attachments/article/738/5.pdf> (Erişim Tarihi: 03.04.2019).
- AKKUTAY, Ülker. Türkiye’de Çıraklık Eğitimi. Erek Ofset, 1991.
- AKOĞLAN KOZAK, Meryem. İnsan Kaynakları Yönetimi. Detay Yayıncılık, Ankara, 2016.
- ALBEZ, Abdulkadir ve BİLİCİ Nilgün (2012). “Meslek Yüksekokulu Muhasebe Öğrencilerin Mesleğe Bakışları” Atatürk Üniversitesi Sosyal Bilimler Enstitüsü Dergisi, 16(3): 383-398. <https://dergipark.org.tr/download/article-file/32360> (Erişim Tarihi: 21.04.2019).
- ALKAN, Cevat. Mesleki ve Teknik Eğitimin Esasları. Gazi Büro Kitapevi, Ankara, 1996.
- ALTUNIŞIK, R. Coşkun. Sosyal Bilimlerde Araştırma Yöntemleri SPSS Uygulamalı. Sakarya Yayıncılık, Sakarya, 2010.
- ARIKAN, Yahya. Meslek Mevzuatı. Bursa SMMMO, İstanbul, 2009.
- ATAMAN, Göksel. İşletme Yönetimi. Türkmen Kitapevi, İstanbul, 2002.
- AYBOĞA, Hanifi. Globalleşme Sürecinde Ülkemizde Muhasebe Mesleği ve Meslek Mensuplarının Eğitimi, 2003.
- AYSAN, Mustafa (2006). “Dünya Geneline Ekonomik Büyüme ve İstikrarın Sağlanması İçin Muhasebe Mesleği”, 17. Dünya Muhasebe Kongresi, İstanbul, 13-16.11.2006.
- BİNİCİ, Hanifi ve ARI, Necdet (2004). “Mesleki ve Teknik Eğitimde Arayışlar” Gazi Eğitim Fakültesi Dergisi, 24(3): 383-396.
- BULLEN, L. Maria ve CAPENER, Elizabeth (2015). The accounting internship: toward meaningful experiences for students, employers, and educational institutions. Journal of Theoretical Accounting, 1-13.
- BULUÇ, Bekir. Eğitimin Amaç ve İşlevleri. Pegem Yayınları, 2001.
- BÜYÜKÖZTÜRK, Şener. Bilimsel Araştırma Yöntemleri. Pegem Akademi, Ankara, 2006.



- BÜYÜKÖZTÜRK, Şener. Sosyal Bilimler İçin Veri Analizi El Kitabı İstatistik Araştırma Deseni SPSS Uygulamaları ve Yorum. Pegem Akademi Yayıncılık, Ankara, 2010.
- CİRHİNLİOĞLU, Zafer. Meslekler ve Sosyoloji. 1996.
- COŞKUN, Selin (2017). “İş Dünyasının Muhasebe Eğitiminden Beklentilerinin Değerlendirilmesine Yönelik Bir Araştırma.” Uluslararası Yönetim İktisat ve İşletme Dergisi, Özel Sayı, 330-341.
- ÇAMTOSUN, İsa (2008) Mesleki Eğitim ve Öğretim Sisteminin Güçlendirilmesi Projesi Sürecindeki Ticaret Meslek Liselerindeki Muhasebe Eğitiminin Meslek Yüksekokullarındaki Muhasebe Eğitimine Etkileri: İstanbul’da Bir Alan Araştırması. Yüksek Lisans Tezi, Marmara Üniversitesi, İstanbul.
- ÇAYLAN, Didem, AKPINARLI, Verda (2016). “Öğrencilerin Staj Programları İle İşe Alım Süreci” Celal Bayar Üniversitesi Sosyal Bilimler Dergisi, 14(1): 241-264. <https://dergipark.org.tr/download/article-file/229309> (Erişim Tarihi: 22.04.2019)
- ÇETİN, Şule (2019). “Öğrenci Stajlarında Yararlanılan Dersler Üzerine Ampirik Bir Değerlendirme: Mersin İli Örneği.” Turizm Araştırmaları Dergisi, 16.2:153-169. <https://dergipark.org.tr/download/article-file/352342> (Erişim Tarihi: 16.04.2019)
- ÇETİNER, Ertuğrul. İşletmelerde Mali Analiz Teknikleri. Gazi Kitapevi, Ankara, 2000.
- ÇONKAR, Kemalettin (1996). “Nitelikli Muhasebeci Yetiştirilmesinde Bağımsız Muhasebe Fakülte veya Bölümleri Üzerine Bir Değerlendirme.” Cumhuriyet Üniversitesi İİBF Dergisi, 1,1 s. 157-180.
- DAŞTAN, Abdülkerim. “Bilgi ve Eğitim Teknolojilerinde Yaşanan Gelişmelerin Muhasebe Eğitimine Etkisi: Türkiye Değerlendirmesi.” Sermaye Piyasası Kurulu, 2008.
- DEMİR, Berna (2015). “Muhasebe Eğitiminde Stajın Önemi ve Çözüm Önerileri”, Eğitim ve Öğretim Araştırmaları Dergisi, 4, 76-80. [www.jret.org](http://www.jret.org) (10.05.2019).
- DEMİR, Engin ve ŞEN, H. Şenay (2009). “Cumhuriyet Dönemleri Mesleki ve Teknik Eğitim Reformları-2” Ege Eğitim Dergisi, 10, 2: 39-59. <https://dergipark.org.tr/download/article-file/57032> (Erişim Tarihi: 20.04.2019)
- DEMİRCİ, Mahmut Sami (2007). Ticaret Meslek Liselerinde Staj Öğrencilerin İşletmelerde Beceri Eğitiminde Karşılaştıkları Sorunlar ve Çözüm Yolları. Yüksek Lisans Tezi, Yeditepe Üniversitesi, İstanbul.
- DİNÇ, Engin ve KAYA, Uğur (2006). “Muhasebe Meslek Mensuplarının Meslek Ahlakı Kuralları Açısından Hizmet Satın Alanlar Tarafından Algılanma Biçimi Üzerine Bir Araştırma.” Muhasebe ve Denetime Bakış Dergisi, 5, 17: 139-151.
- DÜNDAR, Pınar (1996). “Manisa’da Çıraklık Eğitim Merkezinde Eğitim Gören Gençlerin Yaşam Kalitesine Etkileyen Faktörler.” Toplum Hekimliği Bülteni, 25(1): 24-29.

- ERCAN, İlker ve KAN, İsmet (2004). “Ölçeklerde Güvenirlik ve Geçerlik” Uludağ Üniversitesi Tıp Fakültesi Dergisi, 300, 3: 211-216. <https://dergipark.org.tr/download/article-file/420425> (Erişim Tarihi: 02.05.2019)
- EBIED, Hussein. (2004). An Empirical Investigation of Impact of the Student Accounting Internships on Subsequent Academic Performance: The Case of UAE University. *Journal of Economic & Administrative Sciences*, 20 (2), 33-44.
- EROL, M. ve ERKAN G (2008). “Lisans Düzeyinde Muhasebe Eğitimi Alan Öğrencilerin Başarılarını Etkileyen Faktörlerin Belirlenmesine Yönelik Biga İktisadi ve İdari Bilimler Fakültesinde Bir Araştırma.” Karamanoğlu Mehmetbey Üniversitesi İİBF Dergisi, 10(14): 284-301.
- ERTAŞ, Fatih Coşkun. Muhasebe Organizasyonu. Seçkin Yayıncılık, İstanbul, 2011.
- FER, Seval. “Modüler Program Yaklaşımı ve Bir Öneri” Milli Eğitim Dergisi, 2000, 147, 3: 21-37.
- FINDIK, Hakkı ve ÖZTÜRK, Erkan (2016). “Türkiye’de Muhasebe Eğitiminin Uluslararası Muhasebe Standartları İle Uyumlaştırılması Sürecinde Karşılaşılan Problemlerin Muhasebe Alt Kültür Değerleri Çerçevesinde Tartışılması” Muhasebe ve Vergi Uygulamaları Dergisi, 9, 3: 241-256. <https://dergipark.org.tr/download/article-file/255040> (Erişim Tarihi: 15.04.2019).
- FİELD Andy, *Discovering Statistics Using SPSS For Windows*, Thousand Oaks, London, 2000.
- GENÇOĞLU, Ümit Gücenme ve İŞSEVEROĞLU, Gülsün (2010). “Türkiye’de Meslek Yüksekokullarındaki Eğitimin Muhasebe Mesleğine Katkısı Üzerine Bir Araştırma” Muhasebe ve Finansman Dergisi, 47: 28-40. <https://dergipark.org.tr/download/article-file/426800> (Erişim Tarihi: 05.04.2019).
- GIBSON, Lauren M. (2017). *Internship Satisfaction and Educational Performance*. Union College. Honours Theses. 34. <https://digitalworks.union.edu/theses/34>
- GÖKGÖZ, Ahmet (2007). *Ticaret Meslek Liselerinde Muhasebe Eğitimi Alan Öğrencilerin Stajyerlikte Karşılaştıkları Problemler ve Çözüm Önerileri: İstanbul Örneği*. Yüksek Lisans Tezi, Sakarya Üniversitesi, Sakarya.
- HAYRAN, Osman ve SUR, Haydar. *Sağlık Hizmetleri El Kitabı*. Yüce Yayınları, İstanbul, 1998.
- IVANA, Diana. (2019). Determinants of the perceived internship effectiveness: exploring students’ experiences. *Studia Universities Babeş-Bolyai Economica*. 64 (1), 45-58.
- İMAMOĞLU, Mustafa (2010). *Ortaöğretim Kurumlarında Muhasebe Eğitimi ve Karşılaşılan Sorunların İncelenmesi*. Yüksek Lisans Tezi, Marmara Üniversitesi, İstanbul.

- KALAYCI, Şeref. SPSS Uygulamalı Çok Değişkenli İstatistik Teknikleri, Asil Yayınevi, Ankara, 2014.
- KARASAR, N. Bilimsel Araştırma Yöntemleri. Nobel Yayın Dağıtım, Ankara, 2009.
- KARLIKLI, Murat (2016). Ortaöğretim Kurumlarında Verilen Muhasebe Eğitiminin Muhasebecilik Mesleğine Uygunluğunun Değerlendirilmesi. Yüksek Lisans Tezi, Karadeniz Teknik Üniversitesi Sosyal Bilimler Enstitüsü, Trabzon.
- KAYADİBİ, Fahri (1999). “Mesleki ve Teknik Eğitimde Yeniden Yapılanma.” 18. Milli Eğitim Şurası Tebliği: 41-62.
- KILINÇ, M. (2012). “Türkiye’de Mesleki ve Teknik Eğitimi Şekillendiren Eğitim Kurumlarından Ahilik, Gedik, Lonca, Enderun Mektebi’nin Tarihi Gelişimleri.” E-Journal of New World Sciences Academy, 7(4): 63-73.
- KIRLIĞÖLÜ, Hilmi ve GÖKGÖZ Ahmet (2011). “Ticaret Meslek Liselerinde Muhasebe Eğitimi Alan Öğrencilerin Stajyerlikte Karşılaştıkları Problemler ve Çözüm Önerileri” Zonguldak Karaelmas Üniversitesi Sosyal Bilimler Dergisi, 7(13): 131-146. <http://ijmeb.org/index.php/zkesbe/article/view/252/203> (Erişim Tarihi: 03.04.2019).
- KIZIL, Ahmet. Genel Muhasebe ve Vergi Uygulamaları, Der Yayınları, İstanbul, 1996.
- KÜLAHÇI, M (1991). Atölye ve Meslek Dersleri Öğretim Yöntemleri Ders Notları. Fırat Üniversitesi Teknik Eğitim Fakültesi, Elazığ.
- KÜLAHÇI, M. ve GÜROL, M. (1991). “Üniversite-Sanayi İşbirliği Politikasının Belirlenmesine İlişkin Bir Araştırma” Verimlilik Dergisi, 4: 127-140.
- LAZOL, İbrahim. Maliyet Muhasebesi. Ekin Kitabevi, Bursa, 2004.
- MARŞAP, Beyhan (1995). “Muhasebe Mesleğinde İş Tatmininin Türkiye Açısından İncelenmesi” (Doktora Tezi, Gazi Üniversitesi Sosyal Bilimler Enstitüsü), Ankara.
- MARTIN, D.R. ve WILKERSON, J.E. (2006). An examination of the impact of accounting internships on student attitudes and perceptions. The Accounting Educators’ Journal, 16, 129–138. <http://www.aejournal.com/ojs/index.php/aej/article/viewFile/70/49>.
- MEB Ortaöğretim Kurumları Yönetmeliği (2013), Resmi Gazete 07.09.2013, Sayı:28758.
- NAGAŞ, Erol. Yeni Başlayanlar İçin Genel Muhasebe. Türkmen Kitapevi, İstanbul, 2019.
- NAYIR, İlknur (2006). Ticaret Meslek Lisesi Öğrencilerinin Staj Eğitiminden Beklentileri ve Staj Eğitimi Sırasında Karşılaştıkları Sorunlar. Yüksek Lisans Tezi, Gazi Üniversitesi, Ankara.
- ÖZGÜR, F. Muhasebe İlkeleri. Beta Basım Yayın Dağıtım, İstanbul, 1992.

- ÖZGÜLER, Derya (2017). “Muhasebe Ve Finans Sektörünün Meslek Yüksekokulu Öğrencilerinden Beklentileri.” Eğitim ve Öğretim Araştırmaları Dergisi, (6), 175-186
- ÖZTÜRK, Enes Said (2015). Vergi Kayıp ve Kaçağının Önlenmesine Yönelik Muhasebe Meslek Mensuplarının Yaklaşımları Üzerine Bir Araştırma. Yüksek Lisans Tezi, Gaziantep Üniversitesi Sosyal Bilimler Enstitüsü, Gaziantep.
- ÖZYÜREK, Hamide (2012). “Muhasebe Meslek Mensuplarının Taşınması Gereken Nitelikler” Hukuk ve İktisat Araştırmaları Dergisi, 4,1: 139-148. <https://dergipark.org.tr/download/article-file/85265> (Erişim Tarihi: 15.04.2019)
- SAK, Ezel (2013). Serbest Muhasebeci Mali Müşavirlik ve Yeminli Mali Müşavirlikte Haksız Rekabet Olgusu. Yüksek Lisans Tezi, Ankara.
- SEVİLENGÜL, Orhan. Genel Muhasebe, Gazi Kitapevi, Ankara, 2013.
- SEVİLENGÜL, Orhan. Tek Düzen Muhasebe Sistemi ve Uygulaması, Gazi Kitapevi, Ankara, 2000.
- SEZGİN, İlhan. Mesleki ve Teknik Eğitimin Prensipleri, Ankara Üniversitesi Basımevi, Ankara, 1980.
- SİHAY, Jale. Ticari Bilgiler ve Muhasebe. Güven Matbaası, İstanbul, 1978.
- SOYLU, Ayşe. Muhasebe Meslek Etiği ve Muhasebe-Denetim Meslek Mensuplarının Etik Algısı Üzerine Bir Araştırma. Yüksek Lisans Tezi, Işık Üniversitesi, 2018.
- SOYLU, Yasemin (2010). Muhasebe Meslek Mensuplarının Eğitim Düzeylerinin Meslek Etiğinin Algılanması Üzerindeki Etikisi. Yüksek Lisans Tezi, Selçuk Üniversitesi Sosyal Bilimler Enstitüsü, Konya.
- SPATHİS, C. ve CONSTANTİNİDES, S. “Enterprise Resource Plannig Systems’ İmpact on Accounting Processes.” *Busines Process Management Journal*, 10, 2: 234-237.
- SÜER, Hüseyin Murat (2007). Ticaret Meslek Liselerinde Muhasebe Eğitimi, Muhasebe Eğitiminden Beklentiler ve Karşılaşılan Sorunlar. Yüksek Lisans Tezi, İstanbul Üniversitesi Sosyal Bilimler Enstitüsü, İstanbul.
- ŞANLI, Suna (2009). Ticaret Meslek Lisesi Öğretmenlerinin Teknolojiyi Kabulü. Yüksek Lisans Tezi, Gebze Yüksek Teknoloji Enstitüsü, Kocaeli.
- ŞENGEL, Salim (2010). “Sürekli Muhasebe Meslek Eğitiminin Önemi ve Bir Değerlendirme”, *Muhasebe ve Finansman Dergisi*, 47, s. 81-94. <https://dergipark.org.tr/download/article-file/426807> (Erişim Tarihi 11.05.2019)
- ŞENGEL, Salim (2011). “Türkiye’de Muhasebe Meslek Elemanı Talebi Üzerine Bir Araştırma”, *Muhasebe ve Finansman Dergisi*, 50, s. 167-180. <http://journal.mufad.org.tr/attachments/article/483/9.pdf> (Erişim Tarihi 12.04.2019).

- ŞİMŞEK, A. (1999). Türkiye’de Mesleki ve Teknik Eğitimin Yeniden Yapılandırılması
- ŞİMŞEK, Serkan (2007). İstanbul İli Anadolu Yakası Ticaret Meslek Liselerinde Öğrenim Gören Öğrencilerin Staj Çalışmalarının Değerlendirilmesi. Yüksek Lisans Tezi, Yeditepe Üniversitesi, İstanbul.
- TEĞİN, Serhat (2015). Muhasebe Meslek Mensuplarının Vermiş Oldukları Hizmet Kalitesi. Yüksek Lisans Tezi, Yüzüncü Yıl Üniversitesi Sosyal Bilimler Enstitüsü, Van.
- TEKTAŞ, Necla (2016). “Ön Lisans Öğrencilerinin Staj Uygulamalarının Değerlendirilmesi: Marmara Üniversitesi Örneği.” Eğitim ve Öğretim Araştırmaları Dergisi, (5), 310-318.
- TÜRKER, Masum (2008). “Muhasebe Mesleğinin Bugünkü Konumu ve Geleceği” Mali Sorunlara Çözüm Dergisi, 32.
- URAL, Ayan ve KILIÇ, İbrahim. Bilimsel Araştırma Süreci ve SPSS ile Veri Analizi, Detay Yayıncılık, 4. Baskı, Ankara, 2013.
- UYSAL, Nurdoğan (2006). Ticaret Meslek Lisesi Öğrencilerinin Staj Eğitimlerinin Mesleki Eğitimlerine ve Staj Yerlerine Etkisi. Yüksek Lisans Tezi, Adnan Menderes Üniversitesi Sosyal Bilimler Enstitüsü, Aydın.
- UZAY, Şaban (2005). “Muhasebe Meslek Stajyerlerinin Sorunları ve Beklentileri: Bir Araştırma.” Muhasebe ve Finansman Dergisi, 2005, (25), 70-78
- UZUN, Fazlı (2018). Muhasebe Eğitimi ve Ara Eleman İstihdam Sorunu: Meslek Mensubunun Bakış Açısıyla Teknik Lise ve Anadolu Meslek Liseleri Üzerine Bir Değerlendirme. Yüksek Lisans Tezi, Mersin Üniversitesi, Mersin.
- VARGAS, Jose ve HERNANDEZ G. Background of The Degree in Public Accounting, Accounting & Financial History Research Journal, 2012, ISSUE3:182-210.
- YALKIN, Yüksel. Genel Muhasebe İlkeleri ve Uygulamalar. Nobel Yayınları, Ankara, 2012.
- YAMAN, Sakine (2015). Ticaret Meslek Liselerinde Çalışan Meslek Dersi Öğretmenlerinin Örgütsel Vatandaşlık Davranışları Üzerine Bir Araştırma. Yüksek Lisans Tezi, Gazi Üniversitesi, Ankara.
- YILDIRIM, Mehmet (2018). Türkiye’de Muhasebe Mesleği İstihdam Durumu Üzerine Bir Araştırma. Yüksek Lisans Tezi, Süleyman Demirel Üniversitesi, Isparta.
- ZAİF, Figen ve AYANOĞLU, Yıldız (2007). “Muhasebe Eğitiminde Kalitenin Arttırılmasında Ders Programlarının Önemi: Türkiye’de Bir İnceleme.” Gazi Üniversitesi İİBF Dergisi, 7, 9. 1: 115-116. <https://dergipark.org.tr/download/article-file/287526> (Erişim Tarihi, 13.05.2019)

ZAIĞ, Figen (2004). “Muhasebe Eğitiminde Yeni Yaklaşımlar” Muhasebe Eğitimi Sempozyumu, Antalya, s 53-62.

ZENGİN, Hasan (2016). Muhasebe Mesleğinde Meslek Mensuplarının Problemleri ve Muhasebe Denetiminde Karşılaşılan Hileler, Meslek Mensubunun Tutumu. Yüksek Lisans Tezi, Okan Üniversitesi Sosyal Bilimler Enstitüsü, İstanbul.

3308 Sayılı Mesleki Eğitim Kanunu (1986), Resmi Gazete 19.06.1986, Sayı:19139.

3568 Sayılı Serbest Muhasebeci Mali Müşavir ve Yeminli Mali Müşavirlik Kanunu (1989), Resmi Gazete 01.06.1989, Sayı: 20194.

### **İNTERNET KAYNAKLARI**

www.tesmer.org.tr (Erişim Tarihi: 04.04.2019)  
www.turmob.org.tr (Erişim Tarihi: 08.04.2019)  
www.tmud.org.tr (Erişim Tarihi: 15.04.2019)  
www.mufad.org.tr (Erişim Tarihi: 01.05.2019)  
www.okanbarlas.com (Erişim Tarihi: 01.05.2019)  
www.megep.gov.tr (Erişim Tarihi: 10.02.2019)  
www.meb.gov.tr (Erişim Tarihi: 12.03.2019)  
www.mtegm.gov.tr (Erişim Tarihi: 15.04.2019)

## Ek 1: Anket formu (ön yüz)

### Muhasebe Meslek Mensuplarına Saygılarımla

Bu anket son 5 yılda en az bir kez lise (ortaöğretim) muhasebe alanı stajyer öğrenci çalıştıran mali müşavir ve usta öğreticilere uygulanmaktadır. Anket içeriği mali müşavir ve usta öğreticilerin lise muhasebe stajına yönelik bakış açılarını, beklentilerini, stajın yürütülmesine yönelik sorunları ve çözüm önerileri üretebilmek amacıyla yüksek lisans tez çalışmasında kullanılmak üzere hazırlanmıştır.

Ankete vereceğiniz cevaplar sadece bu araştırma için kullanılacak ve hiçbir kişi veya kurumla paylaşılmayacaktır. Bu amaçla ankete isim ve firma bilgisi yazmayınız. Anket sorularına vereceğiniz gerçekçi cevaplar mesleğin gelişmesini, stajyerliğin kalitesinin artmasını, akademik çalışmanın doğru ve güvenilir sonuçlanmasını sağlayacaktır. Vereceğiniz samimi cevaplar için teşekkür eder, muhasebe mesleğinin sizi daim mutlu kılmasını temenni ederim.

Tercihleriniz için (X) işareti kullanınız.

Ramazan ULUTAN  
Muhasebe Öğretmeni

#### KİŞİSEL VE MESLEKİ BİLGİLER

<b>1. Yaşınız?</b> ( ) 18-30 Yaş ( ) 31-40 Yaş ( ) 41-50 Yaş ( ) 51+ Yaş	<b>4. Medeni durum ve cinsiyetiniz?</b> ( ) Evli, Erkek ( ) Evli, Bayan ( ) Bekar, Erkek ( ) Bekar, Bayan
<b>2. Eğitim durumunuz? (En sonki mezuniyetiniz)</b> ( ) İlköğretim (İlkokul, Ortaokul) ( ) Ortaöğretim (Lise) ( ) Yükseköğretim (Önlisans, Lisans) ( ) Lisansüstü (Yüksek Lisans, Doktora)	<b>5. Muhasebe mesleğindeki kıdeminiz?</b> ( ) 1-3 Yıl ( ) 4-7 Yıl ( ) 8-11 Yıl ( ) 12+ Yıl
<b>3. Meslek ünvanınız? (Birden fazla seçenek işaretlenebilir)</b> ( ) Mali Müşavir ( ) Muhasebe Müdürü ( ) Muhasebe Personeli ( ) Ön Muhasebe Elemanı	<b>6. Muhasebe alanında yaptığınız stajler nelerdir? (Birden fazla seçenek işaretlenebilir)</b> ( ) Mali müşavirlik stajı ( ) Üniversite muhasebe stajı ( ) Lise muhasebe stajı ( ) Hiç staj yapmadım

#### ÇALIŞMA ORTAMINA İLİŞKİN BİLGİLER

<b>7. İş ortamınızın türü nedir?</b> ( ) Mali Müşavirlik Bürosu ( ) Özel Sektör Muhasebe Departmanı ( ) Kamu Sektör Muhasebe Departmanı ( ) Diğer Muhasebe Ortamları	<b>11. Stajyer öğrencinin ücreti hangi tutarda ödeniyor?</b> ( ) Asgari ücretin tamamı ( ) Asgari ücretin %50'si ( ) Asgari ücretin %30'u ( ) Hiç ödenmiyor
<b>8. Stajyer öğrenci istihdam etme nedenleriniz nelerdir? (Birden fazla seçenek işaretlenebilir.)</b> ( ) Eğitime destek ( ) İş yükümüze destek ( ) Ucuz işgücü ( ) Hatır, gönül, rica	<b>12. Stajyer öğrenci temin yollarınız nelerdir? (Birden fazla seçenek işaretlenebilir.)</b> ( ) Okulla iletişim ( ) Stajyer başvurusu ( ) Önceki stajyerler vasıtasıyla ( ) Diğer
<b>9. Son 5 yılda stajyer öğrenci çalıştırma sıklığınız?</b> ( ) Sadece bu dönem ( ) Nadiren ( ) Sıklıkla ( ) Her dönem	<b>13. Stajyer istihdamında en çok dikkat ettiğiniz özellik?</b> ( ) Ders başarısı ( ) Sosyallik-aktiflik ( ) Referans ( ) Diksiyon ve hitabet
<b>10. Stajyer öğrencinin çalışma ortamı imkanları nelerdir? (Birden fazla seçenek işaretlenebilir)</b> ( ) Çalışma masası ( ) Bilgisayar ( ) Muhasebe oturma şifresi ( ) Diğer	<b>14. Stajyer öğrencinin gün boyunca yaptığı genel iş hangisidir?</b> ( ) Evrak, belge, fatura, dosya tasnifi ( ) Muhasebe işlemleri (veri girişi, beyanname vs) ( ) Dış kurumlara evrak götürülmesi ( ) Ofisboy işlemleri (fotokopi, telefon, karşılama vs)

**Ek 2: Anket formu (arka yüz)**

<b>İŞLETMELERDE BECERİ EĞİTİMİNE / STAJA İLİŞKİN GÖRÜŞLER</b>					
<i>Değerli Muhasebe Meslek Mensubu. Bu bölümde muhasebe stajı yapan lise öğrencilerinin staj becerilerini, işe yatkınlığını, verimliliğini ölçmeye çalışıyoruz. Anket sorularını "5- Tamamen Katılıyorum" , "4-Katılıyorum", "3- Biraz Katılıyorum", "2- Katılmıyorum", "1- Tamamen Katılmıyorum" şeklinde ilgili bölüme (x) işareti koyunuz ve lütfen boş bırakmayınız. Verdiğiniz katkı için teşekkür ederim.</i>	Tamamen Katılıyorum	Katılıyorum	Biraz Katılıyorum	Katılmıyorum	Tamamen Katılmıyorum
	5	4	3	2	1
15. Öğrenciler, staj öncesi temel muhasebe bilgilerini okullarında öğrenmişlerdir.	[ ]	[ ]	[ ]	[ ]	[ ]
16. Stajyer öğrenciler, okullarında gördükleri teorik bilgiyi stajda uygulamaktadırlar.	[ ]	[ ]	[ ]	[ ]	[ ]
17. Stajyer öğrenciler muhasebenin genel işleyişine hakimdirler.	[ ]	[ ]	[ ]	[ ]	[ ]
18. Stajyer öğrenci sözleşmesindeki hak, yükümlülük ve sorumlulukları bilirim.	[ ]	[ ]	[ ]	[ ]	[ ]
19. Okullarda verilen bir çok muhasebe konusu gereksiz ve faydasızdır.	[ ]	[ ]	[ ]	[ ]	[ ]
20. Koordinatör öğretmenler stajyer öğrencilerle yakından ilgilenmektedirler.	[ ]	[ ]	[ ]	[ ]	[ ]
21. Stajyer öğrenciler, devam-devamsızlığa dikkat etmektedirler.	[ ]	[ ]	[ ]	[ ]	[ ]
22. Stajyer öğrenciler, işyeri ortamına rahatlıkla uyum sağlayabiliyor.	[ ]	[ ]	[ ]	[ ]	[ ]
23. Stajyer öğrencinin iş ortamımıza verdiği katkıdan memnunum.	[ ]	[ ]	[ ]	[ ]	[ ]
24. Staj süresi istenilen amaçlara ulaşabilmek için yeterlidir. (3 gün staj, 2 gün okul)	[ ]	[ ]	[ ]	[ ]	[ ]
25. Stajyer öğrenciler beceri dosyası (iş, proje, temrin, deney) tutmaktadırlar.	[ ]	[ ]	[ ]	[ ]	[ ]
<b>STAJYERLİĞİN GELECEĞİNE DAİR GÖRÜŞLER</b>					
<i>Şimdi de staj ve stajyer öğrencinin geleceği ile ilgili değerli görüşlerinize ihtiyaç duymaktayım. Vereceğiniz cevaplar ile stajın geleceğine dair öngörülerini oluşturmak niyetindeyim. Anket sorularını "5- Tamamen Katılıyorum" , "4-Katılıyorum", "3- Biraz Katılıyorum", "2- Katılmıyorum", "1- Tamamen Katılmıyorum" şeklinde ilgili bölüme (x) işareti koyunuz ve lütfen boş bırakmayınız.</i>	Tamamen Katılıyorum	Katılıyorum	Biraz Katılıyorum	Katılmıyorum	Tamamen Katılmıyorum
	5	4	3	2	1
26. Stajyer öğrenciler kanaatimce muhasebe mesleğini icra edeceklerdir.	[ ]	[ ]	[ ]	[ ]	[ ]
27. Muhasebe mesleğinin popülerliği gün geçtikçe artmaktadır.	[ ]	[ ]	[ ]	[ ]	[ ]
28. Stajyer öğrencilerin mesleğe olan ilgisi gün geçtikçe artmaktadır.	[ ]	[ ]	[ ]	[ ]	[ ]
29. Bundan sonraki süreçte de lise muhasebe stajyer öğrencisi çalıştırırım.	[ ]	[ ]	[ ]	[ ]	[ ]
30. Muhasebe müfredatı ihtiyaçlara cevap vermekte yetersiz kalmaktadır.	[ ]	[ ]	[ ]	[ ]	[ ]
31. TÜRMÖB ile MEB'in muhasebe eğitiminde ortaklaşa hareket etmesi gerekir.	[ ]	[ ]	[ ]	[ ]	[ ]
32. Staj dönemi, öğrencinin bundan sonraki hayatına olumlu katkılar sağlar.	[ ]	[ ]	[ ]	[ ]	[ ]
33. Stajı biten öğrencileri istemeleri halinde sürekli istihdam ederim.	[ ]	[ ]	[ ]	[ ]	[ ]



### Ek 3: Ortaöğretim muhasebe ve finansman alanı ders-modül içerikleri

#### MESLEKİ GELİŞİM DERSİ

Modülün Adı	Süre	Modülün İçeriği
Meslek Ahlakı ve Ahilik	40/14	Ahilik, Meslek Ahlakı, Ahilik Değerleri
İş Sağlığı ve Güvenliği	40/08	Meslek Hastalıkları, İş Kazaları, İş Güvenliği
Proje Hazırlama	40/09	Problem Çözme, Veri Toplama ve Analizi
Çevre Koruma	40/05	Çevre Sorunları, Doğa Kirliliği, Gürültü
Etkili İletişim	40/11	İletişim, İletişim Ögeleri, Etkili İletişim
Girişimci Fikirler-İş Kurma	40/11	Girişimcilik, İş Fikri, Mesleki Beceriler
İşletme Faaliyetleri Yürütme	40/14	İşletme Kavramları, Örgütlenme, Planlama

#### TEMEL MUHASEBE DERSİ

Modülün Adı	Süre	Modülün İçeriği
Defter ve Belgeler	40/21	Defter ve Belgeler, Tasdik, Dosyalama
Vergi Dairesi İşlemleri	40/21	Vergi Dairesi İşlemleri
Belediye İşlemleri	40/21	Belediye İşlemleri
Çalışma ve Sosyal Güvenlik	40/28	Sosyal Güvenlik, Prim Oranları
SGK İşlemleri	40/28	Beyanname ve Bildirimler
Fatura ve Diğer Belgeler	40/29	Fatura, Gider Pusulası, Yazar Kasa Fişi
Menkul Kıymetler	40/21	Hisse Senetleri, Tahvil ve Bonolar, Çek-Senet
İşletme Defteri	40/28	İşletme Defteri İşlemleri
Beyannameler	40/35	KDV, Gelir Vergisi, Kurumlar Vergisi
Serbest Meslek Defteri	40/28	Serbest Meslek Kazanç Defteri İşlemleri

#### STANDART TÜRK KLAVYESİ DERSİ

Modülün Adı	Süre	Modülün İçeriği
Tuşları Doğru Kullanma-1	40/29	Temel Sıra Harfleri
Tuşları Doğru Kullanma-2	40/29	Üst ve Alt Sıra Harfleri
Yazı Yazma	40/25	Süresiz Yazı Yazma
Hızlı Yazı Yazma	40/25	Sürelili Yazı Yazma

#### OFİS PROGRAMLARI DERSİ

Modülün Adı	Süre	Modülün İçeriği
Kelime İşlemci	40/22	Word Programı Kullanımı
Elektronik Tablolama	40/34	Excel Programı Kullanımı
Sunu Hazırlama	40/16	Power Point Programı Kullanımı

#### MESLEKİ MATEMATİK DERSİ

Modülün Adı	Süre	Modülün İçeriği
Mesleki Aritmetik	40/34	Oran-Orantı, Yüzde Hesaplamaları
Mesleki Hesaplamaları	40/38	Maliyet-Satış Fiyatı, Kar-Zarar, Faiz

## GENEL MUHASEBE DERSİ

Modülün Adı	Süre	Modülün İçeriği
Bilanço	40/35	Bilanço, Hesap, Muhasebecilik
Defterler ve Mizan	40/28	Mizan, Yevmiye Defteri, Büyük Defter
Varlık Hesapları	80/63	Dönen ve Duran Varlık Hesapları
Kaynak Hesapları	80/49	Yabancı ve Özkaynak Hesapları
Gelir Tablosu	80/56	Gelir Hesapları, Gider Hesapları, Maliyet
Muhasebe Uygulaması	40/21	Muhasebe Süreci, Kayıt İşlemleri

## BİLGİSAYARLI MUHASEBE İŞLEMLERİ DERSİ

Modülün Adı	Süre	Modülün İçeriği
Muhasebe Paket Programı	40/18	Program Yükleme, Yedekleme, Çalıştırma
Paket Program-İşletme Defteri	40/30	Gelir-Gider Kayıtları, Defter Özeti
Paket Program-Kartlar	40/18	Kart Açma, Silme, Değiştirme, Kapatma
Paket Program-Ön Muhasebe	120/90	Stok, Cari, Banka, Kasa, Çek-Senet, Fatura
Paket Program-Genel Muhasebe	80/60	Muhasebeleştirme, Entegrasyon İşlemleri

## ŞİRKETLER MUHASEBESİ DERSİ

Modülün Adı	Süre	Modülün İçeriği
Şahıs Şirketleri	40/38	Kolektif Şirketler, Komandit Şirketler
Sermaye Şirketleri	40/18	Anonim Şirketler, Limited Şirketler
Kooperatif İşlemleri	40/16	Kooperatifler, Kuruluş ve Tasfiye İşlemleri

## MALİYET MUHASEBESİ DERSİ

Modülün Adı	Süre	Modülün İçeriği
Ürün ve Hizmet Maliyeti	40/36	Maliyet Kartları, Gider Dağıtımları
Maliyet Kayıtları	40/36	7A ve 7B Maliyet Kayıtları

## MESLEKİ YABANCI DİL DERSİ

Modülün Adı	Süre	Modülün İçeriği
Yabancı Dilde Ticaret	40/21	Mesleki Terimler, Kendini Tanıma
Yabancı Dilde İthalat	40/21	İthalat Ürünleri, İthalat Terimleri
Yabancı Dilde İhracat	40/21	İhracat Ürünleri, İhracat Terimleri
Yabancı Dilde Teslimat	40/15	Teslimat İşlemleri, Teslimat Belgeleri
Yabancı Dilde Ödeme	40/15	Ödeme İşlemleri, Ödeme Yöntemleri
Yabancı Dilde Sigorta	40/21	Sigorta Terimleri, Sigorta Hesaplamaları

## BANKA İŞLEMLERİ DERSİ

Modülün Adı	Süre	Modülün İçeriği
Mevduat İşlemleri	80/48	Kuruluş Şartları, Mevduat Türleri
Kambiyo İşlemleri	80/44	Efektif, Döviz ve Kambiyo İşlemleri
Hizmet İşlemleri	80/52	Fatura, Kredi, Havale, EFT İşlemleri

## SERMAYE PİYASASI KAYITLARI DERSİ

Modülün Adı	Süre	Modülün İçeriği
Bilanço	40/35	Bilanço, Hesap, Muhasebecilik
Defterler ve Mizan	40/28	Mizan, Yevmiye Defteri, Büyük Defter
Varlık Hesapları	80/63	Dönen ve Duran Varlık Hesapları
Kaynak Hesapları	80/49	Yabancı ve Özkaynak Hesapları
Şirket Analizi ve Muhasebe	80/48	Grafik Yorumlama, Muhasebe Kayıtları
Tablo ve Raporlar	80/66	Temel Mali Tablolar ve Raporlar

## SERMAYE PİYASASI DERSİ

Modülün Adı	Süre	Modülün İçeriği
Sermaye Piyasası Faaliyetleri	40/36	Piyasa, Piyasa Türleri
Finans Kuruluşları	40/36	Para-Sermaye Piyasaları, Takasbank, MB
Finansal Piyasalar	40/36	BİST, VOB, İAB

## FİNANSAL YATIRIM DERSİ

Modülün Adı	Süre	Modülün İçeriği
Finansal Araçlar	80/44	Hisse Senedi, Tahvil, Repo, Hazine Bonosu
Finansal İşlemler	40/28	Türev İşlemler, Borsa İstanbul İşlemleri

## DIŞ TİCARET İŞLEMLERİ DERSİ

Modülün Adı	Süre	Modülün İçeriği
Dış Ticaret Kavramları	40/15	Kavram, Politika ve Standartlar
Dış Ticaret Bağlantıları	40/30	Bakanlık, Kurum ve Otomasyon İşlemleri
Gümrük İşlemleri	40/35	Gümrük Belgeleri ve Gümrük İşlemleri
Dış Ticaret Teşvikleri	40/35	İhracatçı Birlikleri ve Devlet Yardımları
KDV İstisnası	80/65	KDV İstisnası ve Belgeleri

## DIŞ TİCARET MUHASEBESİ DERSİ

Modülün Adı	Süre	Modülün İçeriği
Bilanço	40/35	Bilanço, Hesap, Muhasebecilik
Defterler ve Mizan	40/28	Mizan, Yevmiye Defteri, Büyük Defter
Varlık Hesapları	80/63	Dönen ve Duran Varlık Hesapları
Kaynak Hesapları	80/49	Yabancı ve Özkaynak Hesapları
Dış Ticaret Sistemi	40/16	Dış Ticaret Muhasebe Sistemi İşlemleri
İhracat Muhasebesi	80/64	İhracat Muhasebesi Kayıtları
İthalat Muhasebesi	40/34	İthalat Muhasebesi Kayıtları

## DIŞ TİCARET MEVZUATI DERSİ

Modülün Adı	Süre	Modülün İçeriği
İhracat	40/16	İhracat Prosedürü ve Sözleşmesi
İthalat	40/16	İthalat Prosedürü ve Sözleşmesi
Gümrük Tarifeleri	40/14	Gümrük Rejimleri, Gümrük Cezaları
Banka İşlemleri	40/26	Banka İşlemleri
Kambiyo İşlemleri	40/26	Kambiyo İşlemleri

## ÖZGEÇMİŞ

### Kişisel Bilgiler

Adı-Soyadı : Ramazan ULUTAN

Doğum Yeri ve Yılı : Bartın, 1983

### Eğitim Durumu

Lisans Öğrenimi : Gazi Üniversitesi, Muhasebe ve Finansman Öğretmenliği

Yüksek Lisans Öğrenimi : Bartın Üniversitesi, Sosyal Bilimler Enstitüsü

### İş Denevimi

Stajlar : Bartın İl Milli Eğitim Müdürlüğü, Lise Muhasebe Stajı

Çalıştığı Kurumlar : Kumburgaz Mehmet Erçağ Ticaret Meslek Lisesi, Öğretmen  
Şehit Er Serhat Şanlı Ticaret Meslek Lisesi, Öğretmen  
Büyükçekmece Mesleki Eğitim Merkezi, Md. Yrd.  
Kumburgaz Mehmet Erçağ Anadolu Lisesi, Md. Yrd.

### İletişim

E-Posta Adresi : ulutan74@hotmail.com

Tarih : 24.06.2019