

Çim Topu, Petank, Raffa ve Volo
oyun sistemleriyle;

BOCCCE

Tanımlar, Tarihçe ve Oyun Kuralları

Dr. Mutlu TÜRKMEN

Çim Topu, Petank, Raffa ve Volo oyun sistemleriyle;

BOCCE

Tanımlar, Tarihçe ve Oyun Kuralları

Dr. Mutlu TÜRKMEN

Neyir Yayınları - 0312 395 53 00

I. Basım - Şubat 2011

ISBN:

Yayına Hazırlık

Dr. Mutlu TÜRKMEN

Dizgi - Düzenleme

Kenarplatform - www.kenarplatform.com

Kapak

Uğur ŞAHİN ugrshn@gmail.com

Baskı - Cilt

Neyir Matbaacılık - 0312 395 53 00

TÜRKİYE BOCCE BOWLING VE DART FEDERASYONU

Ulus işhanı A Blok No: 1006 -10. Kat ULUS / ANKARA / TÜRKİYE

Telefon: 0312 310 20 60 • Fax: 0312 310 60 50

www.tbbdf.gov.tr

Kitabın tüm yayın hakları Dr. Mutlu TÜRKMEN'e ait olup;
kitabın 2.000 adet olarak yapılan 1. baskısının
telif hakları Türkiye Bocce Bowling ve Dart Federasyonu'na ücretsiz olarak verilmiştir.
Kitap federasyon tarafından ücretsiz olarak dağıtılır; parayla satılamaz.
Kaynak gösterilerek alıntı yapılabilir; izinsiz çoğaltılamaz, basılamaz.

İÇİNDEKİLER

SUNUŞ	4
ÖN SÖZ	6
BÖLÜM 1.....	9
BOCCE TERMİNOLOJİSİNE GİRİŞ	11
BÖLÜM 2.....	15
BOCCE’NİN TARİHİ GELİŞİMİ	17
Antik Çağda Bocce.....	17
Eski Yunan ve Roma’da Bocce	18
Orta Çağda Bocce	19
Yeni Çağda Bocce.....	20
Çim Topu, Petank, Raffa ve Volo’nun Çağdaş Örgütlenmesi	26
IOC İle İlişkiler ve CMSB’nin Kurulması	34
Dünyada Bocce Oynanan Ülekeler.....	34
BÖLÜM 3.....	39
TÜRKİYE’DE BOCCE.....	41
BÖLÜM 4.....	65
ÇİM TOPU OYUN KURALLARI.....	67
BÖLÜM 5.....	121
TBBDF BOCCE YARIŞMA TALİMATI	123
Raffa Yarışma Talimatı.....	134
Volo Yarışma Talimatı.....	148
Petank Yarışma Talimatı	181
BÖLÜM 6.....	197
ENGELLİLERDE BOCCE.....	199
Kaynakça	212

SUNUŞ

Değerli okuyucular,

Federasyonumuzun kuruluşunun ardından sadece altı yıl geçmesine rağmen Bocce'nin ülkemizde oldukça benimsenen bir spor haline gelmiş olmasından büyük memnuniyet duyuyoruz. Çok kısa bir süre önce sadece birkaç ilde ve tek bir disiplini (Raffa) oynanan Bocce, bugün dört disipliniyle (Raffa, Volo, Petank ve Çim Topu) ülkemizin hemen her yanında biliniyor ve oynanıyor.

Şüphesiz Bocce sporuna halkımızın böyle yakın ilgi göstermesinde oyunun özellikleri önemli rol alıyor. Her şeyden önce elinizdeki bu kitapta da göreceğiniz üzere, Bocce bizim sporumuz!



Ankara Anadolu Medeniyetleri Müzesinde bulunan heykel

Daha da ileri giderek Bocce'nin **ata sporumuz** olduğunu söylemekten imtina etmeyeceğim. İşte literatürde de ortaya konulduğu üzere bu oyunun en eski tarihi milattan binlerce yıl öncesinde Anadolu'ya dayanıyor. İşte bu durumda , "O dönemlerde Anadolu'da Türkler mi vardı?" diye itiraz edenlere ise söylenecek tek şey Anadolu'yu gezip görmeleri. Anadolu'nun bütün bölgelerinde adı Bocce olmayan ama kuralları, mantığı, uygulaması tamamıyla aynı yüzlerce oyun var!

Öyleyse bu spora sahip çıkmak en doğal hakkımızdır diye düşünüyoruz. Bugün her yönüyle bu sporun lideri konumundaki İtalyanlar ve Fransızlar bile tarihçeyi Anadolu'ya dayandırıyor, biz de doğal olarak Bocce'ye sahip çıkacağız.

Bocce'de son birkaç yılda elde ettiğimiz tarihi başarılar, bu

sporun bize ne kadar uygun olduđunun da ayrı bir göstergesi. Çok kısa sürede sporcularımız Avrupa ve Dünya Şampiyonalarında kürsüye çıktı, Akdeniz Oyunlarında İtalya ve Fransa'nın ardından üçüncü sırada yer aldı.

Toplumumuza, geleneğimize, alışkanlıklarımıza her yönüyle uyum sağlayan Bocce ilerleyen dönemlerde ülkemizin başat sporları arasında yer alacaktır. Buna da gönülden inanıyorum.

Dünya sporunda önemli bir yer tutan, **Paralimpik Oyunlarda, Akdeniz Oyunlarında, Dünya Oyunlarında, Özel Olimpiyatlarda** yer alan Bocce, ilerleyen dönemlerde mutlaka Olimpiyat Oyunlarında da kendine yer bulacaktır. Bu sonuçta da Türkiye'nin ve federasyonumuzun önemli bir payı olacaktır.

Bugün elinize aldığınız bu eseri hazırlayan ve ülkemizde Bocce'nin gelişimine büyük katkı sağlayan Federasyonumuz Başkan Vekili Dr. Mutlu Türkmen'e teşekkürü bir borç biliyoruz. Bu eserin Bocce'nin daha geniş kitlelere yaygınlaşmasına vesile olmasını ve bu spora dair yapılacak bilimsel araştırmalara esin kaynağı olmasını diliyoruz.

Ahmet Recep TEKCAN
Türkiye Bocce Bowling ve
Dart Federasyonu Başkanı

ÖN SÖZ

Bocce ile gerçek anlamda tanışıklığım ancak Bocce Bowling ve Dart Federasyonu'nda görev almamla mümkün olmuştur. 2005 yılı öncesine kadar Bocce'nin bir spor olduğunun bile farkında değildim. Sadece Kırıkkale Gençlik ve Spor İl Müdürlüğü önündeki tek kulvarlı Raffa sahasını görmüştüm. Ayrıca üniversitedeki öğrencilerim arasında da Bocce ile ilgilenenler vardı. Yine de hiçbir biçimde bu sporla ilgilenmek gibi bir merakım olmamıştı.

Petank'ı ise ilk kez 2003 yılında gittiğim Fas'ta görmüştüm. Hemen hemen her parkın içerisinde insanlar kalabalıklar halinde toplanıyor, birkaç kişi küçük toplarla oynarken, etraflarında da birçok kimse ilgiyle onların oyununu takip ediyordu. Özellikle ileri yaşlı insanların saatlerce bu topların başında, bir ileri bir geri gidip gelmesi hayli ilgimi çekmişti. Dahası kendi mantığımla çocuk oyunu gibi gördüğüm bu oyunla ileri yaşlı insanların bu denli alakadar olmalarına da şaşırmıştım.

2005 yılında yeni kurulan Federasyonun başkanlığına Ahmet Recep Tekcan seçilince, benim için uzun bir yolculuk başlamış oldu. Değerli arkadaşım Taner Bozkuş'un teşvikiyle birden kendimi Federasyonun yönetiminde buldum. Başkan Tekcan, kendi çalışmalarının yoğunluğu nedeniyle benim başkan vekili olarak federasyonda etkin bir görevde olmamı uygun görmüştü.

Göreve başlar başlamaz Bocce sporunu ve hâlihazırda Bocce ile ilgilenenleri tanımak üzere hızlı bir çalışmaya giriştik. İlerleyen yaşına rağmen Bocce'ye olan ilgisini yitirmeyen Yılmaz Balaban ve değerli akademisyen Çetin Yaman'ın da katkılarıyla, ilk dönemde Raffa ile ilgili çalışmalar yürüttük. Ancak bu arada da bu sporun ne olduğunu görmek üzere internet ortamında taramalara başlamış ve doğrudan Dünya Bocce Sporları Konfederasyonu (CMSB) web sitesine ulaşmıştım. Böylelikle Bocce'nin ülkemizde sadece bir disiplininin yapıldığını görerek, diğer 3 disiplini de ülkemize getirmek için yoğun bir çalışma başlattım. Henüz 2006 yılında, Talip Arslan, Adem Yakıncı, Serkan Işıldak ve Yusuf Baran gibi arkadaşların da katkılarıyla ilk Petank ve Volo milli takımlarını oluşturduk. Devamı ise bana göre her yönüyle önemli bir başarı hikâyesidir. Kitabın ilerleyen sayfalarında detaylarını okuyacağınız bu hikâyede payı olan birçok arkadaşımız bulunmaktadır. Hepsine müteşekkirimiz.

Bugün bir biçimde Türkiye olarak Dünya Bocce'sine yön veriyoruz. Tüm Dünya yaptıklarımızı şaşkınlıkla takip ediyor. Bir yandan ev sahipliği yaptığımız ileri derecede başarılı şampiyonalar, diğer yandan art arda kazandığımız madalyalarla herkese parmak ısırtmayı başardık. Başkanımız Ahmet Recep Tekcan'ın Uluslararası Raffa Konfederasyonu (CBI), benim Uluslararası Petank Federasyonu (FIPJP) yönetim kurulu üyeliğine seçilmemde, işte bu başarı hikâyesinin payı oldukça büyüktür.

Bocce, her yönüyle bir Dünya sporu. Beş kıtada yaygınlaşmış, milyonlarca insana hitap eden bir oyun. Aynı zamanda gerçek bir Herkes İçin Spor uygulaması. Genç - yaşlı, kadın - erkek, engelli - sağlıklı, zengin - fakir, toplumun tüm kesimlerine hitap eden bir oyun, bir egzersiz, bir spor.



GSGM Genel Müdürü Yunus AKGÜL'ün, Akdeniz Oyunları'nda destan yazan Bocce milli takımını kabulü

Hafta sonu pikniğe giderken arabanızın bagajında bir takım Petank topu bulundurursanız, vakit daha dinamik ve keyifli geçecektir. Ailecek hoş vakit geçirmek için en ideal oyunlardan bir tanesidir.

Okul öncesi dönemde çocukların bedensel koordinasyon becerilerini geliştirmelerine önemli bir katkı sağlayacak, diğer yandan ileri yaştaki bireylerin ise aynı becerileri yitirmelerine engel olabilecek bir egzersiz biçimidir.

Bocce aynı zamanda sabırlı bir çalışmanın sonucunda yüksek bir performans ortaya koyabileceğiniz küresel bir spordur. Avrupa ve Dünya Şampiyonalarında, Akdeniz Oyunlarında, Dünya Spor Oyunlarında, Özel Olimpiyatlarda, Paralimpik Oyunlarda ve daha birçok önemli spor organizasyonunda temsil olanağı bulabileceğiniz bir spor branşı.

Bocce; Raffa, Petank, Volo ve Çim Topu sistemleriyle ilgililerine alternatifli bir yelpaze sunar. Kişinin ilgisi, beklentisi, olanakları çerçevesinde tercih edebileceği seçenekleri ortaya koyar.

Bütün bu artlarıyla bu sporun ülkemizde çok kısa bir süre sonra geniş kitlelere yaygınlaşacağına yürekten inanıyorum. Bu yolda ortaya koyduğumuz bu eser, sadece bir ön kılavuz görevi görecektir. En kısa zamanda Bocce'nin tüm disiplinlerini konu alan betimleyici çalışmalar yapılacağına ve her bir disiplinin antrenman ve eğitimi ile ilgili detaylı çalışmalar üretileceğine olan inancım sınırsızdır.

Yararlı olması dileğiyle, saygılar sunuyorum.

Dr. Mutlu TÜRKMEN
TBBD Başkanı Vekili

BÖLÜM 1

BOCCE TERMINOLOJİSİNE GİRİŞ

BOCCCE TERMİNOJİSİNE GİRİŞ

Bocce ile ilgili tanımlayıcı bilgilere geçmeden önce, temel terminolojiyi genel olarak ortaya koymakta büyük fayda var. Zira aynı oyun farklı dillerde farklı kelimelerle ifade bulurken, bazen de aynı kelime farklı oyunları ifade etmek için kullanılıyor. Bu nedenle bu kelimelerin Türkçede neye karşılık geldiğini açıklamakla başlamakta büyük fayda var.

Bocce kelimesi ülkemizde dört farklı oyun sisteminin (Raffa, Volo, Petank, Çim Topu) genel adı olarak kullanılmaktadır. Bocce İtalyanca bir kelime olup, Fransızca karşılığı Boules, İngilizce karşılığı ise Bowls'tur. Ülkemizde ilk olarak oynanmaya başlayan sistem Raffa sistemi olup, bu sistem İtalyanlar tarafından geliştirilmiştir ve genel olarak Bocce diye adlandırılmaktadır. Bu nedenle bu oyunları tanımlamak için ülkemizde ilk kullanılan kelime Bocce kelimesi olmuş ve bu şekilde dilimize yerleşmiştir. Hâlbuki İngilizce konuşulan ülkelerde Bowls kelimesi tercih edilmektedir. Ayrıca dört oyun sistemini birleştiren konfederasyon (**Confédération Mondiale des Sports de Boules - CMSB**) Fransa merkezli olarak kurulduğu için, burada tercih edilen isim Boules olmuştur. Bu nedenle günümüzde uluslararası spor örgütlerinde, bu oyun konfederasyonunun isminden dolayı Boules olarak tanımlanmaktadır.

Bocce kelimesi İtalyancada bazen topları tanımlamak, bazen de oyunu tanımlamak için kullanılmaktadır. Ancak aslında oyunun adı Bocce'dir. Tek bir topa ise İtalyancada Boccia denilir. Bunun çoğulu ise Boccie'dir.

Bocce kelimesi, öpmek anlamına gelen İtalyanca bacio kelimesinden türetilmiştir. Buradaki fikir, bir çekim ve cazibe nesnesi olan hedefe (misket) yaklaşmak, onu öpmektir. Bu kelime bölgesel – güney (provencal) Fransızcasında ise bocca diye kullanılmaktadır. Bir başka görüş ise Bocce kelimesinin doğrudan Latince bottica kelimesinden türediği yönündedir. Kelimenin kökünün

şimşir tahtası anlamında olan Latince buxus kelimesine dayandığı da kaydedilmektedir.

Ülkemizde ve uluslararası spor dilinde Raffa diye tanımlanan oyun sistemi, İtalyancada Bocce olarak tanımlanmaktadır. Zira bu sistemin uluslararası federasyonu İtalyanca **Confederazione Boccistica Internazionale - CBI** olarak isimlendirilmiştir.

Ülkemizde Volo diye tanımlanan oyun sistemi ise, Fransızcada Sport Boules veya Boule Lyonnaise (Lyon bölgesinde doğduğu için) olarak tanımlanmaktadır. İtalyancada da aynı oyunlar için Volo kelimesi kullanılmaktadır. Bu sistemin uluslararası federasyonunun ismi ise Fransızca **la Fédération Internationale de Boules - FIB** olarak tanımlanmaktadır.

Boules kelimesi Fransızcada bu tür oyunları tanımlamak için kullanılan genel bir terim olması nedeniyle, bir diğer Fransız orijinli oyun olan Petank'ı da kapsayacak şekilde kullanılmaktadır. Tüm dünyada en yaygın sistem olan Petank, bu yaygınlığına paralel olarak birçok ülkede doğrudan kendi ismiyle anılmaktadır. Uluslararası federasyonunun ismi **Fédération Internationale de Pétanque et Jeu Provençal – FIPJP** olan bu sistem, diğer sistemlere göre çok daha yaygındır. Pétanque 1907 veya 1910 yılında La Ciotat'ta Jules le Noir tarafından geliştirilmiştir. Aslında oyunun atası Jeu Provençal diye bilinen oyun olup, günümüzde bu oyun sadece Fransa'nın belirli bölgelerinde oynanmaya devam etmektedir. Petank ise kurallarının basit olması nedeniyle günümüzde tüm dünyada en yaygın olarak oynanan Bocce disiplini. Petank kelimesi, 'bitişik ayaklar' anlamına gelen Pied-Tanques tamlamasından türetilmiştir.

İngilizce Bowls kelimesi ise genel anlamda sadece Çim Topu oyununu ifade etmek için kullanılmaktadır. Bu oyun genel olarak Lawn Bowls (Çim topu) halinde tamlama olarak kullanılmaktadır. Kökü aynı olması nedeniyle oyun bazen Bowling diye de anılmaktadır. Uluslararası Federasyonu ise **World Bowls** olarak isimlendirilmiştir.

Ülkemizde yaşanan tanımlama sıkıntılarının birisi de Raffa oyununda kullanılan atış isimlerinden kaynaklanmaktadır. Zira bu oyunda en direkt vurma atışının da ismi Raffa atışıdır. Ayrıca direkt vurma atışı da Volo olarak isimlendirilmektedir. Dolayısıyla ülkemizde atışların İtalyanca anılması, atışlar ile sporların isimlerinin karıştırılmasına yol açmaktadır. Bu nedenle atışların İtalyanca olarak anılmasından vazgeçilmelidir.

En başta Bocce kelimesi ile ilgili olarak dile getirdiğimiz tanımlama karmaşası Boules ve Bowls kelimeleri için de geçerlidir. Her üç kelime de oyunların değişik dillerde genel isimleri olduğu gibi, ayrıca kendi dillerinde bu sporlarda kullanılan toplar da aynı kelimelerle isimlendirilmektedir. Boules Fransızcada, Bowls ise İngilizcede bu oyunlarda kullanılan topların ismidir!



Bununla birlikte dört oyunun da çevresinde döndüğü hedef top her dilde farklı isimlendirilmektedir. Ülkemizde İtalyanca terminoloji eski oyuncuların dilinde yerleştiği için küçük hedef topa pallino ismi verilmektedir. İngilizcede ise jack kelimesi kullanılırken, Fransızcada but, le petit, bouchon veya cocchonet gibi farklı kelimeler kullanılmaktadır. Türkiye Bocce Bowling ve Dart Federasyonunca hazırlanan Bocce Yarışma Talimatında ise bu kelimelerin yerine misket kullanılmıştır.

Dilimizde bu sporların tanımlanması için uygun bir kelime belirlenmeye çalışılmışsa da, sonuçta aynı konfederasyon altında toplanmış olan bu 4 değişik spor için genel isim olarak Bocce belirlenmiştir. Zira Türkiye Bocce Bowling ve Dart Federasyonu kurulurken, federasyonun isminde Bocce kelimesi yer almıştır. Ayrıca bu kelimeyi karşılamak için kullanılacak kelimeler; misket Fransızca, bilye ise İtalyanca kökenlidir. İçerisinde top kelimesi geçen (el topu, küçük top, topçuk, vb.) alternatif isimlendirme çalışmaları da federasyon teknik kurulunca uygun görülmemiştir. Bu nedenle ülkemizde Raffa, Petank, Volo ve Çim Topu diye isimlendirilen 4 değişik spor dalı için genel isim olarak Bocce kullanılmaktadır.

BÖLÜM 2

BOCCE'NİN TARİHİ GELİŞİMİ

BOCCCE'NİN TARİHİ GELİŞİMİ

Antik Çağda Bocce

Bocce antik sporlardan bir tanesidir. Tarihi gelişimi ve köklerine dair çok kesin bilgiler olmasa da, bugünkü adıyla Bocce sporuna benzeyen bazı oyunlar çok eski tarihlerden beri var olmuştur. Yine de bu oyunların bugünkü Bocce'nin atası olduğunu kesin olarak söylemek mümkün değildir. Ancak genel bir ifadeyle top veya benzeri materyalleri elle atarak bir hedefi vurma, bir hedefe yaklaşma amacı güdülen antik oyunların, genel anlamda Bocce'nin, Petank'ın, Çim Topu'nun ve hatta Bowling'in atası olduğunu söylemek mümkündür.

Bu çerçevede Bocce ile ilişkilendirilen en eski tarihçe MÖ 7000'lere kadar geri gitmektedir. Bu tarihçe ünlü İngiliz arkeolog James Mellaart'n 1961 yılında **Çatalhöyük**'te yaptığı kazılara dayandırılmaktadır. Mellaart, Çatalhöyük'te neolitik dönemi yansıtan kalıntılar bulmuş, o dönemin sosyo-kültürel yaşantısına dair ipuçlarına ulaşmıştır. Elde edilen çeşitli bulgulardan hareketle o dönemde Bocce sporuna benzeyen oyunlar oynandığı varsayılmaktadır. İtalyan Daniele Di Chiara tarafından kaleme alınan 'Storia Delle Bocce in Italia e Nel Mondo' (Bocce'nin İtalya ve Dünyadaki Hikâyesi) adlı kapsamlı araştırmasının girişinde, arkeolog Mellaart'n kazılarına geniş yer ayırarak Bocce ile ilgili tarihçenin başlangıcını Çatalhöyük'e dayandırmıştır. Mellaart uzun süre Türkiye'de kalmış ve Türkiye doğumlu eşiyile birlikte uzun yıllar arkeolojik kazılar yapmıştır. Adı tarihi eser kaçakçılığına karıştığı için bir süre sonra da kazı izni iptal edilmiştir. Bocce'nin tarihçesi ile ilgili araştırma yapan birçok kimse Mellaart'a göndermede bulunmuş, ayrıca **Dünya Bocce Sporları Konfederasyonu** (CMSB) de tarihçenin başlangıcında bu bilgiye yer vermiştir.

Anadolu'dan sonra Bocce'nin tarihçesinin ilişkilendirildiği en eski bilgiler Mısır'a dayandırılmaktadır. Bocce ve Bowling'in tarihçesini Mısır'dan başlatan



Antik Çağa ait duvar resimlerinde Bocce



Antik Çağa ait taş toplar

bir oyun oynadıkları belirlenmiştir. Yine Mısır'da bulunan birçok duvar resimleri ve vazolar da Bocce'ye benzeyen oyunların oynandığını ortaya koymuştur. Buradan hareketle bazı tarihçiler Bocce'nin en eski spor olduğunu dahi iddia etmiştir.

araştırmacı sayısı da oldukça fazladır. Bu araştırmalar en eski bulguları MÖ 5000'li yıllarda Mısır'a dayandırmaktadır. Londra Üniversitesi'nden emekli olan Prof. Sir Flinders Petrie'nin Mısır'da yaptığı bir kazıda, MÖ 5200 yılına ait bir höyük bulunmuştur. Bu höyükte gençlerin taş topları birbirlerine vurarak, ya da parlatılmış hedef taşları vurarak

Eski Yunan ve Roma'da Bocce

Mısır'dan sonra, eski Yunan ve Roma İmparatorluğunda Bocce'yle ilişkili değişik uygulamalara dair çeşitli bilgiler bulunmaktadır. Eski Yunan'da önemli sporlardan bir tanesi de uzağa gülle atmaktı. Hatta Hipokrat'ın bu egzersizi bizzat uyguladığı bilinmektedir. Değişik ölçülerde taş toplarla yapılan bu egzersizin zamanla Bocce benzeri oyunlara dönüşmüş olması muhtemeldir. Eski uygarlıklardan Azteklerde, yerli Amerikalılarda, eski Çin'de, Orta Asya Türklerinde de benzeri oyunların oynandığına dair bilgiler mevcuttur. Özellikle Roma İmparatorluğu döneminde eski Yunan'da yapılan egzersizlerin değişikliğe uğrayarak Bocce'nin atası sayılabilecek oyuna dönüşmüş olduğu düşünül-

lebilir. Bu anlamda Bocce'nin temel esası olan sabit bir hedefe yaklaşma amacını da ilk ortaya koyan Romalılar olmuştur. Roma İmparatorluğunda lejyonerler yuvarlaklaştırılmış taşlar, kilden yapılan toplar, ağaçtan yontularak yapılan toplar ve belki de Afrika'dan getirilen hindistan cevizleriyle değişik oyunlar oynamaktaydı. İlyada Destanı'nda tasvir edilen törenlerde bu oyunun oynandığı anlatılmaktadır. Dolayısıyla birçok araştırmacı oyun olarak bir hedefi vurma, sabit bir hedefe yaklaşma amacı güdülen, elle topların yuvarlanması suretiyle oynanan ve bugünkü Bocce olarak adlandırılabilir oyunun kökenini Roma İmparatorluğuna dayandırmaktadır. Oyunun İtalya'ya, Marsilya'ya ve Lyon'a ulaşmasında da Romalı lejyonerlerin ve kâşiflerin önemli bir rolü olmuştur.

Bocce'nin beşiği olarak da Anadolu coğrafyasını göstermek mümkündür. Antik Çağa ait kalıntılar bir yana, İlk Çağda da Bocce'nin Anadolu topraklarında bulunan medeniyetlerden Avrupa'ya gittiği öne sürülebilir. Tarihçiler birçok heykel ve resmin de ortaya koyduğu gibi bu oyunu MÖ 600'lerde Anadolu'da yaşayan Yunanlıların Roma İmparatorluğu'na aktardığını düşünmektedir. İstanbul'da yaşamış olan ünlü sağlık bilimci Giuliano l'Apostata, gülle atmaya benzeyen Bocce türü bir oyunun sağlık için iyi olduğunu belirtmiştir.

Romalılar bir yandan Dünyayı kontrol altına alırken diğer yandan da kendi kültür ve alışkanlıklarını yayıyordu. Romalıların MÖ 1. ve 2. yüzyıllarda Kartacalılarla yaptıkları Pön Savaşları sırasında, savaş arasında Bocce oynadıkları bilinmektedir. Bu oyunda askerler 'lider' adını verdikleri küçük bir taş seçerek bu taşı belirli bir uzaklığa atıyordu. Daha sonra kendi ellerindeki yuvarlak taşları bu küçük taşa doğru yuvarlayarak, ya da o taşı daha büyük taşlarla vurarak uzaklaştırıyorlardı. Bütün bu hareketler ve oyunlar savaş arasında dinlenmek ve savaşın stresinden kurtulmak için yararlı ve eğlenceli bir etkinlik olarak benimseniyordu.

Orta Çağda Bocce

Orta Çağın ilk diliminde yaşanan karanlık dönemde Bocce de adeta uykuya dalmıştır. Çok uzun süre adeta unutilan bu oyun, 12. ve 13. yüzyıllarda yeniden parlak günlerine dönmüştür. Fransız – İtalyan savaşları döneminde oyun Fransa'da tekrar popülerlik kazanmıştır.

13. yüzyılda İngiltere'de bugünkü Çim Topunun atası sayılan oyun oynanmaktaydı. Bu oyunun muhtemelen ilk ve orta çağın başından itibaren bilinen Bocce oyununun etkisiyle ortaya çıktığı söylenebilir. 1299'da çizilen bir tabloda hedef koniye vurmak için toplarını atan iki oyuncu tasvir edilmiştir.



Orta Çağ'a ait bir tasvir

Bugün hala kullanımda olan ilk çim topu sahası 1299'da Southampton'da yapılmıştı. 14. Yüzyılda yazılan Book of Prayers (Dualar Kitabı) da Çim Topu oynayan iki kişiyi resmeden bir tablo içermektedir. Ancak bu tabloda oyuncuların kendi toplarını atışları resmedilmiş, toplarının hangi hedefe atıldığı ise belirsiz kalmıştır.

1319'da ise farklı bir gelişme yaşanmış ve Fransa kralı IV. Charles soyluların dışında insanların Çim Topu oynamalarını yasaklamıştı. Zira bu oyun insanları savaşa hazırlanmak için yapacakları hazırlıklardan ve okçuluk gibi daha faydalı uğraşlardan

alı koyuyordu. Bu kararın bir benzerini de 1361 yılında İngiltere kralı III. Edward almıştır. Bu dönemde halkın sadece yılbaşında bir defaya mahsus oyun oynamalarına izin veriliyordu. 1511'de İngiltere Kralı VIII. Henry kendisine bağlı tebaa ve askerlerin Çim Topu oynamalarını yasaklamıştı. Bu yasağın nedeni ise askerlerin savaş için gerekli olan okçuluk faaliyetlerinden uzaklaşması, dahası bu oyunun onları kumar ve ahlaki bozulmaya uğratacağı endişesi idi. Buna rağmen ironik bir biçimde Bowls kelimesi ilk olarak, yasağın en şiddetli olduğu dönemde, 1511 yılında dokümanlarda kullanılmıştır.

Yeni Çağda Bocce

Zaman içerisinde Bocce Avrupa'da çeşitli toplumların her kesimi tarafından (gençler, yaşlılar, erkekler, kadınlar, bilim adamları, sanatçılar, soylular, köylüler, devlet adamları, vb.) zevkle oynanan bir oyun haline geldi. Hatta bazı tarihçiler Sezar Augustus'un bile Bocce'yi sevdiğini belirtmiştir. Bazı tıpçılar romatizma tedavisi için bu sporu önermiştir. 16. yüzyılda yaşayan ve Fransız edebiyatının Rönesans'ının en ünlü kurgu yazarı ve döneminin önde gelen tıp otoritelerinden biri olan François Rabelais, bu oyunun başta Romatizma olmak üzere birçok fiziksel rahatsızlığa iyi geldiğini ve çocukluktan ileri yaşlara kadar herkese uygun olduğunu dile getirmiştir.



Çim topunda kullanılan taş toplar 15. yüzyılda yerini ağaçtan yontulmuş ahşap toplara bırakmıştır. Zaman içerisinde Bocce oyununda da kullanılan taş ve ahşap topların yerini ise çivilenerek tamamıyla metal hale dönüşmüş çivili ahşap toplar almıştır. 19. yüzyıla kadar ağırlıklı olarak şimşir, kayın veya karaağaç gibi değişik ağaçlardan yapılan toplar, artık tamamıyla çivilerle kaplanarak demir toplara dönüşmüştü. Böylelikle her türlü zeminde kullanılacak





XV. Louis'i Bocce oynarken tasvir eden bir tablo

çok daha sağlam ve dayanıklı toplar elde edilmiş oldu. Bu toplar 1923 yılında metal topların imalatının başlamasıyla gözden düşmüş ve 1940'lardan itibaren ise tamamıyla kullanımdan kalkmıştır.

Ünlü İngiliz şair William Shakspeare'in eserlerinde birkaç defa oyunun ismine yer verilmiştir. "İkinci Richard" adlı oyunun 3. bölüm 4. sahnesinde Kraliçe şöyle demektedir: "Bu bahçede derin düşüncelerimizden kurtulmak için hangi sporu yapmalıyız?" Hizmetçi: "Hanımım, Çim Topu oynayalım".

Çim Topu 17. yüzyılda Kuzey Amerika'da da oynanmaya başlamıştı. Kayıtlar George Washinton'un da bizzat kendi evinde Çim Topu oynadığını göstermektedir. Çim Topu 1730'da Kanada'da, 1844'de Avustralya'da, 1870'lerde Yeni Zelenda'da ve 1882'de ise Güney Afrika'da oynanmaya başlamıştır.

15. ve 16. yüzyıllarda Bocce İngiltere, Fransa ve İtalya'da birçok defa yasaklanmıştı. Zira Katolik kilisesi bu oyunu halk arasında kumarı yaygınlaştırdığı gerekçesiyle lanetlemişti. Bu dönemde İspanya'da da Kral Carlos oyunu yasaklamış ve yasağa uymayanlara sert cezalar verilmesini emretmişti. Ama şu açıktır ki ne yasaklar ne de kilisenin fetvaları Bocce'ye olan ilginin yok olmasını sağlamadı. Dahası bu oyunlar kraliçe Elizabeth döneminde daha çok popülerlik kazandı ve üst bir sosyal statü göstergesi haline geldi. Özellikle barutun bulunmasının ardından okçuluğun gözden düşmesiyle Bocce daha da gözde bir oyun haline geldi.

En çarpıcı tarihi kayıtlardan bir tanesi de, ünlü İngiliz Denizci Sir Francis Drake'in meslektaşı Amiral Lord Howard ile oynadığı Bocce oyunu nedeniyle hızlı bir biçimde ilerleyen İspanyol ordusuna mukavemeti ertelemesidir. İspanyol Donanmasının Plymouth Limanı çıkışını kuşattığı bir anda kendisine

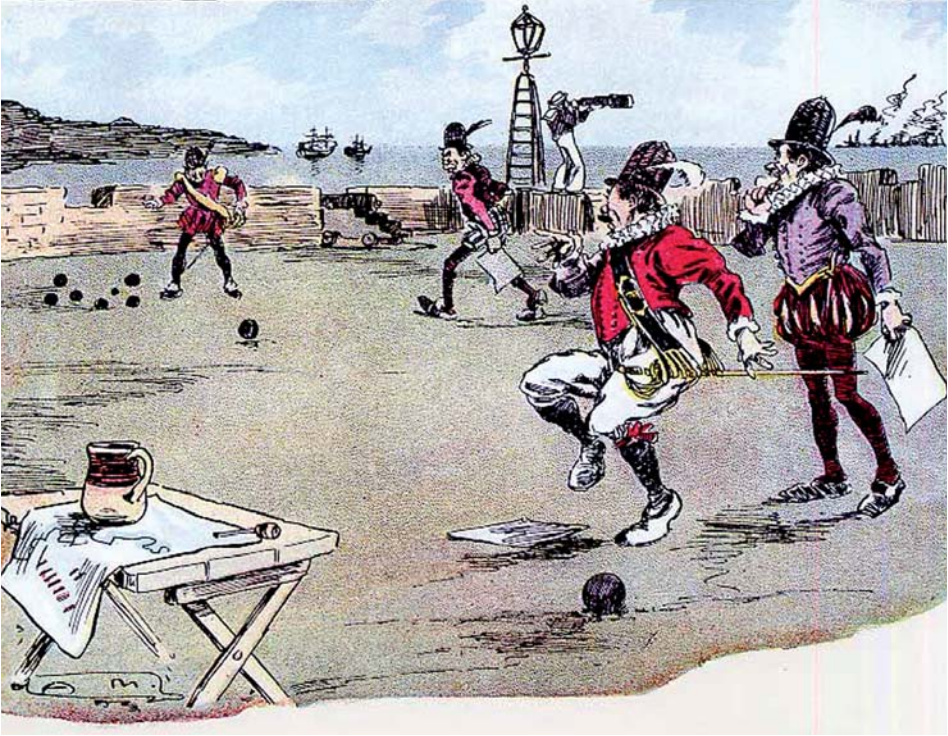

İspanyol kuşatmasına aldırılmadan oyununa devam eden Drake'i tasvir eden bir tablo!

haber getirilen Drake'in, sakin bir biçimde şöyle konuştuğu aktarılır; "Önce oyunumuzu bitirelim. Kuşatmayı dert etmek için yeterince vaktimiz olacak!"

Bir diğer tarihi kayıt da İtalyan sokaklarında yaygın bir biçimde oynanan Bocce oyunu nedeniyle soyluların çektiği sıkıntılardır. Soylular sokaklarda yürümekte zorlandıkları ve ayaklarına gelen toplardan muzdarip oldukları gerekçesiyle bu sporun yasaklanmasını istemiştir. Ancak zaman içerisinde Bocce soyluların da dikkatini çekmiş ve kısa sürede aristokrat sınıfın en gözde boş zaman değerlendirme etkinliği haline gelmiştir. İtalyan birliğini sağlaması ve milli kimliği oluşturmasıyla ünlü Giuseppe Garibaldi, aynı zamanda bugünkü biçimiyle Bocce'yi de popüler hale getiren kişidir. Bocce'nin tarihsel olarak işleri ve çıkışları olmuştur. 1896 bu sporun en önemli uluslararası çıkışının yaşandığı yıl olmuştur. Bu yılda Atina'da yapılan ilk Modern Olimpiyatlar ile eşzamanlı olarak Atina'da bir de uluslararası Bocce turnuvası yapılmıştır. Ancak bu turnuvanın ardından yaklaşık 50 yıl süreyle Bocce uluslararası spor sahnesinde yer almamıştır.

Romalıların yaygın biçimde oynadığı bu antik oyun, Yeni Çağda İtalya'da Bocce, Fransa'da Boules ve İngiltere'de ise Lawn Bowls ismiyle farklı zeminlerde ve farklı toplarla oynanan çağdaş birer spor olarak yeniden şekil kazanmıştır.

Bölüm 2: BOCCE'NİN TARİHİ GELİŞİMİ



Hollanda'da Bocce oyunu, 17. yy



18 yy İngiltere'sinde Bocce

Batı Avrupa'nın değişik bölgelerinde çok farklı Bocce oyunları geliştirilmiştir. Ama dört temel oyunun dışında diğer oyunların Uluslararası anlamda yapılanması söz konusu olmamıştır. Bugün uluslararası anlamda örgütlenmiş olan dört sistemin dışında kalan ve en yaygın oyunlardan bir tanesi, Fransa'nın Kuzey-Doğusunda, Hollanda'da ve Belçika'da oynanan La Boule Flamandé'dir. Bu oyunda kullanılan top yuvarlak olmayıp silindirik (tekerlek) şeklinde bir toptur. Bunun dışında Boule de Fort, Boule Bretonne, Boule de Sable, Jeu de Berges, Boules Carrees gibi, farklı ölçülerde sahalarda ve farklı büyüklük ve şekillere sahip toplarla oynanan çeşitli oyunlar bulunmaktadır. Bu oyunlar hala bazı şehirlerde geniş kitlelerce oynanmakta ve varlığını sürdürmektedir. Ancak bunların hiçbirinin uluslararası örgütlenmesi bulunmamaktadır.

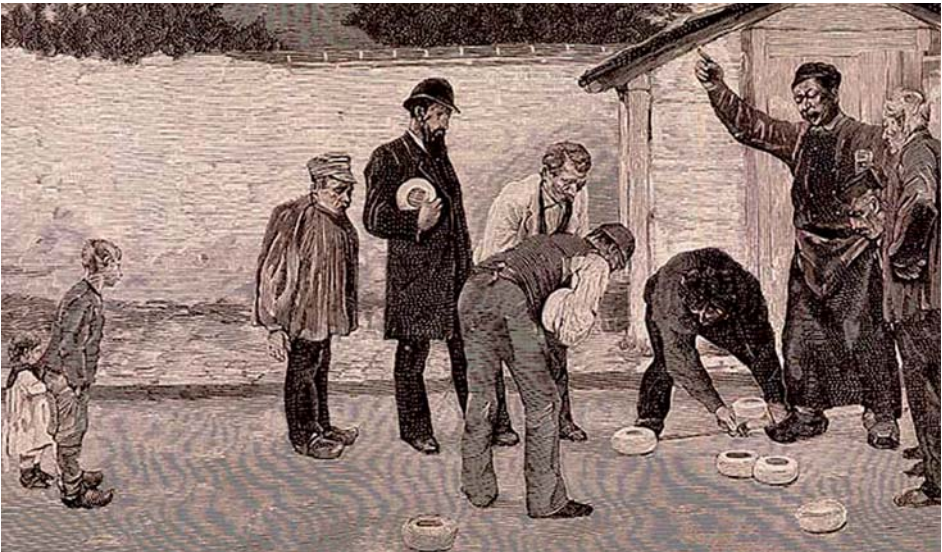



D'Angele Maïtte'in Misket Oyunu isimli gravürü, 17. yy

Çim Topu, Petank, Raffa ve Volo'nun Çağdaş Örgütlenmesi

Batı Avrupa'nın değişik bölgelerinde çok farklı Bocce oyunları geliştirilmiştir. Ama dört temel oyunun dışında diğer oyunların Uluslararası anlamda yapılanması söz konusu olmamıştır. Bugün uluslararası anlamda örgütlenmiş olan dört sistemin dışında kalan ve en yaygın oyunlardan bir tanesi, Fransa'nın Kuzey-Doğusunda, Hollanda'da ve Belçika'da oynanan La Boule Flamande'dir. Bu oyunda kullanılan top yuvarlak olmayıp silindirik (tekerlek) şeklinde bir toptur. Bunun dışında Boule de Fort, Boule Bretonne, Boule de Sable, Jeu de Berges, Boules Carrees gibi, farklı ölçülerde sahalarda ve farklı büyüklük ve şekillere sahip toplarla oynanan çeşitli oyunlar bulunmaktadır. Bu oyunlar hala bazı şehirlerde geniş kitlelerce oynanmakta ve varlığını sürdürmektedir. Ancak bunların hiçbirinin uluslararası örgütlenmesi bulunmamaktadır.

Bocce'nin günümüzde örgütlenmiş dört disiplinden bir tanesi olan Çim Topu, diğerlerinden farklı olarak gelişme göstermiş ve bu oyun Birleşik Krallık ve kontrolündeki ülkelerde yaygınlaşmıştır. Çim Topunun çağdaş bir spor olarak örgütlenmesi diğer branşlara göre daha eskidir.

Çim Topu'nun modern bir spor olarak ortaya çıkmasında, Glasgow'lu bir pamuk tüccarı olan William Wallace Mitchell'in 1864 yılında 'Çim Topu'nun El Kitabı' dediği oyun kuralları kitabını yayınlaması bir dönüm noktası olmuştur. Böylelikle 11 yaşında Çim Topu oynamaya başlayan Mitchell Çim



Bocce oynayan çocukları tasvir eden bir tablo, 18 yy.

Topu'nun da bir spor olarak ortaya çıkmasına önderlik etmiştir.

19. yüzyılın sonlarında ise Ulusal Çim Topu Federasyonları kurulmaya başlamıştır. 1880 yılında Avustralya'da, 1892'de İskoçya'da, 1903'te İngiltere'de, 1904'de ise Güney Afrika'da ulusal federasyonlar kurulmuştur. Uluslararası Çim Topu Yönetimi ise 1905 yılında oluşturulmuş ve tarihten itibaren Uluslararası Şampiyonalar da başlamıştır. Çim Topu, 1930 yılında ilki yapılan İngiliz Milletler Topluluğu Oyunları'nın (Commonwealth Games) da başlangıcından itibaren içerisinde yer almaktadır.

Fransa'da daha çok Lyon bölgesinin oyunu olarak bilinmesinden dolayı boule lyonnaise veya jeu lyonnais olarak adlandırılan Volo disiplini, zaman içerisinde değişerek günümüzdeki durumunu almıştır. Bu oyunun atası olarak kabul edilen ve oldukça büyük toparla oynanan jeu de grosses boules ve jeu

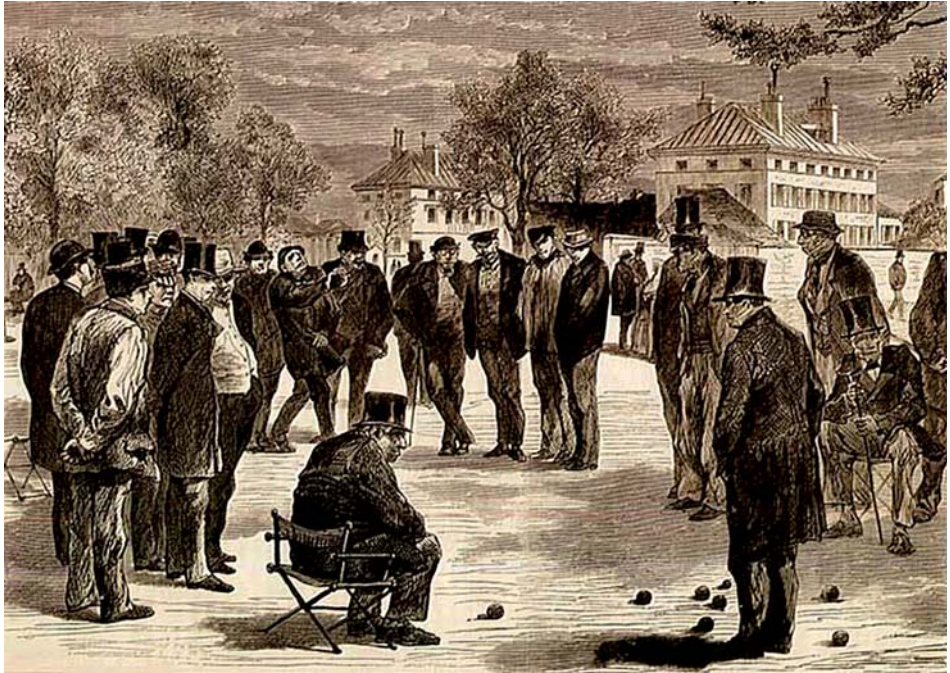



de cochonnet 19. yüzyılda Fransa'nın birçok bölgesinde yaygın oyunlardı. Volo'nun ilk önemli yarışı Le Lyon Republican dergisinin 1894 yılında düzenlediği ve 1250 oyuncunun yarıştığı turnuvadır. Bu turnuva öncesinde 31 Mart 1984'de 80 oyuncu bir araya gelerek, ilk kez Volo oyununun yarışma kurallarını belirlemiş ve yayınlamıştır.

Volo sistemi 20. yüzyıl başından itibaren Fransa'nın birçok bölgesinde

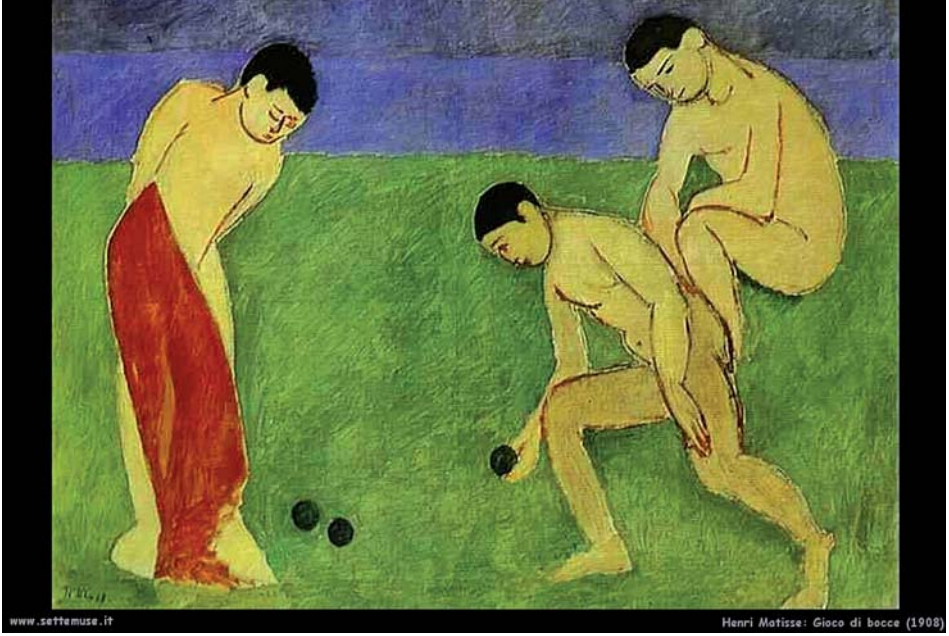

Ünlü Ressam Henri Matisse'nin Bocce Oyunu isimli tablosu (1908)

yaygınlık kazanmış ve ardı ardına değişik bölgelerde federasyonlar kurulmuştur. Bu federasyonlar da bir araya gelerek Union Nationale des Federations Boulistes (Volo Oyuncuları Federasyonları Ulusal Birliği) adlı ilk ulusal örgütü kurmuşlardır. Daha sonra bu isim değiştirilerek ilk önce Federation Nationale de Boules (Ulusal Volo Federasyonu), daha sonra da günümüzdeki ismiyle Federation Française du Sport Boules (Fransa Volo Spor Federasyonu) olmuştur. 1906 yılında Pentecote'de düzenlenen bir turnuvada 50 bini aşkın izleyici Bellecour'da büyük oyuncularını takip etmiştir.

14 Nisan 1946 tarihinde, Fransa, İsviçre, İtalya ve Monako Federasyonları bir araya gelerek Federation Internationale de Boules (Uluslararası Volo Federasyonu)'nu kurmuşlardır. Uluslararası Federasyonun kuruluş toplantısında yer alan kişilerden bir tanesi de dönemin Uluslararası Olimpiyat Komitesi Asbaşkanı Dr. Messerli'dir. 11-12 Ekim 1947 tarihlerinde ise Cenevre'de Fas, Fransa, İtalya, İsviçre ve Monako'nun katılımıyla ilk Dünya Şampiyonası düzenlenmiştir.

Petank, ilk kez Marsilya yakınlarındaki küçük bir balıkçı köyü olan La Ciotat'da ortaya çıkmıştır. 1907 yılında Jules le Noir romatizma hastalığı nedeniyle, Jeu Provençal oyununu değiştirerek, durarak atış yapılan Pied-Tanque (bitişik ayaklar anlamında) oyununu geliştirmiştir. La Ciotat'ta bir duvarda asılı olan tabelada ise, "C'est en l'an 1910 sur ce terrain que fut créé le Jeu de



PIED-TANQUE" ("Petank oyunu ilk kez 1910 yılında bu sahada oynanmıştır") yazılıdır. Bu nedenle Petank'n başlangıç yılı olarak 1907 veya 1910 yılı kabul edilmektedir. Bununla birlikte Petank'ın ilk başlangıcının 1900 yılında Bandol'da olduğu da ileri sürülmektedir.

Petank oyunu kısa sürede yaygınlaşmış, 1935 yılına gelindiğinde Fransa'da oyuncu sayısı 135 bine ulaşmıştır. Ünlü Fransız yazar, senarist Marcel Pagnol, 2 Dünya Savaşı arasında kaleme aldığı birçok eserinde Petank oyunundan bahsetmiş ve bu sporun Fransa genelinde yaygınlaşmasına büyük katkı sağlamıştır. Ne var ki bu kadar hızlı yaygınlaşmasına rağmen, Fransa'da köklü bir gelenek olan Volo disiplini bu oyuna bünyesinde yer vermek istememiştir. Bunun ardından Volo altında etkinlik gösteren Jeu Provençal, Volo Federasyonundan ayrılmış ve Fransız Petank ve Jeu Provençal Federasyonu kurulmuştur.

1957 yılında Belçika'nın Spa kentinde yapılan bir Uluslararası Petank Turnuvası sırasında, Belçika, Fransa, Fas, Monako, Tunus ve İsviçre'nin temsil edildiği toplantıda Uluslararası Petank Federasyonu kurulmuştur. Daha sonra 8 Mart 1958 tarihinde İspanya'nın da katılımıyla Uluslararası Petank ve Jeu Provençal Federasyonu (FIPJP) kurulmuştur. İlk Dünya Şampiyonası da 1959 yılında Belçika'nın Spa kentinde yapılmıştır. 1966 yılında geçici bir süreyle askıya alınan FIPJP, 1970 yılından itibaren tekrar faaliyetlerine başlamış olup, bu yıldan itibaren düzenli olarak her yıl dünya şampiyonaları yapılmıştır.



Bocce'de 'Fanny' diye tabir edilen, sayı alamadan maçı kaybeden takımın rakibin poposunu öpmeyle cezalandırıldığı yaygın bir gelenek vardır!

Raffa İtalya'da ortaya çıkan bir oyun olup, bu oyunla ilgili bilgileri içeren lirik bir kitap (Il Giuoco Delle Boccie – Bocce Oyunu), 1893 yılında Torino'da şair ve Bocce oyuncusu olan Angelo Rizzetti tarafından kaleme alınmıştır. 5 Eylül 1895 yılında kurulmuş olan Andrea Doria Cimnastik Topluluğu, tüm İtalya'da Bocce'nin yayılmasına büyük katkı sağlamıştır.



19. yüzyılın sonlarında milyonlarca İtalyan Amerika kıtasına göç etmiş, böylelikle İtalya'da oynanan Bocce oyunları hem Amerika Birleşik Devletleri hem de Güney Amerika ülkelerine adım atmıştır.

21 Mart 1979 tarihinde İtalyan Bocce Federasyonu bünyesinde Raffa oyunu ile ilgili bir ulusal komisyon oluşturulmuş ve bu komisyonun Raffa oyunları üzerinde çalışmalar yaparak, oyun kurallarını belirlemesi ve Raffa yarışmaları düzenlenmesi kararlaştırılmıştır. Kısa bir süre sonra da İtalyan şampiyonaları düzenlenmiş, hemen akabinde de İtalya, İsviçre, San Marino ve Avusturya'nın katılımıyla uluslararası yarışmalar düzenlenmeye başlamıştır.

İsviçre'li Giovanni Baggio, Uluslararası Volo Federasyonu çatısı altında Avrupa ve Güney Amerika ülkelerinin katıldığı ve sentetik Bocce toplarıyla oynanan Raffa yarışmasına önderlik etmiştir. 1983 yılının Mart ayında Modena'da yapılan Uluslararası Volo Federasyonu genel kurulunda konuşan Baggio, 4-10 Eylül 1983 tarihlerinde İsviçre'nin Chiasso kentinde ilk Raffa Dünya Şampiyonasının yapılacağını ilan etmiştir. Bu şampiyona aynı zamanda İsviçre Bocce Federasyonu'nun da 50. kuruluş yıldönümü kutlamalarına denk geliyordu. Böylelikle 3 Eylül 1983 tarihinde Chiasso'da toplanan 17 ülkenin delegeleri tarafından, **La Confederazione Boccistica Internazionale** - CBI (Uluslararası Bocce – Raffa – Konfederasyonu) kurulmuştur. İlk kuruluşta Arjantin, Avusturya, Brezilya, Kanada, Fransa, Almanya, İtalya, Paraguay, San Marino, ABD, İsviçre, Uruguay, Peru, Çin, Yugoslavya, Polonya ve Portekiz yer almıştır. Giovanni Baggio da CBI'nin ilk başkanı olarak seçilmiştir.

IOC İle İlişkiler ve CMSB'nin Kurulması

21 Aralık 1985 tarihinde Monako'da bir araya gelen üç uluslararası federasyon başkanı (FIB başkanı Doktor Luigi Sambuelli, CBI başkanı Giovanni Baggio ve FIPJP başkanı Henry Bernard), **Confederation Mondiale des Sport de Boules –CMSB** (Dünya Bocce Sporları Konfederasyonu)'nu kurmuşlardır. Kuruluşta İtalyan Sambuelli ilk başkan olarak seçilmiştir.

CMSB, 15 Ekim 1986 tarihinde Lozan'da toplanan Uluslararası Olimpiyat Komitesi (IOC) toplantısında resmen tanınmıştır. Böylelikle Bocce sporları için tarihi bir dönüm noktasına ulaşılmıştır. Dünya Çim Topu Federasyonu ise 2 Eylül 2003 tarihinde CMSB'ye katılmıştır. Böylelikle günümüze geldiğinde CMSB bünyesinde toplanan bu sporların resmi olarak yapıldığı ülke sayısı da 116'ya ulaşmıştır.

Ancak CMSB doğrudan uluslararası anlamda etkin bir örgüt olarak işlev görmemektedir. Zira dört branşın da uluslararası federasyonları birbirlerinden bağımsız olarak kıtasal ve dünya şampiyonalarını düzenlemektedir. CMSB daha ziyade bir çatı örgüt olarak işlev görmektedir ve IOC nezdinde bu dört sporu temsil ederek, çok sporlu organizasyonlarda yer almalarını sağlamaktadır. Günümüzde Bocce sporları, Dünya Oyunları, Akdeniz Oyunları, İngiliz Milletler Topluluğu Oyunları, Küçük Avrupa Devletleri Oyunları, Güney-Doğu Asya Oyunları, İşçi Olimpiyatları, Dünya Herkes İçin Spor Oyunları, Paralimpik Oyunlar ve Özel Olimpiyatlar gibi IOC tarafından tanınan çok sayıda organizasyonda yer almaktadır.

Dünyada Bocce Oynanan Ülkeler

Günümüzde Bocce'nin disiplinleri dünyanın hemen hemen tüm bölgelerinde bilinde ve yaygın biçimde oynanmaktadır. Petank, Raffa ve Volo sistemleri ağırlıklı olarak Akdeniz havzasında ve Latin Amerika ülkelerinde, Çim Topu ise Kuzey Avrupa, Avustralya, Güney Asya bölgelerinde oynanmaktadır. Aşağıdaki tabloda da görüleceği üzere Petank diğer disiplinlere oranla çok daha geniş bir alana yayılmıştır.

Çim Topu, Petank, Raffa ve Volo oyun sistemleriyle; BOCCE

OKYANUSYA	Volo	Petank	Raffa	Çim Topu
Avustralya	■	●		▲
Fiji				▲
Cook Adaları				▲
Norfolk Adaları				▲
Salomon Adaları				▲
Yeni Zelanda		●		▲
Papua Yeni Gine				▲
Poliyneise		●		
Samoa				▲
Tonga	■			
Vanuatu		●		
ASYA	Volo	Petank	Raffa	Çim Topu
Brunei		●		▲
Kamboçya		●		
Çin	■	●	◆	▲
Çin Tayvanı	■	●	◆	
Hong Kong				▲
Hindistan	■	●		▲
Endonezya				▲
Japonya	■	●		▲
Lübnan	■	●		
Macau				▲
Malezya		●		▲
Pakistan	■	●		
Filipinler		●		▲
Katar		●		
Laos		●		
İran İslam Cumhuriyeti	■	●	◆	
Singapur	■	●		▲
Tayland		●		▲
Vietnam		●		
AFRİKA	Volo	Petank	Raffa	Çim Topu
Güney Afrika			◆	▲
Cezayir	■	●	◆	
Benin		●		
Botswana				▲
Burkina Faso	■	●		
Kamerun	■	●		▲
Komor		●		
Congo		●		▲
Fil Dişi	■	●		
Cibuti		●		▲
Gabon	■	●		
Gine	■	●		▲

Bölüm 2: BOCCE'NİN TARİHİ GELİŞİMİ

	Volo	Petank	Raffa	Çim Topu
Kenya				▲
Libya			◆	
Madagaskar		●		
Malawi				▲
Mali		●		
Fas	■	●		
Maurice	■	●		
Moritanya	■	●		
Namibya				▲
Senegal	■	●		
Seychelles		●		
Swaziland				▲
Tunus	■	●		
Zambiya				▲
Zimbabwe				▲
AMERİKA	Volo	Petank	Raffa	Çim Topu
Arjantin	■	●	◆	▲
Bermuda		●		
Brezilya	■		◆	▲
Kanada		●	◆	▲
Şili	■		◆	
Amerika Birleşik Devletleri	■	●	◆	▲
Haiti		●		
Paraguay	■		◆	
Peru	■		◆	
Dominik Cumhuriyeti	■	●		▲
Uruguay	■		◆	
Venezüella	■		◆	
AVRUPA	Volo	Petank	Raffa	Çim Topu
Almanya	■	●	◆	
Andora	■	●		
İngiltere		●		▲
Ermenistan	■	●		
Avusturya		●	◆	
Belarus		●		
Belçika	■	●	◆	
Bosna-Hersek	■			▲
Bulgaristan	■	●		
Hırvatistan	■	●	◆	
Danimarka		●		
İskoçya		●		▲
İspanya	■	●		▲
Estonya	■	●		▲
Rusya	■	●	◆	
Finlandiya	■	●		
Fransa	■	●	◆	

Çim Topu, Petank, Raffa ve Volo oyun sistemleriyle; BOCCE

	Volo	Petank	Raffa	Çim Topu
Gürcistan		●		▲
Cebelitarık		●		
Macaristan	■	●	◆	
İrlanda		●		▲
İsrail		●		▲
İtalya	■	●	◆	
Jersey		●		
Galler		●		▲
Letonya		●		
Liechtenstein			◆	
Litvanya		●	◆	
Lüksemburg	■	●	◆	
Malta			◆	▲
Monako	■	●		
Karadağ	■			
Norveç		●		
Hollanda	■	●	◆	▲
Polonya	■	●	◆	
Portekiz	■	●		▲
Moldova		●		
Çek Cumhuriyeti		●	◆	
Romanya		●		
San-Marino	■	●	◆	
Sırbistan	■		◆	
Slovakya		●	◆	
Slovenya	■	●		
İsveç		●		
İsviçre	■	●	◆	
TÜRKİYE	■	●	◆	▲
Ukrayna		●		

BÖLÜM 3

TÜRKİYE'DE BOCCE

TÜRKİYE'DE BOCCCE

Türkiye'de Bocce'nin tarihi gelişimi üç ayrı temel dönem altında incelenmelidir:

1- 1990-1995 arası dönem: Bocce'nin örgütlenme ve federasyonlaşma çabaları verdiği dönemdir.

2- 1995-2005 arası dönem: Bocce'nin diğer federasyonlar altında etkinlik gösterdiği dönem.

- Herkes İçin Spor Federasyonu altında
- Beyzbol ve Softbol Federasyonu altında

3- 2005 sonrası dönem: Bocce'nin kendi federasyonu (TBBDF) çatısı altında etkinlik gösterdiği dönem.

2005 öncesi dönemde Türk Boccasinden bahsedilirken, aslında anlatılan sadece Raffa ile ilgili tarihtir. Zira TBBDF kuruluncaya kadar ülkemizde diğer sistemlerle ilgili herhangi bir resmi faaliyet gerçekleştirilmemiştir.

Giovanni Baggio'nun ziyareti ve ilk tanıtım etkinliği

Türkiye'de Bocce ile ilgili ilk etkinlik 1990 yılında yapılmıştır. Yılmaz Balaban'ın girişimleri sonucunda, dönemin Bakırköy Belediye Başkanı Yıldırım Aktuna ve Ataköy Deniz Sporları Kulübü Başkanı Fuat Yılmaz'ın destekleriyle, Uluslararası Bocce Konfederasyonu (CBI) Başkanı Giovanni Baggio, Genel Sekreter Emilio Paparelli ve Dünya Şampiyonu İtalyan sporcular İstanbul'a gelerek, Bocce'yi Türk basın ve spor kamuoyuna tanıtmışlardır.

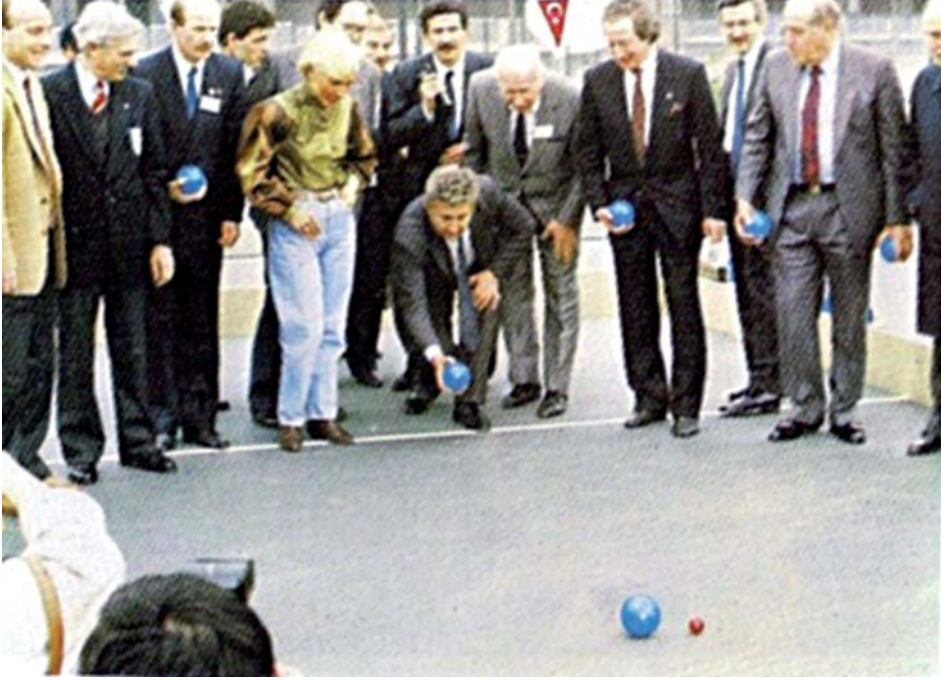

Yıldırım Aktuna ve diğer yetkililer Bocce tanıtım seminerinde Bocce oynarken

Türk Boccasının canlı tarihi; Yılmaz Balaban

Bocce'yle ilgili ülkemizdeki ilk resmi girişimlerde Yılmaz Balaban'ın önemli rolü olmuştur. Balaban, o günlerden başlayarak Bocce'nin ülkemizde kabul görmesi için büyük bir mücadele vermiştir. 1997 yılında ise İsviçre'de yapılan Bocce Antrenörlük kursunu da başarıyla tamamlayarak ülkemizin ilk Bocce antrenörü olmuştur.

İlk milli takım

Ataköy Deniz Sporları Kulübü bünyesinde yetiştirilen Bocce sporcuları, Gençlik ve Spor Genel Müdürlüğü'nün özel onayıyla 1991 yılında İsviçre –Lugano'da yapılan 5. Dünya Bocce (Raffa) Şampiyonasına katılmıştır. İlk milli takım olarak Türk Bocce tarihine geçen bu takımın başında da antrenör olarak Yılmaz Balaban görev almıştır.

İlk Bocce kulübü

Ülkemizde Bocce'nin resmi olarak ilk örgütlenmesi, 1992 yılında kurulan İstanbul Bocce Spor Kulübü ile olmuştur. Fuat Yılmaz'ın başkanlığında

kurulan bu kulübün kurucuları arasında yer alan Yılmaz Balaban, ilerleyen yaşına rağmen hala kulübün başında antrenör olarak görevini ilk günkü heyecanı ile sürdürmeye devam etmektedir.

İlk Bocce tesisi

Dönemin Gençlik ve Spor İl Müdürü Sabri Sadıklar tarafından İstanbul Bayrampaşa tesislerinde tahsis edilen alanda, İstanbul Bocce Spor Kulübünün



imkânlarıyla üç kulvarlı açık Bocce oyun sahası yapılmış ve bu saha 12 Mayıs 1993 tarihinde Türk sporunun hizmetine girmiştir. Açılış töreni, dönemin tek özel TV kanalı olan İnterstar tarafından haber olarak verilmiş, haberde Yılmaz Balaban Bocce sporunu tanıtmıştır. Açılış dolayısıyla İstanbul'a gelen İsviçre'nin Lugano Olimpia Spor Kulübü ile İstanbul Bocce Spor Kulübü arasında dostluk maçı oynanmış ve maçı 2-1 takımımız kazanmıştır.

Bayrampaşa tesislerinin açılışında Balaban İnterstar TV muhabiri Bülent Karpat'a açılış yaparken

Daha sonraki yıllarda Bayrampaşa'nın ardından, Bakırköy ve Abdi İpekçi Kapalı Spor Salonu'nda yeni Bocce oyun sahaları

açılmış, çok sayıda kulüp bünyesinde Bocce branşı kurulmuş ve yüzlerce genç bu sporla tanışması sağlanmıştır.

Türk Boccasinde federasyon dönemi

İstanbul Bocce Spor Kulübü tarafından hazırlanan Bocce federasyonu kurulmasıyla ilgili 24.06.1994 tarih ve 04 sayılı yazılı teklif, Gençlik ve Spor Genel Müdürlü-



İstanbul'da yapılan ilk yarışmalardan bir tanesi

günce (Tevfik Sarpkaya) kabul göerek Merkez Danışma Kurulu gündemine alınmıştır. MDK, Bocce'nin Herkes İçin Spor Federasyonu'na bağlanması kararı almış ve Bocce 1995-2002 yılları arasında Herkes İçin Spor Federasyonu çatısı altında faaliyet göstermiştir. 2002-2004 yılları arasında ise Beyzbol ve Softbol Federasyonu bünyesinde faaliyet gösteren Bocce, 2005 yılında ise kendi federasyonuna kavuşmuştur.

Bocce'nin federe olmasıyla birlikte, Herkes İçin Spor Federasyonu bünyesinde oluşturulan ilk resmi milli takım, 1995 yılında İtalya'nın Sardunya kentinde yapılan 5. Dünya Bocce Şampiyonasına katılmıştır.



*İlk resmi milli takımda Yılmaz Balaban antrenör,
Bora Kaya sporcu olarak görev yapmıştır.*

1995-2001 yılları arasında Yılmaz Balaban yönetiminde Türk Bocce milli takımları düzenli olarak Uluslararası Şampiyonalara katılmıştır.

Milli takımlarımız 1996 yılında Fransa –Queven'de Avrupa Şampiyonasına, 1997 yılında İtalya – Bari'de Akdeniz Oyunlarına, 1998 yılında Hırvatistan – Split'de Avrupa Erkekler Şampiyonasına, 1999 yılında KKTC'de yapılan Uluslararası Turnuvaya, 2000 yılında Güney Afrika – Welkam'da Dünya Şampiyonasına, 2001 yılında ise İtalya – Modena'da Dünya Bayanlar Şampiyonasına katılmıştır.

31 Mayıs – 9 Haziran 1999 tarihleri arasında İstanbul'da yurtdışından gelen eğitimciler nezaretinde ilk kez Bocce Antrenör ve Hakem kursu açılmıştır. Bu kurslara 26 antrenör ve 24 hakem adayı katılmıştır.

Ülkemizde 1998 yılından itibaren ulusal Bocce faaliyetleri de başlatıl-

mıştır. İstanbul'un yanı sıra, Kırklareli, Bartın, Kırıkkale, Sakarya ve Nevşehir'den takımların katılımıyla şampiyonalar düzenlenmiştir.

Bocce'nin 2002 yılında Beyzbol ve Softbol Federasyonu'na bağlanmasından sonra da ulusal ve uluslararası faaliyetler devam etmiştir.

Bu dönemde de sadece Raffa disiplinde faaliyetler yapılmıştır. Hatta Fransa'da yaşayan, Volo ve Petank branşlarında yarışan Türk sporcular (Yusuf Baran, Ramazan Ardıçlık, gibi) çeşitli defalar Gençlik ve Spor Genel Müdürlüğüne, Herkes İçin Spor Federasyonuna ve Beyzbol ve Softbol Federasyonuna müracaatta bulunarak Volo ve Patank disiplinlerinin ülkemizde başlatılması için talepte bulunmuşlarsa da olumlu sonuç alamamışlardır. Yine bu dönemde Uluslararası Volo Federasyonu Başkanı Lagier Bruno, çeşitli uluslararası etkinliklerde Türkiye Milli Olimpiyat Komitesi Başkanı Sinan Erdem'le bir araya gelerek, Volo'nun ülkemizde başlatılması için girişimlerde bulunmuş ancak bu girişimler de sonuç vermemiştir.

Beyzbol ve Softbol Federasyonu çatısı altında Yılmaz Balaban'ın yanı sıra, yeni antrenörler İsmail Hakkı Yılmaz, Erdal Buyruk gibi isimler de etkili olmuştur. 2002 yılından itibaren oluşturulan milli takımlarda antrenör olarak İsmail Hakkı Yılmaz görev yapmıştır.



Türk Boccesinin ilk döneminin önemli isimleri bir arada

23-28 Eylül 2002 tarihleri arasında İtalya – Terni'de yapılan 11. Avrupa Erkek Takımlar Şampiyonasında ülkemizi Göksal Kılıçarslan, M.Cem Yılmaz, Taner Selimoğlu ve Bora Kaya'dan oluşan milli takım temsil etmiştir. Milliler bu şampiyonada Fransa'ya 3-0, Slovakya'ya 2-1 yenilerek elenmiştir.

Bölüm 3: TÜRKİYE'DE BOCCE

15-21 Eylül 2003 tarihleri arasında İsviçre'nin Chiasso kentinde yapılan Erkek Takımlar Dünya Bocce Şampiyonasında ise ülkemizi Şinasi Seleciler, Caner Makara, Emre Abar ve Canip Aslan'dan kurulu milli takım temsil etmiştir. Grubunda Slovakya ve Liechtenstein'i 2-1 mağlup eden milli takımımız Brezilya'nın ardından ikinci sırada yer alarak ikinci tura yükselmiştir. Ancak üst turda San Marino ve ABD karşısında 2-1 mağlup olan milli takım şampiyonayı 12. sırada tamamlamıştır.



Milli takım kafilemiz San Marino maçı öncesinde rakibiyle birlikte.



Milli takım kafilemiz Hırvatistan karşısında.

Eylül 2004'de İtalya – Livorno'da yapılan Avrupa Erkek Takımlar Bocce Şampiyonasında ülkemizi Şinasi Seleciler, Caner Makara, Emre Abar, Mehmet Karataş ve Mehmet Garip Tarçın'dan oluşan milli takım temsil etmiştir. Şampiyonada milli takım Slovakya'yı 3-0, Rusya'yı 2-1 yenerek çeyrek finale kalmıştır. Çeyrek finalde Almanya'ya 2-1 yenilen milli takım, 7.cilik maçını da Hırvatistan'a karşı kaybederek şampiyonayı 8. sırada tamamlamıştır. Şampiyonada teklerde yarışan Mehmet Garip Tarçın da 8.ci sırada yer almıştır.

Bocce'de TBBDF dönemi

Ülkemizde Bocce'nin tarihi gelişimi incelenirken, Türkiye Bocce Bowling ve Dart Federasyonu (TBBDF) altında yapılan çalışmaların ayrı bir başlık altında sunulması gerekiyor. Zira TBBDF öncesinde Bocce kelimesi sadece Raffa oyununu ifade ederken, 2005 yılından sonra özellikle 2006 yılında TBBDF'nin özerklik kazandığı tarihten sonra Bocce zaman içerisinde Raffa, Volo, Petank ve Çim Topu oyunlarının dördünü de ifade eden bir kelimeye dönüşmüştür.

Beyzbol ve Softbol Federasyonu'na bağlı olan Bocce, 18 Ekim 2004 tarihli MDK kararı ile TBBDF'nin kurulması üzerine yeni bir örgüt yapısına kavuştu. Ancak Ahmet Recep TEKCAN'ın 24 Mart 2005 tarihinde TBBDF başkanı olarak seçilmesine kadar geçici bir süreyle de olsa Bocce faaliyetleri askıda kalmıştır.

Tekcan, Federasyon başkanı olarak seçilir seçilmez hızlı bir biçimde yeni yönetimini oluşturdu. Bu yönetimde Mutlu Türkmen'i her üç branştan sorumlu genel asbaşkan olarak tayin ederken, Yılmaz Balaban ise Bocce'den sorumlu asbaşkan olarak görevlendirildi. Balaban kısa bir süre bu görevini sürdürdükten sonra, altyapıdan sorumlu asbaşkan olarak tayin edildi. Federasyonunun ilk genel kuruluna kadar geçen sürede ise Çetin Yaman Bocce'den sorumlu asbaşkan olarak görev yapmıştır.

TBBDF altında özerkliğe kadar geçen bir yıllık sürede de sadece Raffa ile ilgili faaliyetler yapılmıştır.

Bu dönemde ilk olarak 2005 yılı Mayıs içerisinde Sakarya'da 1. Kademe Bocce Antrenörü Yetiştirme Kursu açılmıştır. Hüdaverdi Adam ve İsmail Hakkı Yılmaz'ın eğitmen olarak görev aldığı kursta, Mutlu Türkmen, Talip Arslan, Adem Yakıncı, Çetin Yaman gibi isimler de Bocce antrenörü olmuştur. Bu kursun ardından 25-26 Haziran 2005 tarihlerinde de Kırıkkale'de kalabalık bir katılımı ilk Aday Hakem Yetiştirme Kursu yapılmıştır.



TBBDF bünyesinde açılan ilk Bocce antrenör yetiştirme kursu



Kırıkkale'de yapılan hakem kursunda uygulamalar okul bahçesinde yapıldı

Federasyon yönetimi ve kurulların oluşması 2005 yılı ortasını bulmasına rağmen, kısa sürede organize olunarak yoğun bir biçimde faaliyetler başlatılmıştır. 2005 yılında Nisan ayında Antalya Kemer'de, Temmuz'da Bartın'da, Ağustos'ta Bursa'da ve Kasım'da ise Antalya Muratpaşa Belediyesi Bocce tesislerinde ulusal şampiyonalar düzenlenmiştir. Ayrıca Eylül ayı içerisinde de Caner Makara, Rukiye Yüksel ve Emre Abar'dan oluşan milli takımımız, an-

trenör İsmail Hakkı Yılmaz yönetiminde ABD’de yapılan Dünya Tekler Bocce Şampiyonası’nda yarışmıştır. 17 ülkenin yer aldığı şampiyonada sporcularımız başarılı sonuçlara imza atarken, bayanlarda Rukiye Yüksel 6., gençlerde Emre Abar 5., büyük erkeklerde ise Caner Makara 11. olmuştur. Şampiyona sırasında yapılan Dünya Bocce Konfederasyonu (CBI) Genel Kurulu’na katılan Federasyon başkanı Ahmet Recep Tekcan, CBI yönetim kurulu üyeliğine seçilmiştir.



Başkan Tekcan, Muratpaşa Bocce tesislerinde yapılan şampiyonanın açılışı konuşmasını yaparken

Türkiye Bocce liglerinin kurulması

2006 yılında Bocce’de ilk kez erkekler ve bayanlarda ayrı ayrı olmak üzere Kulüplerarası Türkiye Bocce Ligleri başlatılmıştır. 10 erkek ve 10 bayan kulüp takımının yarıştığı liglerin final müsabakaları Ankara Sincan Gençlik Merkezi’nde yapılmış ve ligi bayanlarda Antalya Kemer Spor, erkeklerde ise İstanbul Bocce Spor



ABD’de yapılan Dünya Bocce Tekler Şampiyonasına katılan milli takım kafilesi

Kulübü şampiyon olarak tamamlamıştır. 2006-2007 sezonunda ise lige Petank ve Volo disiplinleri de eklenmiş ve lig üç disiplinin bir arada yapıldığı renkli bir formata kavuşmuştur. Ardından lige ikinci lig eklenmiş ve kademeli lig sistemi başlatılmıştır.

2009-2010 sezonundan itibaren bayan – erkek takımlar birleştirilmiş ve ligler karma takımlarla oynanmaya başlanmıştır. 2010-2011 sezonundan itibaren ise üçüncü lig de başlatılarak, Türkiye Bocce Ligleri 3 kademeye yükseltilmiştir.

Volo ve Petank'ın resmi olarak federasyona bağlanması

GSGM tarafından federasyonların özzerleştirilmesi ile ilgili çalışmalar kapsamında, TBBDF 22 Ocak 2006 tarihinde 26057 sayılı Resmi Gazetede yayınlanan kanunla ilk özzerleşen federasyonlar kervanına katılmıştır. 27 Mayıs 2006 tarihinde TBBDF 1. Olağan Genel Kurul Toplantısı yapılmış, Ahmet Recep Tekcan tekrar federasyon başkanı olarak seçilmiştir. Yeni yönetimde Mutlu Türkmen ise başkan vekili olarak görev almıştır.

1. Olağan Genel Kurulda Mutlu Türkmen'in önderliğinde 10 delege, yazılı bir önerge ile Volo ve Petank sistemlerinin federasyona bağlanması için Genel Kurula başvurmuştur. Önergenin hukuki açıdan geçersiz olduğunu belirten Gençlik ve Spor Genel Müdür Yardımcısı Sezai Bağbaşı, bu konuda Genel Kurulun yetkisiz olduğunu belirterek, karar alma yetkisinin Merkez Danışma Kurulunda olduğunu belirterek itirazda bulunmuştur. İtiraz üzerine söz alan Türkmen, Bocce'nin uluslararası yapılanmasında şemsiye örgütün Dünya Bocce Sporları Konfederasyonu (CMSB) olduğunu ve bu örgütün altında Raffa, Volo, Petank ve Çim Topu disiplinlerinden oluşan diğer dört alt fede-



1. Olağan Genel Kurulda, Mevlüt Yeni başkanlığında oluşturulan Divan Kurulu

rasyonun bulunduğunu, Türkiye’de ise sadece Raffa disiplinin yapıldığını, diğer disiplinlerin de Bocce’nin alt disiplinleri olarak kabul edilmesi gerektiğini belirtmiştir. Bu açıklama üzerine Genel Kurul Divan Kurulu önergeyi kabul etmiş ve yapılan oylama sonucunda Volo ve Petank oybirliğiyle Federasyonun bünyesine eklenmiştir.

Lagier Bruno’nun ziyareti

Türkiye’de Volo ve Petank disiplinlerinin başlatılmasında Uluslararası Volo Federasyonu (FIB) ve CMSB eski Başkanı Lagier Bruno’nun önemli bir katkısı olmuştur. 14-16 Temmuz 2006 tarihleri arasında Ankara’ya gelen Bruno, hem Bocce antrenör ve hakemleriyle buluşmuş hem de dönemin Gençlik ve Spor Genel Müdürü Mehmet Atalay’ı ziyaret ederek, Bocce hakkında geniş bilgi vermiştir. Ziyarete Fransa’da yaşayan şampiyon Türk sporcu Yusuf Baran da iştirak etmiştir.



Bruno’nun antrenör ve hakemlerle buluşması

Genel Kurulda alınan karar ve Lagier Bruno’nun ziyareti ülkemizde Bocce’nin diğer disiplinlerinin de başlaması sürecini hızlandırmıştır. Uluslararası Federasyonlara yapılan üyelik başvuruları olumlu olarak cevaplandırılmış ve ilk milli takımların kurulması için çalışmalar başlatılmıştır. Temmuz ayı içerisinde Bartın’da yapılan 2. Kademe Bocce Antrenör Kursunda Yusuf Baran eğitmen olarak görev almış ve 14 antrenör bu kursu başarıyla tamamlamıştır. Kurs sırasında Volo ve Petank yarışma talimatları hazırlanmış ve Bocce ile ilgili tanınlar büyük ölçüde Türkçeleştirilmiştir.



Bruno'nun, Genel Müdür Mehmet Atalay'ı ziyareti



İlk oluşturulan Petank milli takım kaflesi

Petank'ta ilk milli takımlar

Petank branşında ilk resmi faaliyet, 18-20 Ağustos 2006 tarihleri arasında İsviçre'nin Martigny kentinde yapılan Avrupa Gençler Şampiyonası olmuştur. Adem Yakıncı'nın antrenörlüğünü yaptığı ilk genç milli takımda 4 bayan sporcumuz; Gamze Başaran, Sevda Çakmak, Ece Tüzemen ve Dilay Öztürk yer almıştır. Bu sporcular Petank disiplininde ülkemizi temsil eden ilk sporcular olmuştur.

Şampiyona esnasında Avrupa Petank Federasyonu Genel Kuruluna katılan Mutlu Türkmen, gördüğü ilgi üzerine, Türkiye'de faaliyet yapma talebinde bulunmuş ve bu talep uygun görülerek 2007 Avrupa Bayanlar Petank Şampiyonasının Türkiye'de yapılması kararı alınmıştır.



Türkmen, ilk faaliyette CEP başkanı Flemming ve Genel Sekreter van Tiggelen ile toplantıda

Petank'ta genel anlamda ikinci, büyükler kategorisinde ise ilk resmi faaliyet, 20-24 Eylül 2006 tarihleri arasında Fransa'nın Grenoble kentinde yapılan Dünya Bayanlar ve Erkekler Petank Şampiyonası olmuştur. Şampiyonada antrenör olarak Talip Arslan ve Adem Yakıncı görev alırken, bayanlarda Hafize Gözde Çankaya, Alev Düzgün, Sibel Özkoşar ve Gizem Göktaş; erkeklerde ise Yusuf Baran, Akif Başer, Serkan Işıldak ve İbrahim Özkan milli takımda yer almıştır. Mutlu Türkmen, şampiyona sırasında yapılan FIPJP Genel Kuruluna katılmış ve Türkiye uluslararası federasyona tam üye olarak kabul edilmiştir.



İlk kez Petank Dünya Şampiyonasında yer alan milli takım kafesi



İlk Volo milli takımımız İtalya-Biella'da yapılan Dünya Gençler Şampiyonasında yarıştı



*2006 Avrupa Volo Şampiyonasına katılan Türk Milli Takımı.
Sporcular, M. Gökhan Saçmalioğlu, Buğra Arslan, Tuncer Çiçekçi,
Musa Ağırsaygın, Sedat Mutlu ve Suat Sami Dinçer yer almıştır.*

Volo'da ilk milli takımlar

Volo'da da ilk milli takım gençler kategorisinde oluşturulmuştur. 10-15 Eylül 2006 tarihleri arasında İtalya'nın Biella kentinde yapılan Dünya Gençler Volo Şampiyonası'nda ülkemizi temsil eden milli takımda antrenör olarak Yusuf Baran ve Talip Arslan, sporcular Gökhan Saçmalioğlu, Buğra Arslan, Tuncer Çiçek, Musa ,?? Yer almıştır.

Ahmet Recep Tekcan ve Mutlu Türkmen, Dünya Şampiyonası esnasında yapılan Uluslararası Volo Federasyonu Genel Kurul toplantısına katılmışlardır. Genel kurulda, Türkiye çok kısa bir sürede uluslararası federasyona ve faaliyetlere katılım sağladığı için başkan Lagier Bruno tarafından özellikle tebrik edilmiştir.

Volo disiplinde büyükler kategorisinde oluşturulan ilk milli takım, ise 3-7 Ekim 2006 tarihleri arasında Hırvatistan'ın Rijeka kentinde yapılan Avrupa Volo Şampiyonasına katılmıştır. Şampiyonada ülkemizi temsil eden milli takımda katile başkanı Mutlu Türkmen, antrenör Talip Arslan, sporcular Yusuf Baran, Mehmet Aydın, Erhan Aydın, Hakan Doğan, ve Suat XXXyer almıştır. Şampiyonada Yusuf Baran çeyrek finale kalmayı başarmışsa da dereceye girememiştir.

Ülkemizde Yapılan İlk Avrupa Şampiyonası

Ülkemizde ilk yapılan Avrupa Şampiyonası, Petank disiplininde olmuştur. 17-19 Ağustos 2007 tarihleri arasında Ankara'da yapılan ve 24 takımın mücadele ettiği Avrupa Bayanlar Petank Şampiyonası, Türkiye için bir yandan büyük bir organizasyon başarısı olarak kayda geçerken, diğer yandan şampiyonaya katılan her iki Türk Milli Takımı da çeyrek finale kalarak büyük bir



Açılış töreninden bir görüntü



Türk Milli Takım Kaflesi toplu olarak

başarıya imza atmıştır.

Bu şampiyonada ülkemizi antrenörler Talip Arslan ve Adem Yakıncı yönetiminde, sporcular Akife Ercelep, Semra Yılmaz, Sıla Yılmaz ve Meryem Savaş (A takımı), H. Gözde Çankaya, Gamze Başaran, Gülçin Yaratılmış ve Nefize Kahraman (B takımı) temsil etmiştir.

Petank'ın Yıldızları Yalova'da

Kadrosu büyük bir oranda Dünya Şampiyonu sporculardan oluşan Fransız DUC de Nice Kulübü, Avrupa Kulüpler Petank Şampiyonası ön eleme müsabakası için, 17 Mayıs 2008 tarihinde Yalova'ya gelerek Nilüfer Spor Kulübü ile karşılaştı. Philippe Suchaud ve Philippe Quintais gibi defalarca Dünya Şampiyonluğu yaşayan yıldız sporcuları bünyesinde bulunduran DUC de Nice, Nilüfer GSK galibiyetiyle başladığı 2008 sezonunu şampiyonlukla tamamladı.



Duc de Nice ve Nilüfer GSK müsabaka öncesinde

mayı bilmiştir.

İlk Madalya Deniz Demir'den

Türk Bocce tarihinde uluslararası şampiyonalarda ilk madalyayı Deniz Demir kazanmıştır. Bu madalya aynı zamanda Türkiye Bocce Bowling ve Dart Federasyonu bünyesinde uluslararası şampiyonalarda elde edilen ilk madalya olma özelliğine de sahiptir.

Deniz Demir, 11-15 Eylül 2008 tarihleri arasında İtalya'nın Pescara kentinde yapılan Avrupa Gençler Raffa Şampiyonası'nda başarılı bir performans ortaya koyarak bronz madalya almıştır. Antalya Kemer Belediyesi sporcusu



Deniz Demir, iki erkek rakibiyle birlikte madalya kürsüsünde yer almayı başardı

olan genç sporcu, erkek rakipleri ile başa baş mücadele ederek tüm izleyenlerin de takdirini kazanmıştır. (Bocce'nin tüm disiplinlerinde Gençler kategorisinde kız –erkek karışık yarışmaya izin verilmektedir.) Bu ilk madalya takip eden yıllarda art arda gelecek birçok madalyanın da habercisi olmuştur.

Samsun Tarihindeki İlk Dünya Şampiyonasını Yaptı

10-12 Ekim 2008 tarihlerinde Samsun tarihinde bir ilk yaşandı. Samsun ilk kez bir Dünya Şampiyonasına ev sahipliği yaptı. Çin'de yapılması planlanan ancak deprem felaketinin ardından iptal edilen Dünya Bayanlar Petank Şampiyonası organizasyonuna sahip çıkan Türkiye, Samsun'da mükemmel bir ev sahipliği daha ortaya koymuştur. 39 ülkenin mücadele ettiği şampiyona büyük takdir kazanmış, organizasyonlara yeni

ve yüksek bir çita konulmuştur.



Samsun ilk kez bu denli büyük ölçekli bir organizasyona ev sahipliği yaptı

Bu şampiyonanın ardından, 13 Kasım 2008 tarihinde Senegal’de gerçekleştirilen FIPJP Genel Kurulu’nda yapılan seçimlere katılan Mutlu Türkmen, bülük bir teveccüh görmüş ve FIPJP yönetim kurulu üyeliğine seçilmiştir.

2009’da Madalya Patlaması Yaşandı

Türk Bocce tarihinde 2009 yılı her yönüyle altın yıl olmuştur. Daha senenin başlangıcında, 29 Mart – 4 Nisan 2009 tarihleri arasında İtalya’nın Bavegna kentinde yapılan Raffa ve Bayanlar Volo Dünya Şampiyonası’nda Sevda Keklik Basamak yarışmasında bronz madalya kazanarak bir ilke imza atmıştır. Henüz 16 yaşında iken en zor oyunlardan birisinde güçlü ve tecrübeli rakipleri arasında madalya kazanan Keklik, uluslararası federasyon tarafından da övülerek manşete taşınmıştır.

Türk Bocce tarihinin en önemli dönüm noktası ise, 26 Haziran – 5 Temmuz 2009 tarihleri arasında İtalya’nın Pescara kentinde yapılan 16. Akdeniz Oyunlarında elde edilen 5 madalyadır. Bu madalyalar sadece Bocce branşında elde edilen başarılar olmayıp, oyunlar genel klasmanında da toplam madalya sayısında Türkiye’nin Yunanistan’ın üzerinde yer almasını sağlamıştır.

Oyunlarda adeta fırtına gibi esen milli takımlarımızı durdurmak için İtalyan hakemler sahada, izleyiciler ise tribünde her türlü çirkin davranışa baş-



Milli takım kafesi Keklik’in madalyası ile sevince boğuldu

vurmuşlardır. İtalyanlar Raffa çift bayanlar eleme maçında Deniz Demir- Rukiye Yüksel çifti karşısında 12-0 gibi ağır bir mağlubiyet alarak hezimetle uğradıktan sonra, final karşılaşmasında centilmenlik dışı hareketlere başvurarak millilerimizi 12-8 geçmiş ve sporcularımızın altın madalyasını adeta gasp etmiştir.

Çift bayanlar finali esnasında oynanan bir diğer final maçı olan Volo Bayanlar Altın Nokta yarışmasında ise çok daha büyük bir skandal sahnelenmiştir. İtalyan, Fransız ve İspanyol rakipleri ile 4'lü finale kalan milli sporcumuz İlke Kumartaşlıoğlu, final atışları tamamlandığında 15 puanla ilk sırada yer alarak büyük bir sevinç yaşamış, ancak birkaç saniye sonra yapılan ikinci anonsla İtalyan sporcunun puan hesabında hata olduğu ve onun puanının da 15 olduğu ve uzatma oynanacağı açıklanınca sahada adeta arbede yaşanmıştır. Kafitemizin her türlü itirazına rağmen İtalyanlar bildiklerini okumuş ve bir altın madalyamızı daha gasp etmiştir.

Akdeniz Oyunlarında ayrıca Rukiye Yüksel, Raffa tek bayanlarda; Caner Makara, Raffa tek erkeklerde ve Caner Makara – Şinasi Seleciler ise Raffa çift erkeklerde bronz madalya elde etmiştir.

Oyunlar esnasında Türk Spor Teşkilatının yöneticileri Bocce'yi yakından izleme ve tanıma olanağı bulmuştur. Oyunlar köyünü ziyaret eden bakanlarımız Faruk Nafiz Özak ve Mehmet Ali Şahin başta olmak üzere birçok yönetici, federasyon başkanı ve farklı branşlardan milli sporcular Bocce oynama



Akdeniz Oyunlarına katılan Türk Bocce Milli Takımı kafilesi

fırsatı bulmuştur. Bu etkin tanıtımın yanı sıra elde edilen başarılarla Bocce Türk sporunda önemli bir yer edinmiştir.

Akdeniz Oyunlarının hemen ardından ise bir başka büyük organizasyona katılan milliler, bir bronz madalya daha elde etti. 16-26 Temmuz 2009 tarihleri arasında Tayvan'ın Kaohsiung kentinde yapılan 8. Dünya Oyunları'nda, Akdeniz Oyunlarının gümüş madalyalı çifti Rukiye Yüksel – Deniz Demir, bronz madalya kazanmıştır.

Kazan Bocce Salonu'nun Açılışı

Türk Boccesindeki en önemli dönüm noktalarından bir tanesi de Kazan Bocce Salonu'nun açılışı olmuştur. 2008 yılında Kazan Belediyesi ve Federasyon arasında yapılan protokolle inşaatına başlanan Bocce Salonu, resmen 14 Ekim 2009 tarihinde açılmıştır. Salonun açılışı Avrupa Erkek Takımlar Raffa Şampiyonası'na denk gelmesi sebebiyle de büyük ilgi görmüştür. Açılışı, Avrupa Bocce Federasyonu Başkanı Bruno Casarini, Gençlik ve Spor Genel Müdür Yardımcılarından Mehmet Kocatepe, Nuri Demirci, Türkiye Bocce Bowling ve Dart Federasyonu Başkanı Ahmet Recep Tekcan ve Kazan Belediye Başkanı Lokman Ertürk birlikte yapmıştır.

14-18 Ekim 2009 tarihlerinde yapılan Avrupa Şampiyonası organizasyon başarısı açısından önemli bir takdir kazanırken, milli takım umulmadık biçimde maçlar kaybetmiş ve şampiyonayı 9. sırada tamamlamıştır.



Kazan Bocce Salonu'nun açılışının da yapıldığı Avrupa Raffa Şampiyonasının ödül töreni

Milliler 2010 yılını da boş geçmedi

Büyük başarıların geldiği 2009 yılından sonra, aynı başarının 2010 yılında da tekrar edip etmeyeceği büyük bir merak konusu idi. 27 Eylül – 2 Ekim 2010 tarihleri arasında İtalya – Roma’da yapılan Dünya Raffa Şampiyonası’nda yarışan 17 yaşındaki genç sporcumuz Seda Geridönmez fırtına gibi eserek herkese parmak ısırtmıştır. Yaşından fazla tecrübeye sahip oyunculara üstünlük kuran sporcumuz şampiyonanın yıldızı olmuştur.

Şampiyonada genç Seda büyük bir başarıyla rakiplerinden sıyrılarak yarı finale gelmesine rağmen, yarı finalde İtalyan rakibi karşısında oldukça başarılı bir mücadele ortaya koymuş, ancak saha içinde ve dışında sergilenen çirkin davranışlar neticesinde, maçı 15-12 kaybetmekten kurtulamamıştır. Maç sonunda salonda bulunan diğer tüm ülkeler genç sporcumuzu ayakta alkışlayarak, spora çirkinlik katan İtalyanlar da adeta protesto edilmiştir. Sporcumuz 3.cülük maçında San Marino’lu rakibini 15-5 gibi farklı bir skorla yenerek bronz madalyanın sahibi olmuştur.

Bu şampiyonadan çok kısa bir süre sonra, Avrupa Gençler Bocce Şampiyonası da İtalya’nın Voghera kentinde yapılmıştır. Burada genç sporcumuz Ramazan Ömeroğlu başarılı sonuçlara imza atarak gümüş madalya kazanırken, genç milli takım da bronz madalya elde etmeyi bilmiştir.

2010 yılının son önemli başarı hikâyesini ise İlke Kumartaşlıoğlu yaz-



İlke Kumartaşlıoğlu, Altın Nokta’da başarının sembolü oldu

mıştır. 11-14 Kasım 2010 tarihleri arasında Fransa'nın St Vulbas kentinde yapılan Bayanlar Volo Dünya Şampiyonası'nda sporcumuz gümüş madalyaya uzanmıştır. Bir önceki yıl Akdeniz Oyunlarında Altın Noktada gümüş madalya elde eden sporcumuz, burada da son atışla altın madalyayı kaçırmış ve bir kez daha gümüş madalyanın sahibi olmuştur.

Bocce'nin en büyük organizasyonu İzmir'de yapıldı

2007 yılından itibaren her yıl bir önemli şampiyonaya ev sahipliği yapan Türkiye Bocce Bowling Dart Federasyonu, 2010 yılında ise Bocce disiplinleri altındaki en büyük organizasyona ev sahipliği yaptı; Dünya Erkekler Petank Şampiyonası. Daha önce Tayvan'da yapılması planlanan ancak bu ülkenin son aylarda gerekli teminatları sağlayamadığı için organizasyonundan çekildiği şampiyona, Samsun deneyimine eistinaden Türkiye'ye verilmiştir.

Çok kısa sırada şampiyona için olağanüstü bir hazırlık yapan Federasyon, Konak Belediyesi'nin verdiği büyük destekle İzmir Uluslararası Kültür Park içerisinde belki de Petank tarihinin en görkemli şampiyonasına ev sahipliği yapmıştır. 7-10 Ekim 2010 tarihlerinde yapılan şampiyonaya 50 ülke katılmış, şampiyona TRT'den ve Fransız Spor Plus Kanalından canlı yayınlanmıştır.

Türk Bocce tarihinin son yıllardaki bütün gelişimine Federasyonun resmi web sitesinden (www.tbbdf.gov.tr) erişilebileceğinden, burada daha tafsilatlı bir bilgi verilmesine gerek duyulmamıştır.



Dünya Şampiyonası'nın finali, TRT ve Fransız Spor Plus Kanallarından tüm dünyaya ulaştı

BÖLÜM 4

ÇİM TOPU OYUN KURALLARI

ÇİM TOPU OYUN KURALLARI

Bu bölümde Çim Topu oyun kuralları yer almaktadır. Bu kurallar Dünya Çim Topu Federasyonu (World Bowls Ltd) tarafından yayınlanmış ve günümüzde geçerli olan kurallardır. Bu kurallar henüz TBBDF tarafından onaylanmamış ve yürürlüğe konulmamıştır. Ancak bu kitap için çevrilen oyun kuralları, kısa bir süre içerisinde TBBDF Bocce Teknik Kurulunca incelenerek, Yönetim Kurulu onayıyla yürürlüğe sokulacaktır.

Bölüm 1- Tanımlar: yürütme, sporcular, oyun ve toplar

1 Tanımlar

1.1 Yürütme

Yürütme yetkisi olan organlar sırasıyla şunlardır:

- World Bowls (WB), (Dünya Çim Topu Federasyonu);
- WB'ye üye olan Ulusal Federasyon (Türkiye Bocce Bowling ve Dart Federasyonu);
- Üye Ulusal Federasyonlar bünyesindeki temsilcilikler;
- Çim topu branşı bulunan kulüpler, şeklindedir.

Bu organlardan her birinin yürütme yetkisi bir üst organ tarafından belirlenir ve denetlenir.

1.2 Sporcular

1- Taraf: Toplam skorları bir müsabakanın sonucunu belirleyen belirli sa-

yıda takım ya da belirli sayıda teklerin birleşmesinden oluşan grup (veya takımların ve teklerin karma olarak birleşmesinden oluşan büyük takım)

2- Kaptan: Takımdan sorumlu olan sporcu.

Takım Oyunu

Takım: İkili, Üçlü ya da Dörtlü oynayan sporcu topluluğu.

Çiftler: Oyundaki pozisyonları sırasıyla 'öncü' ve 'kaptan' şeklinde olan, iki sporcudan oluşan bir takım.

Üçler: Oyundaki pozisyonları sırasıyla 'öncü', 'ikinci' ve 'kaptan' şeklinde olan, üç sporcudan oluşan bir takım.

Dörtler: Oyundaki pozisyonları sırasıyla 'öncü', 'ikinci', 'üçüncü' ve 'kaptan' şeklinde olan, dört sporcudan oluşan bir takım.

1.3 Oyun

1- Misketi merkezleme: Misket atışından sonra misketin durduğu yerle atış çizgisinden aynı uzaklıkta fakat genişliğine olarak sahanın ortasına konulması.

2- Atış: Topun bilinçli olarak kollu sallayarak saliverilmesi. Eğer top atış sırasında kazara sporcunun elinden kayarsa, sporcu tekrar topu alıp atış yapabilir.

3- Kusurlu sporcu, takım ya da taraf: Herhangi belirli kural ya da kuralların gereklerine uymayan sporcu, takım ya da taraf.

4- Yeri değiştirilmiş misket veya top: Çim topu oyun kuralları çerçevesinde onaylanmayan bir şekilde yerinden hareket ettirilmiş misket veya top.

5- Başı değiştirmek: Geçerli misketin veya topun yerini değiştirmek.

6- İç saha maçı: Üye Ulusal Federasyon, ya da bir Üye Ulusal Federasyon bünyesindeki şube veya bir kulübün doğrudan kendi kontrolü altında ve kendi sahasında oynanan oyun.

7- El: Misketin atılması, bütün rakipler tarafından bir zemin üzerinde aynı doğrultuda oynanması gereken bütün topların oynanması ve bütün atışların bitirilmesinin ardından sporcuların skora karar vermesi.

8- Kanallar

Ön Kanal: Sporcular atış halısının üstünde durduğunda bir sporcunun direk olarak önünde olan çim sahanın sonundaki kanal.

Arka Kanal: Sporcular atış halısının üstünde durduğunda bir sporcunun direk olarak arkasında kalan çim sahanın sonundaki kanal.

9- Kenar yüzü: Eğitim yüzeyinin, çizginin en alt noktasından herhangi bir çevre ya da köşenin en üst noktasına kadar olan yüzeyi.

10- Cezalı Oyun: Kusurlu sporcu, takım ya da tarafın bir ya da daha fazla kuralın gerektirdiği gibi oynamaması nedeniyle ceza olarak rakibe verilen oyun.

11- Önceki konum: Misketin ya da topun oyun sahasında yeri değiştirilmeden hemen önceki konumu. Eğer bir kurala göre bir misket veya topun önceki konumuna geri konulması gerekiyorsa, misketin veya topun yerini değiştiren kişi bu doğrultuda misketin önceki konumunun neresi olduğuna karar verir. Eğer bu kişi önceki konumu tam olarak belirleyemezse, kişiler misket veya topun önceki konumunun mümkün olduğu kadar yakınına koymalıdır.

12- Zemin örtüsü: Çim zeminin sporcunun misket veya top ile atış yapması sonucu oluşacak herhangi bir zarardan korunması için, geçici olarak yüzeyine serilen dikdörtgen şeklinde bir parça kanvas veya uygun başka bir malzeme. Örtünün arka kenarı, arka çizgiden en az 2 metre ve ön çizgiden en az 25 metre uzaklığa yerleştirilmelidir.

13- Baş: oyun alanında durmuş olan ve ölü sayılmayan misket veya toplar. (Kural 30.1 de ölü misket ve kural 27.1 de ölü top tanımlanır).

14- Tutma yüzeyi: Oyun alanında misketin ya da topun dönmesini engelleyecek doğal ya da yapay madde.

15- Gerçek konumunda olan misket veya top: Misket veya topun ölmeden önce ya da durmadan önce atıştan durana kadar misket veya toplarla kaç defa temas ederse etsin (top için) bulunduğu konum.

16- Hareket halindeki misket veya top: Baş konumunun bir parçası olarak duruş halinden sonra oyun sırasında hareket haline geçen bir misket veya top.

17- Lisanslı üretici: WB tarafından lisanslı, Dünya Çim Topu Yönetmeliği'nce belirlenen standartlar doğrultusunda çim topu üreten kişi veya şirket.

18- Lisanslı denetleyici: Topların Dünya Çim Topu Yönetmeliği'nce ve Çim Topu Spor Kuralları içerisinde belirlenen standartlara uygunluğunu denetleyen WB tarafından lisanslı kişi ya da şirket.

19- Çizgi misketi veya çizgi topu: Bir kısmı oyun alanı sınırının içinde ve bir kısmı da oyun alanı sınırının dışında durmuş olan misket veya top.

20- Atış halısı çizgisi: Atış halısının ön kanala en yakın kenarı. Atış halısı, misket veya topun ölçümleri dâhil bütün ölçümler atış halısı çizgisinin merkezinden yapılacaktır.

21- Set puanlarının net toplamı: Bir sporcu ya da takımın aldığı toplam

set puanından karşı takımın aldığı toplam puanın çıkarılması.

22- Atışların net toplamı: Bir sporcu ya da takımın yaptığı toplam atış sayısından karşı tarafın yaptığı toplam atış sayısının çıkarılması.

23- Tarafsızlık

Tarafsız Kimse: Oyun alanında sporcu olmayan kişi. İşaretleyici ve hakem de bunlar arasındadır.

Tarafsız Nesne:

• Oyun alanında herhangi bir sporcuya ait olmayan misket, top veya başka bir nesne;

• Yandaki oyun alanında oynayan bir sporcuya ait olan bir çizgi misketi ya da bir çizgi topu; ya da

• Sabit duran ve oyun alanından hareket ettirilmemiş olan ölü bir top.

24- Açık Turnuvalar: Müsabakayı düzenleyen kulübün üyesi ve üyesi olmayan kişilerin katılım hakkı olan ve aynı günde birden fazla turun oynanabileceği müsabakalar.

25- Çim saha hızı: Bir topun atılışından zemin çizgisinden yaklaşık 27 metre uzaklıkta durana kadar geçen saniye sayısı. Saniye sayısı ne kadar fazla olursa çim sahanın hızı da o kadar fazladır.

26- Miskete göre topun konumu

Yüksek misket veya misket seviyesi: Misketin zemin çizgisinden uzaklığının topun uzaklığı ile aynı olması.

27- Oyun sahası ve sınırları

Saha (rink): Bir çim topu sahasının üzerinde oyun oynanan her bir bölümü.

Oyun sahası: Üzerinde oyun oynanan çim saha bölümü ve bitiş çizgilerine karşılık gelen bölümleri.

Oyun sahasının kenar sınırları: Oyun sahasının sınırlarını gösteren karşı setler üzerindeki sınır işaretlerinin merkezlerini birbirine bağlayan hayali düz çizgiler.

Oyun alanının bitiş sınırları: Oyun sahasının yan sınırları içerisinde olan kenar yüzleri.

28- Set: Oyunu oluşturan önceden belirlenmiş atış ya da bitiş sayısı.

29- Atış Göstergeleri (kolay toplar ya da kısa kürek olarak da bilinir): Örneğin kürek şeklinde olan plastik veya diğer uygun maddelerden yapılmış ince parçalar. Göstergelerin başları, her bir sporcunun topunun üzerindeki yapışkan

işaretleyicilerin renkleriyle aynıdır (kural 8.1.8 e bakın). Oyun esnasında, işaretleyici hangi sporcunun topu ya da topları atılması gerekiyorsa onu sporculara ve izleyicilere işaret etmek için uygun renkteki, uygun sayıda göstergeyi yukarı kaldırır.

30- Ziyaretçi kaptanlar: Ya:

- Kendi sahalarında oynayan takımların dışındaki takımların kaptanlarını; ya da
- Oyunlar tarafsız bir sahada oynanırken her bir yarışan takım çiftindeki ikinci takımın kaptanlarını.

1.4 Toplar

1- Kıvrımlı yol: Bir topun atılışından itibaren durana kadar gittiği kıvrımlı yol (kıvrımı veren topun şeklidir).

2- Bir topun kıvrımlı yanı: Merkezini çevreleyen oluklu küçük halkalar sebebiyle adlandırılan, bir topun iki tarafından daha yuvarlak olanı.

3- Çim topu seti: Dört top, hepsi:

- Eşli bir setin parçasıdır;
- Aynı yapım ve modele sahiptir ve
- Aynı ölçülerde, ağırlıkta, renkte, aynı kıvrımlara sahip, aynı seri numarasına sahip ve aynı oyuma sahiptir.

Bütün oyunlarda, her bir sporcu aynı setten uygun sayıda topla oynamalıdır.

4- Çalışma Referanslı Top: WB tarafından aşağıdaki şartları taşıdığı için onaylanmış olan bir topu:

- Gerekli olan minimum kıvrımlı yola sahip ve
- Çim Topu yarışma kurallarına göre diğer gerekliliklerin hepsini karşılayan.

Her bir Çalışma Referanslı Top, “Çalışma Referanslı Top” kelimeleri ile oyulmuştur ve WB, her bir Lisanslı Denetleyicinin bir Topun Çalışma Referansının olmasını garanti eder.

Bölüm 2- Çim saha, Kanal ve Kenarlar

2 Çim Saha

- 1- Çim saha ya dikdörtgen ya da kare şeklinde olmalıdır.
- 2- Oyunun doğrultusunda çim sahanın uzunluğu 31 metre ve 40 metre

arasında olmalıdır.

3- Çim saha uygun seviyede bir oynama yüzeyine sahip olmalıdır.

4- Oynama yüzeyi ya çimlerle kaplı olmalı ya da bir Üye Ulusal Federasyon tarafından onaylanmış yapay madde ile kaplı olmalıdır.

5- Yurt içi oyunlar için, Üye Ulusal Federasyonlar inşa edilen çim topu sahaları için standartları belirleyebilir.

3 Kanal (The Ditch)

1- Çim saha bir kanal ile çevrili olmalıdır.

2- Kanal:

- 200 milimetre ve 380 milimetre arası genişlikte olmalıdır ve
- 50 milimetre ve 200 metre arası derinlikte olmalıdır.

3- Kanal, engellerden arındırılmış ve miskete veya toplara zarar vermeyecek bir maddeden yapılmış olan arazi yüzeyine sahip olmalıdır.

4- Kapalı çim topu sahaları için, oyunun doğrultusundaki sadece bitiş kanalleri yukarıdaki paragraf 2 ve 3 teki belirtilen standartlara uymak durumundadır.

4 Kenar (The Bank)

1- Hendeğin dış kenarının karşısında bir kenar bulunmalıdır.

2- Tümseğin tepesi çim sahanın yüzey seviyesinden en az 230 milimetre yükseklikte olmalıdır.

3- Kenar dikey olmalı ve çim sahanın yüzeyine doğru açıda kurulmuş (90 derece) olmalı, ya da dikeyden 35 dereceden daha fazla olmayacak şekilde eğik açıyla kurulmuş olmalıdır (ek B.1 deki 1,2 ve 3 numaralı grafiklere bakınız).

4- Kenar yüzünün yüzeyi miskete veya toplara zarar vermeyecek bir maddeden yapılmış olmalı ya da böyle bir maddeyle kaplanmış olmalıdır.

5- Kenar yüzüne karşı konumlandırılmış ya da kesintiye uğratıp oyuna müdahale edebilecek adımlar olmamalıdır.

5 Çim sahanın bölümleri

Çim saha, sahalar olarak adlandırılan bölümlere ayrılmış olmalıdır.

1- Sahalar:

- Açık hava oyunları için 4.3 metre ile 5.8 metre arası genişlikte olmalı

ve

- Kapalı alan oyunları için 4.6 metre ile 5.8 metre arası genişlikte olmalıdır.

Mümkün olan yerlerde, bir çim sahadaki bütün sahalar aynı genişlikte olmalıdır. Yurt içi oyunlar için, bir alanın minimum genişliği konusundaki standartları üzerine Üye Ulusal Federasyonlar karar verebilir.

2- Sahalar sırasıyla numaralandırılmalı, her bir sahanın merkezi kenarda, her bir el, üzerinde alan numarası yazan ve dikey olarak konumlandırılmış bir işaret kazığı, disk ya da başka uygun bir araç ile aşağıdaki şekillerde işaretlenmelidir:

- Kenar yüzüne ve ona karşı olan düzlüğe; ya da
- Tümseğin tepesinde, yüzünün arkasından 100 milimetreden fazla olmayacak şekilde; ya da

- Tümseğin arkasındaki duvarın üzerine (sadece kapalı alan oyunları için).

3- Alanların dört köşesi beyaz ya da parlak renkli sınır işaret kazıkları ile dikey olarak aşağıda belirtilen şekillerde işaretlenmiş olmalıdır:

- Kenar yüzüne ve ona karşı olan düzlüğe; ya da
- Tümseğin tepesinde, yüzünün arkasından 100 milimetreden fazla olmayacak şekilde.

4- Sınır işaret kazıkları:

- Bir açık alan çim sahasındaki kenar yüzüne yerleştirilmişlerse, 50 milimetre genişlikten fazla ve 100 milimetre yükseklikten fazla olmamalıdır; ya da

- Bir açık ya da kapalı alan çim sahasındaki kenar tepesine yerleştirilmişlerse (bu yükseklik kısıtlaması, bir kişi ya da nesneyle temas ettiklerinde bükülmelerini sağlayan yay ya da benzer bir mekanizmaya sahip olan esnek sınır işaret kazıkları için geçerli olmasa da), 25 milimetre genişlikten fazla ve 600 milimetre yükseklikten az olmamalıdır; ya da

- Bir kapalı alan çim sahasındaki kenar yüzüne yerleştirilmişlerse, 25 milimetre genişlikten fazla olmamalıdır ve işaret kazığının merkezi ince bir siyah dikey çizgi ile açıkça işaretlenmelidir.

5- Yurt içi oyunlar için, Üye Ulusal Federasyonlar aşağıdaki konular üzerinde karar verebilir:

- Bu kuralın önceki baskısında belirtilenler doğrultusunda, sınır işaret kazıkları için standartlar belirleme üzerinde ve

- Bir açık alan çim sahasındaki kenar yüzüne yerleştirilmiş ya da bir açık ya da kapalı alan çim sahasındaki kenar tepesine yerleştirilmiş işaret kazığının

merkezini işaretleyen ince siyah dikey çizgiler için gereklilikleri üzerinde.

6- Açık havadaki bir sınır işaret kazığı:

- Açık alan oyunları için yan kanaldan en az 600 milimetre uzaklıkta ve
- Kapalı alan oyunları için yan kanaldan en az 460 milimetre uzaklıkta olmalıdır.

7- Eğer bir sınır işaret kazığı dikey konumda değilse, bir sporcu veya hakem bir topun ya da bowls topunun sınır içerisinde olup olmadığına karar vermeden önce dikey konuma getirilmelidir.

8- Eğer bir sporcu veya hakem bir sınır işaret kazığını yanlış konumda bulursa, durumdan etkilenecek olan bütün alanlardaki oyun tamamlanana kadar kazığı yerinden hareket ettirmemelidir. İşaret kazığı daha sonra hakem tarafından ya da etkilenen alanlardaki tekli müsabakalardaki kaptanlar veya rakipler arasındaki bir anlaşma ile doğru şekilde yerine yerleştirilmelidir.

9- Açık hava oyunları için, oyun alanının yan sınırı, kenarın yüzünde veya tepesindeki karşılık gelen işaret kazıklarına yetişecek yeterlilikte gevşek bırakılacak şekilde, sınır işaret kazıkları, çim saha yüzeyinde sıkıca gerilmiş bir ip ile birleştirilerek çizilebilir. Yurt için açık hava oyunu için, Üye Ulusal Federasyonlar sınır ipleri kullanmama üzerinde karara varabilir.

10- Sınır ipi (yukarıdaki paragraf 9 a bakınız), bir misket ya da topu gevşek konumunda ya da hareket halindeyken yukarı kaldırılmamalı ya da aşağı çekilmemelidir.

11- Alanların merkezlerini ve köşelerini işaretlemek için kullanılan işaret kazıkları, diskler ve diğer tür işaretleyiciler, miskete ya da toplara zarar veremeyecek bir maddeden yapılmış olmalıdır.

12- Beyaz ya da parlak renkli işaret kazıkları veya diskleri bitiş kanallarından 2 metre ve 25 metre uzaklıkları işaretlemek için yan kenarların yüzlerine karşı ya da yan kenarların tepesinde oyun doğrultusunda dikey olarak yerleştirilmelidir (ek B.4 teki grafik 1 e bakınız). Mümkün olduğu yerlerde, bunlar sadece yan kenarlarda görülebilen işaret kazıkları ya da diskleri olmalıdır.

13- Her bir alanın merkez çizgisi, çim sahanın yüzeyinde her bir bitiş kanalından itibaren 2 metreden başlayarak karşıdaki bitiş kanalından itibaren 25 metreye kadar, daha azı olmamak kaydıyla, işaretlenebilir (ek B.2 deki grafik 1 e bakınız).

14- Alanın merkez çizgisi her bir bitiş kanalından itibaren 2 metre uzaklıkta işaretlenebilir (ek B.2 deki grafik 2 ye bakınız). İşaret:

- Bir "T" şeklinde çizilmiş çizgiler olabilir; ya da

- Çim saha yüzeyinin hemen altına yerleştirilmiş küçük bir parça uygun madde olabilir (sadece açık hava oyunları için).

15- Eğer, çim sahanın bir kısmı izleyiciler için ayrılmışsa, yan kanallar kullanılmak zorunda değildir, fakat yan kenarlardaki uzaklık işaretleyicileri öne getirilmeli ve uygun olarak yerleştirilmelidir. İşaretleyiciler sporcular tarafından açıkça görülebilmelidir.

16- Çim saha üzerinde geçici olarak oturaklar yerleştirildiğinde, oturakların bulunduğu alan ile en yakın alanın dış sınırı arasında en az 900 milimetrelilik genişlik olan tamamen serbest bir alan olmalıdır.

Bölüm 3- Ekipman: atış halısı, misket, toplar ve ölçü aletleri

6 Atış halısı

Atış halısı 600 milimetre uzunlukta ve 360 milimetre genişlikte olmalıdır.

7 Misket

1- Misket sert bir küre (küre biçiminde) ve ya beyaz ya da sarı renkte olmalıdır.

2- Açık havadaki doğal çim sahalar için, top:

- 63 milimetre ile 64 milimetre genişlikte (çapta) olmalıdır ve
- Ağırlığı 225 gram ile 285 gram arasında olmalıdır.

3- Açık havadaki yapay çim sahalar ve kapalı alan çim sahaları için, misket:

- 63 milimetre ile 67 milimetre genişlikte (çapta) olmalıdır ve
- Ağırlığı 382 gram ile 453 gram arasında olmalıdır.

8 Toplar

8.1 Kurallar

1- Toplar tahtadan (peygamber ağacı) , kauçuktan ya da plastik resinden (bileşim ya da plastik toplar denilen) yapılmalıdır ve WB tarafından onaylanan herhangi bir renkte olmalıdır. Temel renk, üretim aşamasında eklenir.

2- Sporculara atış sırasında topunu tutmalarında yardımcı olması için tasarlanan oyuklar (örneğin, oyulmuş halkalar ya da çukurlar) üretim aşamasında eklenebilir.

Bunlar ayrıca daha sonraki bir zamanda da eklenebilir, fakat bu işlem sadece Lisanslı Üretici ya da Lisanslı Denetleyici tarafından yapılabilir.

3- Her bir topu set, her bir topun iki yanındaki oyulmuş en küçük hal-kanın içinde ayırt edici bir işaret olarak bir sporcunun bireysel amblemini, lo-gosunu ya da gravürünü taşıyabilir.

4- Ayırt edici işaretlerin gerekliliği Uluslararası Müsabakalar, Dünya Bowls Şampiyonası ve İngiliz Devletler Topluluğu Oyunları'nda geçerlidir.

5- Yurt içi oyunlarında, Üye Ulusal Federasyonlar ayırt edici işaretlerin gerekliliği konusunda karar verebilirler.

6- Tahtadan yapılan bowls topları:

- En geniş noktaları arasında 116 milimetre ve 134 milimetre arası ge-nişlikte olmalıdır ve

- 1.50 kilograma kadar ağırlıkta olmalıdır.

7- Kauçuk ya da plastik resinden yapılan toplar:

- En geniş noktaları arasında 116 milimetre ve 131 milimetre arası ge-nişlikte olmalıdır ve

- 1.59 kilograma kadar ağırlıkta olmalıdır.

8- Organizasyon Komitesi sporcuların kendi toplarının her iki tarafına da geçici olarak yapıştıracakları işaretleri onaylayabilir. Bu işaretler kullanıldı-ğında:

- İşaretler Bowls Spor Kuralları çerçevesinde tüm amaçlar için topun par-çası olurlar;

- Topun her iki tarafına da yapıştırılan işaretler aynı olmalıdır;

- İşaretler topun kıvrımlı tarafındaki herhangi bir ayırt edici işaretin üze-rini kapatacak şekilde yapıştırılabilirler ve

- Bir takım ya da taraf içindeki sporculara ait olan bütün topların üze-rinde bu işaretler bulunmalıdır ve işaretlerin hepsi aynı şekil ve renkte olmalı-dır.

8.2 Topların Kıvrımları

1- Bir Çalışma Referanslı Top, WB tarafından onaylanmış bir kıvrıma sahip olmalıdır. Bütün topların bir Çalışma Referanslı Topunkinden daha az bir kıvrıma sahip olmamalı ve kayıtlı World Bowls Damgası ile damgalı ol-malıdır.

2- Kıvrımın ve World Bowls Damgası'nın görünürlüğünün doğruluğunu kontrol etmek için, bütün bowls topları her on yılda, ya da topun üzerindeki tarih damgası tam olarak okunaklı değilse daha kısa bir sürede, en az bir kez tekrar test edilmeli ve tekrar damgalanmalıdır.

3- Yurt içi oyunlarında, Üye Ulusal Federasyonlar topun tekrar test edil-

mesi ve tekrar damgalanması gerekliliği üzerinde karar verebilir.

8.3 Toplar İçin İtirazlar

1- Toplarla ilgili herhangi bir itiraz, 8.1 ve 8.2 sayılı kuralların getirdiği gerekliliklerden biri ya da birden fazlasına uymadıkları temeline dayanır.

2- Bir sporcu, hakem, Organizasyon Komitesi veya taraf müsabakalarında idareci tarafından topla ilgili itiraz yapılabilir.

3- Oyun esnasında ya da ısınma sonunda itiraz yapılmamalıdır. Eğer bu esnada sporcu itirazda bulunursa, bu sporcu diskalifiye olacak ve ceza olarak oyun rakibe verilecektir.

4- Eğer bir itiraz yapılırsa:

- İtiraz hakeme ya da Organizasyon kuruluna yapılmalıdır;
- Final elinde oynanan topoların tamamlanmasından sonra 10 dakika içerisinde ve
- İtirazı yapan kişi, her yıl WB tarafından veya ilgili Üye Ulusal Federasyon tarafından karar verilmiş belli bir itiraz ücretini ödemelidir.

5- Bir kere itiraz yapıldığında ve itiraz ücreti ödendiğinde itiraz geri çekilemez.

8.4 Toplara Yapılan İtiraz sonrası

1- Hakem, ilgili topolarını kullanan sporcudan ya da ilgili topoların sahibinden top setini teslim etmesini istemelidir, böylece hakem topoların bir Lisanslı Denetleyici tarafından test edilmesi için Organizasyon Komitesine gönderebilir.

2- Test edilmesi için gönderilen topolar, dörtlü bir top seti şeklinde olmalıdır.

3- İtiraz edilen top setinin kullanıcısı veya sahibi, tüm seti hakeme teslim etmeyi reddederse, ceza olarak oyun rakibe verilecektir.

4- Ne kullanıcı ne de sahibi, itiraz edilmiş top seti bir Lisanslı Denetleyici tarafından test edilene kadar Organizasyon Komitesi tarafından kontrol edilen veya izin verilmiş herhangi bir oyunda itirazlı seti kullanmamalıdır.

5- Hakem itiraz edilen top setini aldığıında, setin test edilmesi için Lisanslı Denetleyiciye mümkün olduğunca hızlı şekilde gönderilmesini ayarlayacak olan Organizasyon Komitesi Sekreteri'ne teslim etmelidir. Test etme işlemi aşağıda belirtilen organların herhangi birinden gönderilen temsilci huzurunda gerçekleştirilmelidir: WB, Üye Ulusal Federasyon, Organizasyon Komitesi ve katılmak isterlerse top setinin kullanıcısı ya da sahibi.

6- Eğer bir Lisanslı Denetleyici, itiraz edilen top setinin 8.1 ve 8.2 sayılı

kuralların gereklerine uyduğunu ortaya çıkarırsa:

- Top seti Organizasyon Komitesi tarafından kullanıcıya veya sahibine teslim edilmelidir ve
- İtirazı yapan kişinin itiraz ücreti iade edilmemeli ve testin yapılması için yaptığı tüm masrafların karşılığını Organizasyon Komitesi'ne ödemelidir.

8.5 Testi Geçemeyen Toplar

1- Yapılan itiraz sonucu olarak testi geçememe (8.3 sayılı kurala bakınız)

- Eğer bir Lisanslı Denetleyici bir topun 8.1 ve 8.2 sayılı kuralların gereklerine uymadığını ortaya çıkarırsa, topu geri teslim etmeden önce topu gerektiği gibi değiştirmelidir.

- Eğer bir Lisanslı Denetleyici topunu 8.1 ve 8.2 sayılı kuralların gereklerine göre değiştiremiyorsa, topu teslim etmeden önce topun üzerine yapılmış olan son damgayı iptal edecek şekilde bir "X" işareti damgalamalıdır.

- Eğer bir Lisanslı Denetleyici itiraz edilmiş bir top serisini test ederse ve topun 8.1 ve 8.2 sayılı kuralların gereklerine uymadığını ortaya çıkarırsa:

- Topların oynandığı oyun ceza olarak rakibe verilmeli;

- Teminat parası itirazı yapan kişiye geri verilmeli ve

- Top setinin kullanıcısı veya sahibi testlerin yapılması için yaptığı tüm masrafların karşılığını Organizasyon Komitesi'ne ödemelidir.

2- Rutin olarak tekrar yapılan testlerin sonucunda testi geçememe (8.2.2 sayılı kurala bakınız)

- Eğer bir Lisanslı Denetleyici bir topun 8.1 ve 8.2 sayılı kuralların gereklerine uymadığını ortaya çıkarırsa, top setinin kullanıcısı veya sahibi:

- Lisanslı Denetleyici'ye topu geri teslim etmeden önce gerekli şekilde topu değiştirebilir; ya da

- Topu değiştirmeden bırakabilir ve geri teslim etmeden önce Lisanslı Denetleyici'ye topun üzerindeki son damganın üzerine bir " X" işareti damgalatarak önceki damgayı iptal ettirebilir.

- Eğer bir Lisanslı Denetleyici topu 8.1 ve 8.2 sayılı kuralların gereklerine göre değiştiremiyorsa, topu teslim etmeden önce topun üzerine yapılmış olan son damgayı iptal edecek şekilde bir "X" işareti damgalamalıdır.

8.6 Kıvrım üzerinde yapılan değişiklik

1- Bir Lisanslı Denetleyici dışında bir sporcu, kayıtlı Dünya Bowls Topları Damgası ile damgalanmış olan herhangi bir topu, topun kıvrımını değiştirecek bir şekilde değiştirmemeli, ya da topta değişiklik olmasına sebep

olmamalıdır.

2- Bu kuralı ihlal eden herhangi bir sporcu, sporcunun üye olduğu kulübün bağlı olduğu Üye Ulusal Federasyon'un karar verdiği süre boyunca yarışmalardan men edilecektir.

3- Sporcuyla askıya alan Üye Ulusal Federasyon, WB'ye askıya alma ile ilgili ayrıntıları ileticektir ve askıda olma durumu Bütün Üye Ulusal Federasyonlarda geçerli olacaktır.

4- Bir topun oyulmuş halkalarını veya çukurlarını dekorasyon amaçlı boyayan sporcular veya top sahipleri bu kuralı ihlal etmemektedir.

9 Bowls Topları: Dünya Bowls Topları Damgası

1- Lisanslı Üreticiler ve Lisanslı Denetleyiciler, topaların iç ve dış halkaları arasına kayıtlı Dünya Bowls Topları Damgası'nı basmak için yetkilidirler.

Mümkün olduğu yerlerde topun yuvarlanan yüzeylerine damga yapmaktan kaçınılmalıdır.

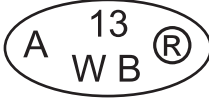

WB	Dünya Bowls Topları
A	Lisanslı Üretici veya Lisanslı Denetleyici'nin tanıtım harfidir
Sayılar	Damganın geçerliliğinin sona ereceği yılı gösterir (bu örnekte, 2013)
R	Damganın kayıtlı bir ticari marka olduğunu gösterir

2- Şimdiki Dünya Bowls Topları Damgası 1 Nisan 2002 tarihinde getirilmiştir ve o tarihten itibaren tüm yeni ve yeniden test edilen bowls toplarında kullanılmalıdır.

3- Şimdiki Dünya Bowls Topları Damgası'ndan önce kullanılmış olan hem Uluslararası Bowls Kurulu (IBB) hem de Dünya Bowls Topları Kurumu (WBB) damgaları, damgaların geçerliliğinin sona ereceği yılın sonuna kadar geçerli sayılır. (Örneğin, yukarıda görsel olarak verilen örnekteki damga 31 Aralık 2013 tarihinden sonra geçerliliğini yitirecektir.)

4- Eğer bowls topları kayıtlı Dünya Bowls Topları Damgası ile damgalanmış ise ve diğer tüm yönlerden Bowls Spor Kuralları'na uyuyorsa, toplar WB ya da diğer herhangi bir Üye Ulusal Federasyonun kontrolü altında olan bütün oyunlarda kullanılabilir.

5- Yurt içi oyunlarda, Üye Ulusal Federasyonlar bowls topları üzerindeki damgalar için gereklilikler üzerinde karar verebilir.

10 Ölçüm Ekipmanı

Hakem, Kural 56'da belirtilen görevleri yerine getirmesi için uygun ekipmanı getirmeli ya da oyunun oynandığı çim sahanın sahibi kulüp tarafından hakem için uygun ekipman temin edilmelidir. Bu ekipman arasında en azından aşağıdakiler bulunmalıdır:

- Geçerli Bowls Spor Kuralları'nın bir kopyası;
- En az 25 metre uzunlukta bir çelik metre;
- Misket ve bowls topları arasındaki mesafeler esnek bir ölçüm şeridinin boyunu aştığı durumlarda misket ve bowls topları arasındaki mesafeyi ölçmek için ekipman (örneğin, bir ip ölçeği ya da teleskopik ölçek) ;
- Esnek bir ölçek (örneğin, bir kutu ölçeği ya da madde işareti ölçeği) ;
- Çap ölçerler;
- Feeler çakısı;
- Kamalar (eğilimli bowls toplarına destek için) ; ve
- Aşağıdakiler gibi ekipmanlar (bir misketin veya topun, 5.9 sayılı kuralda belirtildiği gibi yan sınırın yeşil bir iple işaretlenmediği durumlarda alanın yan sınırı içinde olup olmadığına karar vermek için):
 - Taşınabilir, toplanabilir bir çizgi;
 - Bir ayna ve bir iletke (her ikisi de kabarcıklı bir su terazisi ile) ; ya da
 - Bir sınır teleskopu.

Bölüm 4- Yarışma kuralları

11 Genel yapı ve süre

- 1- Bir bowls oyunu bir ya da bir kaç sahaya oynanır.
- 2- Oyun, önceden belirlenmiş sayıda atış ya da bitişten oluşmalı veya daha önceden kararlaştırılmış belli bir zaman diliminde oynanmalıdır.
- 3- 28,31, 33, ve 48 sayılı kurallarda tanımlananın dışında, eller sırasıyla her iki yönden oynanmalıdır.

12 Oyun sahaları seçimi

- 1- Kaptanlar, onların temsilcileri ya da Organizasyon Komitesi, oyunların oynanacağı sahaları seçmek için kura çekmelidir.

2- Yarışmacı kaptanların daha önceden belirlendiği oyunlarda, oyunların oynanacağı saha sayısına karar vermek için ziyaretçi kaptanlar, onların temsilcileri ya da Organizasyon Komitesi tarafından çekiliş yapılmalıdır.

3- Eğer, oyun başlamadan önce, bir müsabakadaki ya da oyundaki bir sporcu, müsabakanın ya da oyunun olduğu gün aynı sahaya oynarsa, o sporcu diskalifiye olacaktır. Bu kural açık turnuvalar için geçerli değildir.

4- Yurt içi oyunlarda, Üye Ulusal Federasyon, müsabakanın ya da oyunun olduğu gün aynı sahaya oynama gereklilikleri üzerinde karar verebilir.

13 Isınma

1- Eğer henüz oyun oynamamış bir sporcu ya da takım, aynı gün oyun oynamış bir sporcu ya da takım ile karşılaşır, oyun oynamamış olan sporcu ya da takım aşağıdaki koşullar dâhilinde idman yapabilir:

- Organizasyon Komitesi'nin onaylaması ile
- Müsabakayı ertelemek kaydıyla yeterli zamanın olması durumunda

ve

• Kurada çıkan, aynı gün oyun oynayacak sporcunun ya da takımın oynaması gereken saha dışında başka bir sahanın mevcut olması durumunda.

2- Eğer bir sporcu veya takım aynı gün içinde aynı çim sahada oynamış ise, sporcu veya takım eğer “bir üst tura pas geçmiş” ise, yukarıda belirtilen paragraf 1 doğrultusunda o sporcu veya takım ısınma yapabilir. (Eğer bir sporcu veya takımın bir turda rakibi yoksa müsabakanın herhangi bir turunda “bir üst tura pas geçme” hakkı vardır.)

3- Organizasyon Komitesi, bir sporcu veya takımın ısınma yapacağı sahası tahsis etmelidir.

4- Eğer iki sporcu ya da iki takım ısınma yapma hakkına sahipse:

- Beraber ısınma yapabilirler ve
- Isınmanın formatına ve kullanılacak top sayısına ilgili sporcular karar verir.

14 Oyun Düzenlemeleri

Oyunlar aşağıdaki şekillerde düzenlenmelidir:

- tekler oyunu;
- takım oyunu;
- taraf oyunu;

- tekler oyunu, takım oyunları ya da taraf oyunları serisi; ya da
- turnuva

14.1 Tekler Oyunu

Bir Tekler oyunu iki rakip sporcu arasında oynanmalıdır. Sporcular, Organizasyon Komitesi'nin kararlaştırdığı şekilde ikili, üçlü veya dördü bir top seti ile sırasıyla tek tek oynamalıdır.

14.2 Çiftler Oyunu

Bir Çiftler oyunu her biri iki sporcudan oluşan rakip iki takım arasında oynanmalıdır. Sporcular, Organizasyon Komitesi'nin kararlaştırdığı şekilde ikili, üçlü veya dördü bir top seti ile sırasıyla tek tek oynamalıdır.

Organizasyon Komitesi ayrıca sporcuların hangi sırayla oynayacaklarına aşağıdaki şekillerde karar verir.

- Eğer her bir sporcu dört top ile oynuyorsa:

- Öncülerin kendi dört topunu oynamasının ardından kaptanların kendi dört topunu oynaması;

- Öncülerin kendi iki topunu oynamasının ardından kaptanların kendi iki topunu oynaması ve bunu takiben öncülerin kalan iki topunu oynamasının ardından kaptanların da kendi kalan iki topunu oynaması; ya da

- İlk elde ve her bir tek sayılı ellerde, Öncüler kendi iki topunu oynayacak, ardından kaptanlar kendi dört topunu oynayacak ve bunu takiben öncüler kalan iki topunu oynayacaktır. İkinci elde ve her bir çift sayılı ellerde, kaptanlar kendi iki topunu oynayacak, ardından öncüler kendi dört topunu oynayacak ve bunu takiben kaptanlar kalan iki topunu oynayacaktır.

- Eğer her bir sporcu iki ya da üç bowls topu ile oynuyorsa:

- Öncüler bütün toplarını oynayacak ve ardından kaptanlar kendi toplarının hepsini oynayacaktır.

14.3 Üçlü Oyun

Bir Üçlü oyun, her biri üç sporcudan oluşan rakip iki takım arasında oynanmalıdır. Sporcular, Organizasyon Komitesi'nin kararlaştırdığı şekilde ikili veya üçlü bir bowls topu seti ile sırasıyla tek tek oynamalıdır.

14.4 Dördü Oyun

Bir Dördü oyun, her biri dört sporcudan oluşan rakip iki takım arasında oynanmalıdır. Sporcular, ikili bir top seti ile sırasıyla tek tek oynamalıdır.

14.5 Taraf Oyunu

Bir taraf oyun, her biri aynı sayıda takım ya da tekler sporcularından (ya

da bir takımlar ve tekler sporcuları kombinasyonu) oluşan rakip iki taraf arasında oynanmalıdır.

14.6 Bir Oyunlar Serisi

Bir oyunlar serisi aşağıdaki gibi birkaç durumda kararlaştırılır:

- Bir eliminasyon maçı (eleme) olarak ve Tekler, Çiftler, Üçlü veya Dörtlü olarak düzenlenen sıralı bir oyunlar serisi; ya da
- Ya bir müsabaka ligi ya da bir eliminasyon maçı (eleme) olarak düzenlenen sıralı bir oyunlar serisi.

14.7 Bir Oyun Turnuvası

1- Tekler oyunları ya da takım oyunları, yarışmacıların:

- Sırasıyla birbiriyle yarıştığı;
- Sporcuların eşleşerek takım olarak yarıştığı; ya da
- Organizasyon Komitesi tarafından kararlaştırılan diğer başka bir oyun formatında yarıştığı

bir oyun turnuvası olarak bölümlere (ya da gruplara) ayrılabilir.

2- Oyunlar ortak bir çizelge doğrultusunda bir ya da birkaç çim saha üzerinde oynanabilir.

15 Set Oyunları

15.1 Oyun Formatı

1- Setler formatında oynanan müsabakalar, kesit oyun, eliminasyon (eleme) maçı ya da her ikisinin bir kombinasyonundan oluşmalıdır.

2- Her bir oyun, Organizasyon Komitesi tarafından daha önceden kararlaştırılmış olan her bir setin dokuz elden oluştuğu ya da herhangi diğer formatta iki veya daha fazla set üzerinden oynanmalıdır.

3- Dokuzuncu el tamamlandığında en fazla sayı yapmış olan oyunu ya da takım setin galibi olur.

4- Eğer bir setin dokuzuncu eli tamamlandığında skorlar berabere durumdaysa, set galibi kura ile belli olur.

5- Kesit oyun esnasında, bir setin dokuz elinin tamamı sonuçlandırılmıdır.

6- Eliminasyon maçı esnasında, kalan ellerin sayısına bakıldığında, herhangi bir noktada, eğer bir sporcu ya da takım için seti kazanma veya eşit olma durumu söz konusu değilse, sette oyuna devam edilmemelidir.

15.2 Uzatmalar

1- Eğer iki set tamamlandıktan sonra oyunda beraberlik durumu söz konusu ise (her bir sporcu ya da takım birer set kazanmışsa ya da her iki sette de beraberlik durumu varsa) , kazananı belirlemek için üç elden oluşan bir uzatma seti oynanmalıdır.

2- Üçüncü el tamamlandığında en fazla atışı yapmış olan sporcu ya da takım uzatmanın galibi olacaktır.

3- Kalan ellerin sayısına bakıldığında, herhangi bir noktada, eğer bir sporcu ya da takım için uzatmayı kazanma veya eşit olma durumu söz konusu değilse, uzatmada oyuna devam edilmemelidir.

4- Eğer uzatmanın üçüncü elinden sonra skorlar berabere ise, sporcular ya da takımlar kazananı belirlemek için dördüncü bir uzatma eli oynanmalıdır.

5- Eğer bir uzatmanın dördüncü sonunda beraberlik durumu söz konusu ise, sporcular veya takımlar, kazanan belli olana kadar uzatma elleri oynamaya devam etmelidir.

15.3 Kesit oyunun galipleri

1- Puanlama aşağıdaki gibi yapılacaktır:

• Kazanılan her bir oyun için iki oyun puanı verilecektir. Kaybedilen oyunlar için puan verme olmayacaktır.

• Kazanılan her bir set için bir set puanı verilecektir. Berabere biten her set için yarım set puanı verilecektir. Kaybedilen setler için puan verme olmayacaktır.(Uzatmalar set olarak sayılmaz.)

• Eğer bir oyun ceza olarak karşı tarafa verildiyse, cezasız sporcu ya da takıma iki oyun puanı, iki set puanı ve aynı bölümün aynı turunda oynanan bütün diğer oyunların kazananları tarafından yapılan ortalama net toplam skoruna eşit sayıda bir net toplam atış hakkı verilir.

2- Bölüm kazananları aşağıdakilere göre belirlenecektir:

• Alınan en yüksek oyun puanına

• Eğer oyun puanları eşitse, en fazla set kazanan sporcu ya da takım

• Eğer oyun puanları ve kazanılan setler eşitse, bölümdeki bütün oyunlardaki en yüksek net toplam set puanını alan sporcu ya da takım

• Eğer oyun puanları, kazanılan setler ve set puanlarının net toplamları eşitse, bölümdeki bütün oyunlardaki en yüksek net toplam atış sayısına sahip olan sporcu ya da takım (uzatma elleri dâhil değildir).

• Eğer oyun puanları, kazanılan setler, set puanlarının net toplamı ve atışların net toplamı eşitse, sporcular ya da takımlar arasındaki eşit olan oyunu

kazanan sporcu ya da takım

15.4 Oyuna ilk başlamak

1- İlk set: Teklerdeki kaptanlar ya da rakipler yazı tura atmalıdır ve yazı turanın galibi 18.2.2 sayılı kuralda belirtilen seçeneklere sahip olur.

2- İkinci Set: İlk setin galibi 18.4 sayılı kuralda belirtilen seçeneklere sahiptir. Eğer ilk set beraberlik ile sonuçlanırsa, o setteki son sayının sahibi 18.4 sayılı kuralda belirtilen seçeneklere sahip olur.

3- Bir uzatmanın ilk, dördüncü ve daha sonraki elleri: takım kaptanları ya da tekler oyunundaki rakip yazı tura atmalıdır ve yazı turanın galibi 18.2.2 sayılı kuralda belirtilen seçeneklere sahip olur.

4- Her bir sette ilk elden sonraki tüm ellerin ardından (uzatma elleri dâhil), bir önceki elin kazananı 18.4 te belirtilen seçeneklere sahip olur. Eğer, ilk setin ilk eli ya da bir uzatmanın ilk eli berabere biterse, o elde ilk olarak oynayacak olan ayrıca ilk setin ikinci elinde ya da uzatmanın ikinci elinde de ilk olarak oynamalıdır.

15.5 Topun yerini yeniden belirlemek

1- Eğer hareket halindeki bir top oyun alanı sınır çizgisinin tamamen dışına çıkarsa, ya da atış halısı çizgisine 20 metreden daha az bir mesafeye kadar geri gelirse, sonuç ölü top olarak bildirilmemelidir. Bunun yerine top, aşağıda paragraf 2, 3, 4, ve 5'te belirtilen uygun noktadaki atış halısı çizgisine en yakın noktaya yerleştirilmeli ve oyun devam etmelidir.

2- Eğer top, alanın sağ tarafındaki yan sınır çizgisinin dışına çıkarsa, top, ön kanaldan 2 metre uzaklıkta ve merkez çizgisinin sağına doğru 1.5 metre uzaklıkta olan alanın üzerindeki bir noktadaki atış halısı çizgisine en yakın top noktasına yerleştirilmelidir.

3- Eğer top, alanın sol tarafındaki yan sınır çizgisinin dışına çıkarsa, top, ön kanaldan 2 metre uzaklıkta ve merkez çizgisinin soluna doğru 1.5 metre uzaklıkta olan alanın üzerindeki bir noktadaki atış halısı çizgisine en yakın top noktasına yerleştirilmelidir.

4- Eğer top, kenar yüzünün üzerinden geçerse, top, merkez çizgisi üzerinde ve ön kanaldan 2 metre uzaklıkta olan alanın üzerindeki bir noktada atış halısı çizgisine en yakın top noktasına yerleştirilmelidir.

5- Eğer top, atış halısı çizgisine 20 metreden daha az bir mesafeye kadar geri gelirse, top:

• Yukarıdaki paragraf 2 ve paragraf 3'te belirtilen uygun noktadaki atış halısı çizgisine en yakın top noktasına; ya da

• Merkez çizgisinde durursa, Yukarıdaki paragraf 4'te belirtilen noktadaki atış halısı çizgisine en yakın top noktasına yerleştirilmelidir.

6- Eğer yukarıdaki paragraf 2,3 ve 4'te bahsedilen noktalardan biri kısmen ya da tamamen bir topu ile kapalı ise, top, kapalı olan noktadan ön kanala 0.5 metre uzaklıktaki bir noktadaki atış halısı çizgisine en yakın top noktasına yerleştirilmelidir.(Eğer o nokta da kısmen ya da tamamen bir top ile kapatılmış ise, top, kısmen ya da tamamen kapalı olan noktadan ön kanala 0.5 metre uzaklıktaki bir noktadaki atış halısı çizgisine en yakın top noktasına yerleştirilmelidir.)

7- Yukarıdaki paragraf 2, 3 ve 4'te bahsedilen noktalar tebeşir ya da başka bir uygun yöntem kullanılarak işaretlenmelidir (ek B.2 deki Grafik 3.1 e bakınız). Yukarıdaki paragraf 6'daki koşullara uyması gereken daha uzak noktalar da ayrıca tebeşir ya da diğer uygun yöntemler kullanılarak işaretlenmelidir (Ek B.2 deki Grafik 3.2 ye bakınız.).

16 Oyun Formatları

16.1 İngiliz Devletler Topluluğu Oyunları ve Dünya Müsabakaları

1- Tekler, 21 sayı (21'in üzerinde skor yapan atışlar sayılmayacaktır), set oyunları ya da WB tarafından daha önceden kararlaştırılan herhangi diğer bir format şeklinde olacaktır. Her bir sporcu sırasıyla, dört bowls topu ile oynayacaktır.

2- Çiftler, 18 el, set oyunları ya da WB tarafından daha önceden kararlaştırılan herhangi diğer bir format şeklinde olacaktır. Her bir sporcu sırasıyla, iki, üç ya da dört top ile oynayabilir.

3- Üçler, 18 el, set oyunları ya da WB tarafından daha önceden kararlaştırılan herhangi diğer bir format şeklinde olacaktır. Her bir sporcu sırasıyla, iki ya da üç bowls topu ile oynayabilir.

4- Dörtler, 18 el, set oyunları ya da WB tarafından daha önceden kararlaştırılan herhangi diğer bir format şeklinde olacaktır. Her bir sporcu sırasıyla, iki bowls topu ile oynamalıdır.

5- Programın değiştirilmesi

Organizasyon Komitesi'nin hava koşulları veya diğer koşullar uygun değilse, gerekli ya da uygun gördüğünde Şampiyona programını değiştirme ya da üzerinde değişiklik yapma yetkisi vardır. Organizasyon Komitesi ayrıca, herhangi bir oyunu geçici olarak erteleyebilir veya kaldırabilir ve Şampiyona'yı başarıyla yürütmek veya tamamlamak için gerekli olduğuna karar verirse programın koşullarından herhangi birini değiştirebilir.

16.2 Uluslararası Müsabakalar

1- Tekler, 21 atış (21 in üzerinde skor yapan atışlar sayılmayacaktır), set oyunları ya da WB tarafından daha önceden kararlaştırılan herhangi diğer bir format şeklinde olacaktır. Her bir sporcu sırasıyla, dört bowls topu ile oynayacaktır.

2- Çiftler, 18 el, set oyunları ya da WB tarafından daha önceden kararlaştırılan herhangi diğer bir format şeklinde olacaktır. Her bir sporcu sırasıyla, iki, üç ya da dört top ile oynayabilir.

3- Üçler, 18 el, set oyunları ya da WB tarafından daha önceden kararlaştırılan herhangi diğer bir format şeklinde olacaktır. Her bir sporcu sırasıyla, iki ya da üç top ile oynayabilir.

4- Dörtler, 18 el, set oyunları ya da WB tarafından daha önceden kararlaştırılan herhangi diğer bir format şeklinde olacaktır. Her bir sporcu sırasıyla, iki top ile oynamalıdır.

5- Bir taraf oyunun parçası olarak oynanan Tekler, Çiftler, Üçler ve Dörtler oyunlarının formatları uygun şekilde, yukarıda paragraf 1, 2, 3 ve 4'te belirtilenle aynı şekilde olacaktır.

6- Kapalı alan oyunu için, oyunda bir zaman sınırı olabilir. Organizasyon Komitesi oyun başlamadan önce zaman sınırı konusunda karar verecektir. Eğer bir el oynanırken zaman sınırına ulaşırsa, o el bittiğinde ya da önceden belirlenmiş sayıda atışlar ya da eller (yukarıdaki paragraf 1, 2, 3 ve 4'te belirtilmiş olan) oynandığında, hangisi daha önce olursa oyun duracaktır.

7- Programın değiştirilmesi

Organizasyon Komitesi'nin hava koşulları veya diğer koşullar uygun değilse veya kapalı alan oyunlarında bir güç kesintisi durumu ve ışıklandırmanın bundan etkilenme durumu varsa, gerekli ya da uygun gördüğünde Şampiyona programını değiştirme ya da üzerinde değişiklik yapma yetkisi vardır. Organizasyon Komitesi ayrıca, herhangi bir oyunu geçici olarak erteleyebilir veya kaldırabilir ve Şampiyona'yı başarıyla yürütmek veya tamamlamak için gerekli olduğuna karar verirse programın koşullarından herhangi birini değiştirebilir.

16.3 Yurt içi Müsabakaları

Tekler, Çiftler, Üçler, Dörtler ve taraf oyunların formatlarına Organizasyon Komitesi tarafından karar verilecektir.

17 Yarışma Yönetmeliği

17.1 İç Yönetmelikler

1- Yurt içi yarışma için, Üye Ulusal Federasyonlar sporun aşağıda belirtilen yönlerini kapsayacak yönetmelikler (“iç yönetmelikler”) hazırlayabilir:

- Yapay yüzeylerin kullanımı (2.4 sayılı kurala bakınız);
- Bowls Spor Kuralları'nın bir önceki baskısı doğrultusunda inşa edilen çim saha standartları (2.5 sayılı kurala bakınız);

• Bir alanın minimum genişliği konusundaki standartlar (5.1 sayılı kurala bakınız);

• Bowls Spor Kuralları'nın bir önceki baskısı doğrultusunda yapılan sınır işaret kazıkları ile ilgili standartlar (5.5 sayılı kurala bakınız);

• Bir açık alan çim sahasının kenar yüzüne yerleştirilmiş ya da bir açık alan ya da kapalı alan çim sahasının kenar tepesine yerleştirilmiş sınır işaret kazığı merkezlerini işaretlemek için ince siyah dikey çizgiler konusundaki gereklilikler (5.5 sayılı kurala bakınız);

- Sınır iplerinin kullanımı (5.9 sayılı kurala bakınız);
- Bowls topları üzerindeki ayırt edici işaretler (8.1.5 sayılı kurala bakınız);
- Bowls toplarının tekrar test edilmesi ve tekrar damgalanması (8.2.3 sayılı kurala bakınız);

• Bir bowls topu hakkında itiraz yapıldığında ödenmesi gereken teminat parası (8.3.4 sayılı kurala bakınız);

• Bowls topları üzerindeki damgalar için gereklilikler (9.5 sayılı kurala bakınız);

• Bir müsabaka ya da oyun gününde aynı alanda oynamak için gereklilikler (12.4 sayılı kurala bakınız);

• Set oyunlarından başka oyun formatlarında topun yerini yeniden belirlemek (15.5 sayılı kurala bakınız);

• Puantaj cetvellerinden birini kullanmak yerine puan tahtası kullanımı (37.3.2 sayılı kurala bakınız);

• Misket ya da topu atmak için kullanılan yapay aletler (38.5 sayılı kurala bakınız);

- Yedek sporcular (51.9 sayılı kanuna bakınız);
 - Giyilecek ayakkabı renkleri ve ayakkabı tabanı türü (Ek A.2 ye bakınız);
- ve

• Eldivenler dâhil, giyilecek kıyafet renkleri ve türleri (Ek A.3 e bakınız).

2- Eğer sporun yukarıdaki paragraf 1 de listelenmiş özel bir yönünü kapsayacak bir iç yönetmelik yoksa bütün oyunlar Bowls Spor Kuralları çerçevesinde oynanacaktır.

3- Üye Ulusal Federasyonlar, kendi yetki alanları dâhilindeki bütün temsilciliklere ve kulüplere kendi iç yönetmeliklerinin birer kopyasını göndermelidir.

17.2 Oyun Kuralları

Organizasyon Komiteleri, kendi müsabakalarını yönetmek için hangi Oyun Kuralları'nın gerekli olduğuna karar vermelidir, fakat tüm Oyun Kuralları Ek A.1 de tanımlanan gereklilikler çerçevesinde olmalıdır.

Bölüm 5 – Yarışma

18 Yarışmayı Başlatmak

18.1 Isınma elleri

1- Herhangi bir oyunda oynanmaya başlanmadan önce, ya da başka bir günde bitmemiş bir oyuna devam etmeye başlamadan önce, her bir yönde bir deneme sonu oynanmalıdır.

2- Yurt içi oyun için, Organizasyon Komitesi, oynanacak ısınma elleri sayısını sınırlayabilir (bir yönde deneme eli olmaması ya da bir deneme eli olması). Komite aynı zamanda, ısınma ellerinin, oyun için planlanmış başlangıç zamanından hemen önce ya da sonra oynanıp oynanmaması konusunda karar verebilir.

3- Isınma elleri, oyunun oynanacağı aynı saha üzerinde oynanmalıdır.

4- Her bir sporcu oyun sırasında kullanılan top sayısından daha fazla sayıda top kullanmamalıdır.

5- Her bir sporcu farklı top setlerinden alınan herhangi bir top kombinasyonunu kullanabilir.

6- İlk ısınma elini başlatan takımın rakipleri ikinci ısınma elini başlatmalıdır.

7- Isınma elini başlatan takım atış halısını yerleştirmeli, topu atmalı ve topu atış halısı çizgisinden seçtikleri bir uzaklıktaki alanın merkez çizgisi üzerine yerleştirmelidir (uzaklık, ısınma eli sırasında değiştirilmemelidir).

8- Her bir top durduğunda, herhangi bir sporcu ya da işaretleyici topun yerini değiştirebilir ve topu ön kanala doğru yerleştirebilir.

9- Eğer bir top, misketi hareket ettirirse, misket önceki yerine konmalıdır.

18.2 Maçı başlatmak için yazı tura atmak

1- Bir taraf oyundaki idareci (ya da, onların bulunmayışı durumunda, tarafların temsilcileri), bir takım oyunundaki kaptanlar ya da teklerdeki rakipler yazı tura atmalıdır.

2- Yazı turanın galibi:

- Atış halısını yerleştirmeyi ve misket ile ilk topunu atıp atmamayı; ya da
- Rakip sporcuya atış halısını yerleştirmesini ve misket ile ilk topunu atmasını söyleyip söylememeyi (rakip sporcu itiraz edemez) seçebilir.

3- Bir taraf oyununda yazı turayı kazanan idareci ya da temsilci tarafından seçilen seçenek, tarafı oluşturan bütün takımlar ve tekler sporcuları (ya da takımların ve tekler sporcularının bir kombinasyonu) için geçerlidir.

18.3 Maçın Başlaması

1- Herhangi bir oyunda, maçın başlaması ilk elde oynayacak ilk sporcu tarafından misketin atılması ile olur.

2- Herhangi bir elde, oyunun başlaması, o elde oynayacak olan ilk sporcu tarafından topun atılması ile olur.

18.4 Diğer ellerde oynamak

İlk elden sonraki tüm ellerde, bir önceki eldeki skor galibi:

- Atış halısını yerleştirmeyi ve misketi ve ilk topunu atıp atmamayı; ya da
- Rakip sporcuya atış halısını yerleştirmesini ve misketi ve ilk topunu atmasını söyleyip söylememeyi (rakip sporcu itiraz edemez) seçebilir.

19 Atış halısını Yerleştirme

19.1 Her elin başlangıcında

1- Her elin başlamasından önce, ilk olarak oynayacak olan sporcu, atış halısının merkez çizgisini arka kanaldan en az 2 metre ve ön kanaldan en az 25 metre uzaklıkta olacak şekilde alanın merkez çizgisi boyunca uzunlamasına yerleştirmelidir.

2- Eğer, misket atılmadan önce, bir sporcu ya da işaretleyici atış halısının yukarıda paragraf 1 de tanımlandığı gibi yerleştirilmediğini fark ederse, ilk olarak oynayacak olan sporcu atış halısının konumunu düzeltmelidir.

3- Eğer, misket atıldıktan sonra ancak ilk top atılmadan önce, bir sporcu ya da işaretleyici atış halısı çizgisinin yukarıda paragraf 1 de tanımlandığı uzaklık çerçevesinde yerleştirilmediğini fark ederse, rakip sporcu atış halısını paragraf 1 de tanımlandığı gibi yerleştirmeli ve misketi merkezde olacak şekilde

yeniden atmalıdır, fakat rakip sporcu ilk olarak oynamamalıdır.

4- İlk olarak oynayacak olan sporcu ilk topunu attıktan sonra, kimsenin atış halısı çizgisinin ön ve arka kanallara olan ilk uzaklığının meşruiyetine itiraz etmeye hakkı yoktur.

5- Eğer bir ya da daha fazla zemin örtüsü kullanılacaksa (sadece açık alan oyunları için), Organizasyon Komitesi, aday gösterilen saha görevlisine danışmalı ve daha sonra ilk el ve onun devamındaki eller için zemin örtülerinin nerelere yerleştirileceği konusunda karar vermelidir. Atış halısı çizgisi, zemin örtüsünün arka kenarına yerleştirilmelidir.

19.2 Her bir el esnasında

Herhangi bir eldeki oyun başladıktan sonra, aşağıdaki koşullar haricinde atış halısı kendi yerinden hareket ettirilmemelidir.

1- Eğer atış halısı yerinden oynamışsa, önceki yerine yerleştirilmelidir.

2- Eğer atış halısı merkez çizgisinin dışındaysa, o çizgi boyunca düz konuma getirilmelidir.

3- Eğer atış halısı merkez çizgisinden ayrılmışsa, merkez çizgisine getirilmelidir.

4- Eğer bir sporcu el tamamlanmadan önce atış halısını yerden kaldırırsa, rakip bir sporcu atış halısını önceki konumuna yerleştirmelidir.

5- Eğer komşu alandan bir top, kendi doğrultusunda ve kendi alanına dönecek bir eğimle hareket ederek atış halısı ile temas edecek bir yolda ilerliyorsa, atış halısının kullanıldığı alandaki herhangi bir sporcu atış halısını kaldıracaktır, böylece topu geçebilir ve daha sonra sporcu atış halısını kendi yerine geri yerleştirebilir.

6- Her bir elde oynanması gereken son top atıldıktan sonra, bir sporcu ya da işaretleyici atış halısını kaldırmalıdır.

20 Atış halısı üzerindeki konum

1- Atıştan önce bir sporcu bir ayağı tamamen atış halısının üzerinde olacak şekilde atış halısının üzerinde dikilmelidir. Misketi veya topunu attığı sırada sporcunun bir ayağı kısmen ya da tamamen atış halısının üzerinde olmalıdır.

2- Atıştan önce, onaylanmış bir tekerlekli sandalye kullanan bir sporcu, tekerlekli sandalyenin bir tekerleğini atış halısı üzerine koymalı ve misketi ya da topunu attığı anda, sporcu bir tekerleğin bir kısmını ya da tamamını atış halısının üzerinde tutuyor olmalıdır.

3- Bu kuralın şartlarına uymayan herhangi bir sporcu ayak hatası yapmıştır ve 21 sayılı kural devreye girer.

21 Ayak Hatası

1- Eğer hakemler, ya kendi gözlemlerine dayanarak ya da kaptanlardan ya da teklerdeki rakiplerden birinin itirazı üzerine, bir sporcunun 20 sayılı kuralın şartlarına uymadığına karar verirse, hakemler ilk durumda kaptanın huzurunda sporcuyu uyarır ve bir uyarı yapılırken orada bulduklarında antrenöre ya da menajere tavsiyede bulunur.

2- Bundan sonraki her bir durumda, hakemler sporcunun topunu durdurmalı ve ölü top olarak ilan etmelidir.

3- Eğer topunu durdurmak mümkün olmamışsa ve top başı bozuyorsa, rakip:

- Başı yerine geri koymayı;
- Başı bozulduğu gibi bırakmayı; ya da
- Bir ölü el ilan edip etmemeyi seçmelidir.

4- Eğer bir sporcuya bir uyarı yapılmışsa ve sporcu atış yaparken yine de 20 sayılı kuralın şartlarını karşılayamıyorsa, 23.2 sayılı kural devreye girer.

22 Misketi atma

1- Misket atılmadan önce, atış halısı 19.1.1 sayılı kuralda belirtildiği şekilde yerleştirilmelidir. İlk olarak oynayacak olan sporcu misketi atmalı ve misketin merkeze yerleştiğinden emin olmalıdır.

2- Eğer misket kendi yolundayken ön kanala 2 metreden daha az bir mesafe kala durursa, misket alanın merkez çizgisinde, ön kanaldan 2 metre uzaklıktaki atış halısı çizgisine en yakın misket noktasına yerleştirilmelidir. Bu da aşağıdaki şekillerde yapılabilir:

• Misketi, ön kanaldan 2 metrelik bir mesafe ölçülerek alanın merkez çizgisi üzerindeki bir işarete yerleştirerek (Ek B.3 teki grafik 1 e bakınız); ya da

• Misketi bir 2-metre ölçme aletinin kenar hizasına yerleştirerek (örneğin, 2 metre uzunluğunda ince tahta bir çita – Ek B.3 teki grafik 2 ye bakınız)

3- Eğer, kendi yolunda, misket diğer sporcuların biri tarafından yolundan hareket ettirilirse, 33.1.1 sayılı kural devreye girer.

4- Eğer, kendi yolunda, misket tarafsız bir kişi ya da tarafsız bir nesne tarafından yolundan hareket ettirilirse, 33.3.1 sayılı kural devreye girer.

5- Eğer, her iki takım birer topunu kullanmadan önce sporculardan biri misketi yanlış takımın attığını fark ederse, o el tekrar misket atışıyla başlar.

6- Eğer, her iki takım birer topunu kullandıktan sonra sporculardan biri misketi yanlış takımın attığını fark ederse, o el değişiklik yapılmadan devam eder.

7- İlk oynaması gereken sporcu ilk topunu kullandıktan sonra hiç kimse misketin geçerliliği ile ilgili itirazda bulunamaz.

23 Misketi hatalı atma

1- Eğer misket aşağıdaki yerlerde durursa hatalı atış olarak nitelendirilir:

- Kanalda;
- Saha sınırlarının tamamen dışında;
- Top merkeze yerleştirildikten sonra atış halısı çizgisine 23 metreden daha az bir mesafe kala;
- Kenar yüzü ile temas ettikten sonra sahaya; ya da
- Saha sınırlarının tamamen dışındaki herhangi bir kişi veya nesneyle temas ettikten sonra sahaya.

2- Eğer bir sporcu misketi hatalı olarak atarsa, rakip sporcu 19.1.1 sayılı kuralda tanımlandığı şekilde atış halısını yerleştirmelidir ve merkeze yerleştirdiğinden emin olup misketi tekrar atmalıdır, fakat rakip sporcu önce oynamamalıdır.

3- Eğer herhangi bir elde, misket her bir sporcu tarafından bir defa hatalı atıldıysa, o elde misket tekrar atılmamalıdır. Bunun yerine, misket ön kanaldan 2 metre uzaklıktaki atış halısı çizgisine en yakın misket noktasına yerleştirilmelidir ve atış halısı ilk olarak oynayacak olan sporcu tarafından 19.1.1 sayılı kuralda belirtildiği gibi yerleştirilmelidir.

4- Eğer misket her bir sporcu tarafından birer defa hatalı atıldıysa, o zaman ölü el ilan edilir ve 31.4 sayılı kural devreye girer.

Bölüm 6- Topların hareketi

24 Temasçılar

1- Miskete temas eden orijinal alandaki top, sahanın sınırları içinde kanalda dursa da, canlı toptur ve temasçı diye adlandırılır. Eğer orijinal alandaki top miskete değmez ise o zaman da temasçı olmayan diye adlandırılır.

2- Top hedefine ulaşır durduktan sonra şu durumlarda yine temasçıdır:

- bir sonraki top ileildiğinde düşer ve temas ederse; veya
- ele ait son top, 40.1 kuralının altında uygulanan 30. saniye aralığında düşer veya miskete temas ederse

3- Misket kanaldayken hiçbir top misketin üzerine veya miskete değerek temasçı olamayacaktır.

4- Kanaldaki temasçının pozisyonu parlak renkli bir göstergeyle 50 milimetreden daha geniş ve 100 milimetreden daha yüksek olmayacak şekilde ve kümenin yüzüne karşı veya kümenin tepesine dik olacak şekilde düzeltilerek temasçıyla hemen aynı çizgide işaretlenmelidir. Aynı zamanda, kanalın yüzeyi kum ise, gösterge çizgileri kumda temasçı etrafına çizilebilir. Eğer kanalın yüzeyi yeşillik veya sentetik ise, çizgiler tebeşirle çizilebilir.

25 Temasçayı işaretleme

1- Temasçı topu atan takımın bir sporcusu veya işaretçi tarafından durur durmaz hemen tebeşir ile işaretlenmelidir.

2- Eğer, kaptanın veya karşı tarafın veya işaretçinin görüşüne göre, temasçı topu hareket ettirmeden veya baş değiştirmeden işaretlenemiyorsa, temasçı işaretlenmez ancak sadece temasçı olarak değerlendirilir.

3- Eğer, oynanan bir sonraki top durmadan önce veya elin sonu topu oynandığında 40.1 kuralına göre 30 saniyelik süre dolmadan önce top ne temasçı olarak işaretlenir ne de temasçı olarak adlandırılır.

26 Temasçılarının hareketleri

1- Eğer temasçı aşağıdakiler tarafından hareket ettirilirse kanalda temasçının pozisyonu geçerli bir şekilde değiştirilecektir:

- oyundaki misket;
- oyundaki diğer bir temasçı; veya

temasçayı hareket ettirdikten sonra durduğu zaman temasçı olmayanın bir bölümü hala sahaya olduğu sürece, temasçı olmayan kısmen sahadayken ve kısmen kanalda asılıyken.

2- Eğer kanaldaki temasçı kanala giriş yapan temasçı olmayan bir top tarafından hareket ettirilirse, 28.7 kuralı uygulanacaktır.

3- Bir kere pozisyonu işaretlendiğinde, kanalda temasçının yukarıdaki paragraf 1de tanımlanandan daha ileri geçerli hareketleri vardır, yeni pozisyonu göstergeleri taşıyarak ve çizgileri uygun şekilde yok ederek ve yeniden çizerek 24.4 kuralında açıklandığı gibi işaretlenmelidir.

27 Ölü top

1- Top şu durumlarda ölü toptur:

- Temasçı olmayan ve kanalda duran top
- Temasçı olmayan ve kenarın yüzüyle veya kanalda bulunan misketle veya kanaldaki temasçı topla temas ettikten sonra sahanın içine gelen top
- Oynandıktan sonra durduğu yer atış halısı çizgisinden 14 metreden daha yakın olan top
- Atıldıktan sonra tamamıyla oyun sahasının sınır çizgilerinin dışında kalan top
- Atıldıktan sonra oyun alanı çizgisinin dışına çıkan ve sonra oyun alanı çizgisi üzerinde bulunan misketin oyun alanı dışındaki yüzüne temas eden top

2- Top şu durumlarda ölü top değildir:

- Başlı incelerken sporcu tarafından hareket ettirilen top
- Atış sırasında oyun sahasının sınırları dışına çıkmasına rağmen son durduğu yer oyun sahasının içerisi olan top

3- Takım kaptanları ya da teklerdeki rakip sporcular bir topun ölü olup olmadığına gerekliyse karar vermelidir. (Bir topun ölü olup olmadığına karar verilmese dahi birçok top oynandıktan sonra sporcular hala o topun ölü olup olmadığına karar verebilir.)

4- Bir topun ölü olduğuna karar verildiğinde o top oyun sahasının dışına çıkarılmalıdır.

28- Topun yer değiştirmesi

28.1 Topun başka bir sporcu tarafından yer değiştirmesi

1- Yer değiştirmeden önce başlı etkilemeyen topun yer değiştirmesi

- Top eğer topu atan takımın sporcularından birisi tarafından hareket ettirilmişse, karşı takımın kaptanı topu ölü top olarak ilan edebilir.
- Top eğer topu atan takımın sporcularından birisi tarafından hareket ettirilmişse ve bu top başlı da etkilemişse, karşı takımın kaptanı başlı eski yerine koyabilir ve topu ölü top ilan edebilir.
- Top karşı takım sporcusu tarafından yerinden hareket ettirilmişse ve başlı etkilememişse, topu oynayan takımın kaptanı şunları yapabilir:

- topu tekrar oynattırabilir;
- kaptan topu nerede duracağını düşünüyorsa oraya koyabilir; veya
- veya topu bulunduğu yerde bırakabilir.

• Top karşı takım sporcusu tarafından yerinden hareket ettirilmişse ve başı etkilemişse, topu oynayan takımın kaptanı şunları yapabilir:

- başı yerine getirir ve topu tekrar oynattırabilir;
- başı yerine getirir ve topu nerede duracağını düşünüyorsa oraya koyabilir; veya
- veya ölü el ilan edebilir.

2- Yer değiştirmeden önce başın yerini etkileyen topun ilk yerine konulması

• Eğer bir top bir sporcu tarafından yer değiştirmeden önce başı etkilemişse, bu geçerli bir etkidir (Karşı takımın kaptanı başı eski yerine getiremez)

• Eğer bir top bir sporcu tarafından yer değiştirmişse ve bu top başı da etkilemişse, bu durumda karşı takımın kaptanı şunları yapabilir:

- topu duracağını inandığı yere koyar; veya
- topu olduğu yerde bırakır.

3- Hareket halindeki topun yer değiştirmesi

• Eğer hareket halindeki top başı etkilemeden önce bir sporcu tarafından hareketi değiştirilmişse, karşı takımın kaptanı şunları yapabilir:

- topu duracağını tahmin ettiği noktaya koyabilir; veya
- ölü eli ilan edebilir.

• Eğer hareket halindeki topun bir sporcu tarafından hareketi değiştirilmişse ve top başı etkilemişse, karşı takımın kaptanı şunları yapabilir:

- topu duracağını tahmin ettiği noktaya koyabilir ve başı eski yerine koyar; veya
- ölü eli ilan edebilir.

4- Sabit bir topun yer değiştirmesi

• Sabit duran bir top veya temasçı bir sporcu tarafından yer değiştirmişse ve başı etkilememişse, diğer takımın kaptanı topu önceki yerine koyar.

• Sabit duran bir top veya temasçı bir sporcu tarafından yer değiştirmişse

ve başı etkilemişse, diğer takımın kaptanı topu ve başı önceki yerine koyar.

28.2 Topun tekerlekli sandalye tarafından yer değiştirmesi

Eğer bir top tekerlekli sandalye tarafından yer değiştirmişse, tekerlekli sandalyeyle oynayan sporcu için 28.1.'deki kurallar da aynen geçerlidir.

28.3 Topun nötr kişi veya nesne tarafından yer değiştirmesi

1- Eğer top oyun sahası dışında nötr kişi veya nesne tarafından hareket ettirilmiş ve başı etkilememişse, bu top tekrar oynanır. Ancak baş hareket ettirilmişse takım kaptanları başın yeri konusunda anlaşmalıdır; aksi halde ölü el ilan edilir.

2- Eğer top nötr bir kişi veya nesne tarafından yer değiştirmeden önce başı etkilemişse, bu etki geçerlidir. Baş olduğu yerde kalır.

3- Eğer top başı etkilemeksizin nötr kişi veya nesne tarafından yer değiştirmişse, takım kaptanları topun nerde duracağı konusunda anlaşmalıdır; aksi halde ölü el ilan edilir.

4- Eğer top hareket halinde iken başı etkilemeksizin nötr kişi veya nesne tarafından yer değiştirmişse, takım kaptanları topun nerde duracağı konusunda anlaşmalıdır; aksi halde ölü el ilan edilir.

5- Eğer top hareket halinde iken nötr kişi veya nesne tarafından yer değiştirmiş ve başı etkilemişse, takım kaptanları başın nasıl yerleştirileceği ve topun nerde duracağı konusunda anlaşmalıdır; aksi halde ölü el ilan edilir.

28.4 Topun temasçı olarak işaretlenirken veya ölçülürken yer değiştirmesi

1- Eğer bir top sporcu tarafından temasçı olarak işaretlenirken veya ölçüm aleti ile ölçülürken yerinden hareket ettirilirse, rakip sporcu topu önceki yerine koyar.

2- Eğer top işaretleyici tarafından temasçı olarak işaretlenirken hareket ettirilirse, veya işaretleyici ölçüm aleti ile ölçüm yaparken hareket ettirilirse, işaretleyici topu tarafların rızası ile önceki yerine koyar. Taraflar topun yerinde anlaşamazlarsa, işaretleyici topu önceki yerine kendisi koyar.

3- Eğer top hakem ölçüm yaparken yerinden hareket ettirilirse, topu hakem önceki yerine geri koyar.

28.5 Geri dönen ve temasçı olmayan topun neden olduğu yer değiştirmesi

1- Bir top, temasçı olmayan ve kenarın yüzeyinden geri dönen bir top tarafından hareket ettirilirse, işaretleyici veya rakip sporculardan birisi o topu önceki yerine koyar.

2- Tümseğin yüzeyinden geri dönen bir top tarafından hareket ettirilen sabit bir top veya kanalda bulunan temasçı, işaretleyici veya rakip sporculardan birisi tarafından önceki yerine konulur.

28.6 Yan sahadan gelen topun neden olduğu yer değiştirmesi

1- Sahada sabit duran bir topun yandaki toplar tarafından hareket ettirilmesi riski varsa, sayıdaki herhangi bir sporcu şunları yapabilir:

- yan sahaya tehlike arz eden oyun sona erinciye kadar topu yerinden alarak bekleyebilir ve daha sonra topu yerine koyarak oyuna devam edebilir
- yan sahadan gelen topu engelleyebilir

2- Tekler oyununda sabit duran bir topun yan sahadaki toplar tarafından hareket ettirilme riski varsa, işaretleyici yan sahadan gelen toplara engel olur,

28.7 Ölü topun neden olduğu yer değiştirmesi

Eğer kanaldaki bir temasçı sahadaki bir ölü top tarafından hareket ettirilirse, rakip sporculardan bir tanesi ya da işaretleyici topu önceki yerine koyar.

Bölüm 7 – Misketin hareketi

29- Kanaldaki canlı misket

1- Kenar çizgiler içerisinde kalmak kaydıyla bir top tarafından ön kanala hareket ettirilen misket canlı miskettir (oyundadır).

2- Kanalda bulunan misket 50 milimetreden daha geniş ve 100 milimetreden daha yüksek olmayan beyaz bir göstergeyle işaretlenmelidir. Eğer kanalın zemini kum ise, misketin çevresine de tebeşirle çizgi çekilebilir.

3- Kanaldaki misket bir temasçı tarafından hareket ettirilirse veya kanala düşmeksizin bir kısmı kanal üzerinde olmak koşuluyla topun misketi hareket ettirmesi durumunda misketin hareketi geçerlidir.

4- Kanaldaki bir misket temasçı olmayan ve kanala düşen bir top tarafından hareket ettirilirse, 33.5.2 kuralı uygulanır.

30- Ölü misket

1- Aşağıdaki durumlarda oyundaki bir top tarafından hareket ettirilen misket ölü misket kabul edilir:

- misket kanalın yüzeyinin üzerinden geçerse
- misket sahanın kenar sınırlarını tamamıyla geçerse
- kenarın üstündeki herhangi bir deliğe sıkışırsa
- atış halısı çizgisinden düz bir ölçümle 20 metreden daha yakın bir me-

safeye gelirse

2- Şu durumlarda misket ölü kabul edilmez:

- kanalda bulunan bir temasçının üzerinde kaldıysa, veya
- oyun sahasının sınırları içerisinde bulunan herhangi bir topun üzerinde kaldıysa

3- Gerekli olduğunu fark etmeleri durumunda takım kaptanları ya da teklerde rakip sporcular misketin ölü olmadığına karar vermelidir. Bu karar rakip tarafından kabul edilmezse, durum hakeme bildirilmelidir.

4- Misket ölüyse, el de ölü kabul edilir ve 31. madde uygulanır.

31- Ölü el

1- Bütün toplar oynanmış olsa bile, ölü bir el tamamlanmış bir el olarak kabul edilmez.

2- Ölü el tekrar oynanırken, aynı yönden oynanmalıdır. Ancak kaptanlar ya da teklerde rakipler anlaşarak diğer yönden de oynayabilir.

3- Öle el tekrar oynanırken, aynı takım oyuna başlamalıdır.

32- Misketin geri dönmesi

Aşağıdaki durumlarda el devam eder:

- sahaya duran misket kenarın yüzeyine çarpar ve sahanın içerisine geri dönerse, veya;
- kanalda duran misket, bir temasçı tarafından hareket ettirilir ve tekrar sahanın içerisine geri gelirse

33- Misketin yer değiştirmesi

33.1 Misketin yerinin başka bir sporcu tarafından değiştirilmesi

1- Eğer misketin yeri misket atışını yapan takımın sporcularından bir tanesi tarafından değiştirilirse, rakip takımın öncüsü atış halısını 19.1.1 maddesinde anlatıldığı gibi yerleştirir ve el tekrar başlar. Ancak misketi kendisi atmaz yine aynı taktım atar.

2- Hareket halindeki misketin bir sporcu tarafından hareketinin değiştirilmesi halinde, rakip takımın kaptanı veya teklerdeki rakip sporcu şunları yapabilir:

- misketin nerede duracağına karar verir ve oraya yerleştirir, misketin hareketinden etkilenen baş varsa onu da ilk pozisyonuna getirir, veya;

- ölü el ilan eder.

3- Sahanın sınırları içerisinde sabit bir misket sporcu tarafından hareket ettirilirse, rakip takımın kaptanı veya teklerde rakip sporcu misketi önceki yerine koyar.

33.2 Misketin yerinin tekerlekli sandalye tarafından değiştirilmesi

Eğer misketin yeri tekerlekli sandalye tarafından değiştirilirse, sandalyeli sporcuya 33.1.'deki sporcuya uygulanan kurallar uygulanır.

33.3 Nötr kişi veya nesne tarafından misketin yer değiştirmesi

1- Misketin hareketi nötr bir kişi veya nesne tarafından değiştirilmişse, aynı sporcu misket atışını tekrar eder.

2- Sahanın içerisindeki sabit bir misket nötr kişi veya nesne tarafından hareket ettirilirse, rakip takımın kaptanı veya teklerdeki rakip sporcu tarafından eski yerine konulur. Takımlar yer konusunda anlaşamazlarsa, ölü el ilan edilir.

33.4 Ölçüm esnasında misketin yer değiştirmesi

Ölçüm esnasında misket hareket ettirilmişse, ölçümü sporcu yaptıysa misket rakip tarafından önceki yerine konulur, ölçümü hakem yapmışsa misket hakem tarafından önceki konumuna konulur.

33.5 Temasçı olmayan tarafından misketin yer değiştirmesi

Sahanın içerisinde veya kanalda bulunan misket, kenardan dönen bir temasçı olmayan top tarafından hareket ettirilmişse, rakip veya işaretleyici tarafından misket önceki yerine konulur.

33.6 Yan sahadan gelen topun neden olduğu misket yer değiştirmesi

Eğer yan sahadan gelen topun misketi hareket ettirme tehlikesi varsa, herhangi bir sporcu ya da işaretleyici topa engel olabilir.

Bölüm 8 – Oyun, sporcular ve görevleri

34 Takım oyunu

34.1 Sporcu sayısı

Takım 1.2.3 kuralında tanımlandığı gibi iki, üç ya da dört sporcudan oluşur.

34.2 Oyun sırası

1- Sporcular takımların öncülerinden başlayarak toplarını sırayla oynamalıdır.

2- Eğer sporcu önceki top durmadan topunu atarsa ilk olarak hakem,

takım kaptanı yanında bu sporcuyu uyarmalı ve ilk fırsatta takım menajeri veya antrenöre uyarının verilmiş olduğu konuyla ilgili tavsiyede bulunmalıdır. Bundan sonra her tekrarda hakem sporcuların toplarının ölü ilan etmelidir. Eğer o top başın pozisyonunu bozarsa, karşı takım başı önceki yerine getirebilir, aynen bırakabilir veya ölü el ilan edebilir.

3- Takım içindeki sporcuların pozisyonu ilk el tamamlandıktan sonra değişim gerekli olmadığı sürece değiştirilmemelidir. Ancak yedek sporcunun oyuna girmesi durumunda 51. maddeye uyulur.

4- Eğer takım oyunundaki sporcular yukarıdaki maddenin dışında oyun sırasını değiştirirse, takım diskalifiye edilir ve oyunu karşı tarafa verilmiş olur.

35 Sahanın sahipliği

1- Sahanın sahipliği topu oynanan sporcuya ya da takıma ait olacaktır.

2- Her atılan top durunca, pistin sahipliği karşı takıma geçer.

3- Eğer hakem, rakip sporcuların pistin sahibi sporcunun atışını engellediği, atışı yapan sporcuyu rahatsız ettiğine karar verirse, sporcuları ve antrenörü uyarmalı, davranış tekrar etmesi halinde ise bu takımın son oynadığı topunu ölü ilan eder. Bu top başı hareket ettirmişse, rakip başı önceki yerine getirebilir veya ölü el ilan edebilir.

36 Sporcuların pozisyonu

36.1 Oyun sahası ile ilişkili olarak

1- Topu oynamayan takım atış halısının en az 1 metre gerisinde durmalıdır.

2- Sahanın karşı tarafında olup oyunu kontrol etmeyen sporcular aşağıda belirtilen yerlerde durmalıdırlar:

- misketin arkasında ve baştan uzakta;
- eğer misket kanalın içinde ise yeşil alanın çevresinde; veya
- çevresinde durmak mümkün değil ise başın uzağında.

3- Eğer sporcu bu kurala uymazsa, kural 35 uygulanacaktır.

36.2 Komşu sahaya ilişkili olarak

1- Sporcuyu oyunun gelişmekte olduğu komşu sahaya doğru gitmemelidir.

2- Komşu sahaya sporcular atış yaparken yürümeye ve hareket etmeye özen gösterilmelidir.

3- Eğer sporcu bu kurala uymazsa, kural 35 uygulanacaktır.

37 Sporcular ve görevleri

37.1 Kaptan

1- Kaptan takımın görevlendirilmesinde tek yetkili olacak ve takımdaki tüm sporcular kaptanın talimatlarını takip edecektir.

2- Kaptan karşı tarafın kaptanı ile birlikte tüm tartışmalı noktaları verilen kararların Bowls Spor Kurallarıyla aynı çizgide olduğundan emin olarak kararlaştırmalıdır.

3- Eğer kaptanlar Oyun Kuralları ile ilgili herhangi bir tereddüde düşerlerse, karar vermeden önce bir açıklama için hakeme danışmalıdırlar.

4- Eğer hakem, kaptanlar tarafından alınan kararın Oyun Kurallarıyla aynı doğrultuda olmadığını farz ederse, hakem o kararı hükümsüz hale getirmeli ki kuralların uygulanmasını sağlasın.

5- Eğer kaptanlar tartışmalı herhangi bir noktada ortak kanaate varamazlarsa, hakeme karar alması için danışmalılar. Hakemin kararı son karardır.

6- Eğer Organizasyon Komitesi hakemi atamamış ise, kaptanlar uzman tarafsız bir kişiyi hakem olarak hareket etmesi için seçmelidir.

7- Çiftli oyunda kaptan ikincinin görevlerini kural 37.3'teki gibi yapmalıdır.

8- Kaptanlar, herhangi bir zamanda, kendi yetkilerini ve herhangi bir görevlerini (yukarıda paragraf 7'de anlatılanlar dışında) karşı tarafın kaptanına bildirdikleri sürece takımının herhangi bir üyesine anında devredebilirler.

37.2 Üçüncü

Üçüncü tüm atışları ölçebilir.

37.3 İkinci

1- İkinci şunları yapmalıdır:

• oyun devam ederken Organizasyon Komitesi tarafından temin edilen skor kartından sorumlu olmak;

• skor kartına her iki takımın tüm sporcularının isimlerini girmek;

• skor kartı üzerine her bitiş tamamlandıkça karşı takım için veya karşı takıma karşı skor olmuş tüm atışları kayıt etmek;

• her bitiş tamamlandıkça karşı tarafınki ile skor kartını karşılaştırmak;

ve

- oyunun sonunda, skor kartını üzerine oyunun bitme zamanını kayıt etmek ve imzalamak üzere takım kaptanına vermek.

2- Eğer Ulusal Federasyon sayı tahtasının skor kartlarından biri yerine kullanılmasında ortak karara varılırsa, oyun başlama atışını kazanan takımın ikincisi sayı tahtasını güncellemeli ve karşı takım ikincisi de yukarıdaki paragraf 1'de anlatıldığı gibi skor kartıyla alakadar olmalıdır.

37.4 Öncü

Elde ilk oynayacak kişi olan takım öncüsü şunları yapmalı:

- kural 19.1.1'de anlatıldığı gibi matı yerleştirmek.
- Misketi atmak ve elin ilk topu kullanmadan önce misketin ortalandığından emin olmak.

37.5 Diğer görevler

Kural 37'nin önceki paragraflarında belirtildiği görevlerle birlikte, sporcular onlara 37.1.8 kuralında anlatıldığı gibi kaptanları tarafından verilmiş diğer görevleri de üstlenebilirler.

38 Engelli Sporcular

1- Tekerlekli sandalyeliler hem WB hem de Engelliler Federasyonu tarafından sporcunun oynadığı ülkedeki tekerlekli sandalyeli sporcular için kabul görmüş nitelikte olmalıdırlar.

2- Fiziksel engeli olan sporcunun bir destek veya protez bacak (veya her ikisini) kullanmasına misketi veya topu alırken veya yeşil alanda yürürken izin verilecektir. Desteğin lastik veya benzer bir materyalle kaplanmış temeli olmalıdır. Bu destek en azından 76 milimetre ölçüde olmalıdır ve atış halısının üzerine veya yanına yerleştirilebilir.

3- Kısmen gören ve kör sporcular Federasyonun izniyle yardımcı kullanabilirler.

4- Kısmen gören veya kör sporcuya yardım edecek kişi aşağıdakileri yaparsa 58.3 kuralını bozmaz:

- Kaptanın talimatlarını sporcuya tekrar ederse;
- Sporcuyu yönlendirirse veya
- Misketin veya topun nerede durduğunu söylese.

5- Ulusal yarışmalarda, Ulusal Federasyon misket veya topu almada yar-

dımcı ekipman kullanmalarını onaylayabilir.

Bölüm 9 – Elin sonucu

39 Sayı

1- Sayı veya sayılar tüm toplar oynandıktan sonra rakibin miskete en yakın topundan daha yakın olan top veya topların sayısına denir.

2- Takımlar el bitişinde sayıya karar vermeden topları hareket ettirmemelidir. Ancak ölçüm için top hareket ettirilebilir.

3- Sayıya karar verilince toplar alınabilir.

40 Skorların sayısına karar vermek

1- Elin son topu oynanıncaya ve durana kadar skor sayılmaz;

2- Skorların sayımına başlanıncaya kadar ölçüme müsaade edilmez.

3- Tüm ölçümler misketin ve topun en yakın noktasından alınmalıdır.

41 Skorsuz – beraberlik eli

1- Eğer aşağıdakilerde hemfikir olunursa her iki takım da skor elde etmemiş sayılacaktır:

- İki takımın da en yakın topu miskete dokunmaktadır;
- İki takımın en yakın topu misketten aynı uzaklıktadır veya
- Oyun pistinin sınırları içinde hiç geçerli top kalmamıştır.

2- El beraberlik eli olarak skorborda kaydedilmelidir.

3- Bu eli müteakiben, kural 18.4 uygulanacaktır.

4- İlk el beraberlikle bitmişse, ikinci elde yine birinci ele başlayan taraf başlar.

42 Bir elde son topu kullanmak

Sporcu eğer son topunu kullanmayacaksa rakip takımın kaptanına bununla ilgili bilgi verir. Bundan sonra skorlar sayılabilir (kural 40.1'de anlatıldığı gibi). Bu karar son karardır.

Bölüm 10 – Oyun kararları

43 Eleme esaslı oyunlar

1- Tekler oyunlarında, takım oyunlarında veya taraf oyunlarında, kaza-

nan takım veya taraf şöyle belirlenir:

- Kazanılan en yüksek skor;
- Kazanılan el sayısı;
- Setlerin en yüksek sayısı veya
- Organizasyon Komitesince belirlendiği şekliyle kazanılan sayı, kazanılan el ve kazanılan set sayısının bir kombinasyonu.

2- Eğer rekabetler veya oyunlar sabit zaman aralığı için oynandıysa, Oyun Koşullarının bu rekabetleri ve oyunları kapsayıp kapsamadığından Organizasyon Komitesi sorumlu olacaktır.

44 Turnuva oyunları ve seri halindeki oyunlar

1- Turnuva oyunları veya seri halindeki oyunlarda, galibiyet aşağıdaki şartlarda sporcuya, takıma veya tarafa verilir:

- En fazla oyun kazanan veya;
- En fazla net sayı kazanan

2- Kazanılan oyunlara veya çekilme durumunda kazanan tarafa verilecek puanlar Organizasyon Komitesince bedirlenebilir.

45 Eleme oyunlarında ilave el oynama

1- Sabit sayılı elle oynanan eleme müsabakalarında eğer tüm eller oynandığında skorlar eşit ise, sonuca karar vermek için ekstra bir el oynanmalıdır.

2- Taraf oyununda idareciler (veya olmadıklarında, tarafların temsilcileri), takım oyununda kaptanlar veya teklerde rakipler para atışı yapmalı ve kazanan, kural 18.2.3te belirtildiği gibi, ilk kimin oynayacağına karar vermeli.

3- Ekstra el, önceki el nerede tamamlandıysa orada oynanmalıdır.

4- Ekstra el eğer tamamlanırsa ve skorlar hala eşit ise, başka bir ekstra el oynanmalıdır.

5- Eğer birden fazla ekstra ele gerek duyulursa, tekrar para atışı yapılmalı ve kimin oynayacağına karar verilmeli.

6- Eğer ekstra el ölü el olarak kabul edilirse, kural 31.4 uygulanacaktır.

Bölüm 11 – Dörtlü oyununda sporcu kusurları

46 Takımda ya da tarafta eksik olan sporcular

46.1 Takım oyununda

1- Takım oyununda, Organizasyon Komitesi takımların her bir sporcusunun uygunluğuna karar verecektir. Eğer takımda uygun olmayan sporcu yer almışsa, kusurlu olan takım oyunu ceza olarak karşı tarafa vermiş olacaktır.

2- Eğer, oyun için belirlenmiş başlangıç süresinden sonra 30 dakika içerisinde, bir ya da daha fazla sporcu takımda eksikse, eksik olan takım oyunu ceza olarak karşı tarafa verecektir.

46.2 Taraf oyununda

1- Taraf oyununda, Organizasyon Komitesi tarafların her bir sporcusunun uygunluğuna karar verecektir. Eğer tarafta uygun olmayan sporcu yer almışsa, kusurlu olan taraf oyunu ceza olarak karşı tarafa vermiş olacaktır.

2- Eğer oyun için belirlenmiş başlangıç süresinden sonra 30 dakika içinde, taraflardan birisinde veya ikisinde eksik sporcu varsa; oyun başlar ancak aşağıdaki şartlar uygulanır:

- eksik olan her iki takımın da öncü ve ikincisi üçer top oynar ve,
- eksik olan her iki takımın da atışların dörtte birisi tamamlanınca, oyunun sonunda toplam skorundan düşürülecektir.

Bölüm 12 - Düzensizlikler

47 Oyun esnasında düzensizlikler

47.1 Sıra beklemeden oynama

1- Eğer sporcu sırasını beklemeden oynar ise, karşı tarafın kaptanı topu durdurabilir ve kendi sırası gelince oynaması için sporcuya geri verebilir.

2- Eğer sırası gelmeden sporcu topunu oynar ve top başı etkilemeden saha içerisinde durursa, karşı tarafın kaptanı şunlardan birini yapmayı tercih edebilir:

- başı olduğu yerde bırakabilir ve kendi takımının ard arda iki top oynayarak tekrar oyun sırasını normale döndürebilir veya;

- topu geri iade eder ve oyunu normal sırasına döndürebilir.

3- Eğer top başı etkilemişse, karşı takımın kaptanı şunları yapabilir:

- başı önceki yerine koyar, hatalı atılan topu geri iade eder ve oyunu normal akışına döndürür, veya

- ölü el ilan edebilir.

47.2 Rakibin topu ile oynamak

1- Eğer sporcu rakibinin topuyla oynarsa, daha sonra rakibin topuyla kendi topu değiştirilir.

2- Eğer değiştirilecek top temasçı olarak tanımlanmış veya işaretlenmişse, sporcunun kendi topu da temasçı olarak tanımlanmalı veya işaretlenmelidir.

47.3 Topların değiştirilmesi

1- Eğer sporcu, kendi toplarında bir hasar meydana gelmeksizin (bkz 49. madde), devam eden veya 50. maddede belirtilen nedenle durdurulmuş ve daha sonra başlatılmış olan bir oyun esnasında top setini değiştirirse, oyun ceza olarak karşı tarafa verilir.

2- Eğer oyun kural 50de anlatıldığı gibi durdurulup başka bir günde devam ederse, sporcu durdurulan oyunda kullandığı top setinden farklı bir top seti kullanabilir.

47.4 Oynamada başarısızlık

1- Eğer takımlar elin bittiğini düşünerek skoru hesap etmişler veya hesap işlemine başlamışlarsa, (bilinçli olarak veya unutarak) topunu oynamamış olan takım o topu oynama hakkını yitirir.

2- Eğer takımların her ikisi de birer top kullandıktan sonra sırasında bir topun oynamadığını tespit ederlerse, topu oynamayan takım o topu oynama hakkını yitirir.

48 Hasar görmüş misket

1- Oyun esnasında misket hasar görmüş ise, hakem misketin değiştirilmesine ihtiyaç olup olmadığına karar vermelidir.

2- Eğer misketin değiştirilmesi gerekli ise, ölü el ilan edilir ve kural 31 uygulanır.

49 Hasar görmüş toplar

1- Oyun esnasında top hasar görürse, hakem topun değiştirilmesine gerek olup olmadığına karar verir.

2- Bir top diğer bir topun çarpması sonucunda parçalanırsa, oynanan el ölü el ilan edilir.

3- Yukarıdaki paragraf 1 ve 2'de anlatılan durumlarda, bir sonraki elin

başlangıcından o topun yerine aynı setten başka bir top kullanılmalıdır.

4- Eğer sahadaki bir top herhangi bir top çarpmadan parçalanırsa, o top aynı setten bir topla değiştirilir ve ele devam edilir.

5- Eğer hasar gören topu değiştirecek sette başka bir top yoksa bu durumda top seti tamamıyla değiştirilmelidir.

Bölüm 13 – Oyunu etkileyen faktörler

50 Oyun kesintileri

1- Eğer oyun karanlık, hava koşulları veya her hangi başka bir geçerli sebep yüzünden aşağıda sayılanlar tarafından durdurulursa:

- Organizasyon Komitesi;
- Sporcular tarafından yapılan çağrı sonrası hakem veya
- Hakem veya Organizasyon Komitesi temsilcisi yoksa sporcular arasında yapılan anlaşma;

oyuna ya aynı gün ya da farklı bir gün devam edilmeli. Skorlar oyun durdurulduğunda nasılsa öyle kalacaktır.

2- Eğer el başlamış fakat gerek duyulan bütün toplar henüz oynanmamış ise, ölü el ilan edilmelidir.

3- Eğer ele ait tüm toplar oynandı ancak skor sayımı (40. maddede anlatıldığı gibi) yapılmadıysa, skor sayımı yapıncaya kadar oyun durdurulmalıdır.

4- Kesinti sonrası devam etmekte olan oyundaki yedekler.

- Eğer takımdaki orijinal sporculardan herhangi birine ulaşamıyorsa, bir yedeğe kural 51’de açıklandığı üzere müsaade edilecektir.
- Sporcular, her şeye rağmen, bir takımdan diğer takıma transfer edilmemelidir.

51 Oyun süreci boyunca sahadan ayrılma

1- Hiçbir sporcu rakip takım hemfikir olmadığı sürece oyun sahasından veya takımından ayrılarak oyunu ertelememelidir. Rakip takım uygun görürse de 10 dakikadan fazla olmamak kaydıyla erteleyebilir.

2- Eğer sporcu sahadan takım veya taraf oyunu süreci boyunca hastalık ya da başka bazı geçerli sebepler doğrultusunda 10 dakika içinde dönmek üzere ayrılmak zorunda kalırsa, hakem ya da Organizasyon Komitesi yedeğin girmesini onaylayabilir.

3- Yedek yalnızca, her iki kaptanın ya da onlar anlaşamazlarsa, hakem veya Organizasyon Komitesinin yer değiştirmenin uygun olduğu düşünceleriyle oyuna girmelidir.

4- Yedek kaptandan farklı her hangi bir pozisyonda oynamalıdır ve takımın diğer üyeleri gerekirse kendi pozisyonlarını yeniden düzenleyebilirler.

5- Organizasyon Komitesi yedeğin uygun olup olmadığına karar verecektir.

6- Eğer uygun olan yedeklerden hiçbirine ulaşılamıyorsa:

• Takım oyununda, kusurlu olan takım karşı tarafa oyunu ceza olarak verecektir ve

• Taraf oyununda, yer değiştirmenin gerekli hale geldiği elden itibaren kural 46.2.2 uygulanacaktır.

Eğer sporcu tekler oyunu süreci boyunca sahadan hastalık ya da benzer başka geçerli bir sebep dolayısıyla 10 dakikadan fazla olmamak üzere ayrılmak zorunda kalırsa, hatalı sporcu oyunu karşı tarafa ceza olarak verecektir.

8- Eğer bu kuralı sporcu veya takım bozar ise, oyunu karşı tarafa ceza olarak vereceklerdir.

9- Yerel oyunlar için, Ulusal Federasyonlar yedek sporcu sokma gereğine karar verebilirler.

52 Sahadaki nesnelere

Hiçbir koşul altında, madde 5, 15.5, 24, 29 ve 38'de durumlar dışında, kanala, kenara, sahanın içerisine, misketin veya topun üzerine sporcuya yardımcı olabilecek hiçbir nesne konulmamalıdır.

53 Öngörülemez durumlar

Eğer müsabaka esnasında misket veya bir top rüzgar, fırtına, vb öngörülemez nedenlerle hareket ederse, takım kaptanları misketi veya topu önceki konumuna geri koyar. Eğer takımlar önceki konum üzerinde hemfikir olmazlarsa, ölü el ilan edilir.

54 Sportif olmayan bilinçli hareketler

1- Sporcular, takım yöneticileri veya hakemler, bir sporcunun takımına avantaj sağlamak üzere kasıtlı bir biçimde spor dışı davranışlarda bulunduğunu düşünürlerse konuyla ilgili olarak Organizasyon Komitesine başvururlar.

2- Başvuru son elin tamamlanmasından itibaren en geç 10 dakika içerisinde yapılmalıdır.

3- Hakem veya organizasyon komitesi yapılan başvuruyla ilgili olarak değerlendirme yapar ve gerek görürlerse ilgili sporcuyla disiplin kuruluna sevk ederler.

Bölüm 14 – Görevliler ve seyirciler

55 İşaretçinin görevleri

1- Hakem olmadığı zaman, işaretçi şunları yapmalıdır:

• Müsabakanın Çim Topu Oyun kuralları çerçevesinde yürütüldüğünü kontrol etmek;

• Müsabaka başlamadan önce şunları kontrol etmek:

- tüm topların açık bir şekilde görülebilir ve üzerlerine Dünya Bowls Topu damgası bulunmasını,

- oyun sahasının madde 5.1'e uygunluğunu,

- oyun doğrultusundaki kenar üzerine yerleştirilen çivi veya disklerin madde 5.12 ile ölçülerin tutup tutmadığının ölçümünü.

2- İşaretçi şunları yapmalıdır:

• Misketi ortalamak;

• Misketin atış halısı çizgisinden ortalandıktan sonra en az 23 metre uzakta olduğunu kontrol etmek;

• Ön kanaldan 2 metreden az bir mesafede duran misketi 22.2 maddede açıklandığı gibi yerleştirmek;

• Sahada misketin arkasında ve baştan uzakta durmak;

• Oynama sırası kendisinde olan bir sporcunun başın durumu ile ilgili olarak sorduğu sorulara cevap vermek;

• Oynama sırası kendisinde olan bir sporcunun misketin yeri ile ilgili olarak sorduğu sorunun cevabını vermek veya misketin yerini göstermek;

• Tüm sporcuların ölü olduğuna karar verdikleri topları sahanın dışına çıkarmak;

• Madde 24.4 ve 29.2'de açıklandığı gibi kanaldaki misketin ve temasçı topların pozisyonunu işaretlemek;

• El bitiminde sporcular alınan sayıya karar verinceye kadar misket ve topların hareket ettirilmesine engel olmak;

• Sporculardan birisi ölçüm talep ettiğinde ölçümü gerçekleştirmek. Spor-

cular işaretleyicinin ölçümünden memnun olmazlarsa, hakemin ölçüm yapmasını da talep edebilirler. Hakemin kararı son karardır.

3- Her el tamamlandığında, işaretçi şunları yapmalıdır:

- Kazanılan sayıları skor kartına kaydetmek;
- Sporculara toplam elde edilen skorları söylemek;
- Eğer gerek görülürse bir önceki elde kullanılan atış halısını sahanın dışına çıkarmak.

4- Oyun tamamlandığı zaman, işaretçi skor kartının aşağıda yazılanlarla uyumlu olduğundan emin olmalıdır:

- Sporcuların isim ve imzalarını içermesi;
- Oyunun bittiği zamanı içermesi ve
- Oyun koşulları ile aynı doğrultuda olması.

56 Hakemin görevleri

1- Hakem Federasyon veya yetkili temsilciliği tarafından görevlendirilmelidir.

2- Hakemin görevleri aşağıdaki yazılanlar gibidir.

Müsabaka başlamadan önce şunları kontrol etmek:

- tüm topların açık bir şekilde görülebilir ve üzerlerine Dünya Bowls Topu damgası bulunmasını,
- oyun sahasının madde 5.1'e uygunluğunu,
- oyun doğrultusundaki kenar üzerine yerleştirilen çivi veya disklerin madde 5.12 ile ölçülerin tutup tutmadığının ölçümünü.

57 İdareci veya antrenör

Sporcunun, takımın veya tarafın idarecileri ya da antrenörleri, yokluklarında ise görevlendirdikleri temsilcileri, şu koşullarla sporculara tavsiyelerde (taktik vermek) bulunabilirler:

- İdarecinin, antrenörün ya da temsilcilerinin isimlerinin oyun başlamadan önce hakeme verilmesi;
- Bir pozisyonda sadece tek bir kişinin tavsiyelerde bulunması,
- Tavsiye veren kişinin bunu sahanın sınırları dışından yapması.

58 İzleyiciler

1- İzleyiciler ve oyunda direkt yer almayan diğer tüm kişiler sahanın sınırları dışında ve sporculardan uzakta durmalıdırlar.

2- Eğer alanın bir kısmı izleyiciler için kullanılıyor ise, oyun sahası sınırları dışında ve sporculardan uzakta durmalıdırlar.

3- Hiçbir yolla sporcuyla rahatsız etmemeli veya sporcuya tavsiye vermemelidirler.

4- Eğer hakem bu kurala uyulmadığını düşünüyorsa, izleyicileri ikaz ederek kurallara uygun davranmalarını isteyebilir. İzleyiciler kurallara uymamaya devam ederseler, hakem izleyicilerden sahayı boşaltmalarını isteyebilir.

5- Oyun veya oyunlar üzerine iddiaya girmeye ya da kumar oynamaya müsaade edilmeyecektir.

Bölüm 15 – İdari konular

59 Uluslararası turlar ve yarışmalar

1- Uluslararası Yarışmalar için lisans ya da WB'den yazılı izin gerekir.

2- Lisans veya izin ancak sporcular bir Ulusal Federasyona bağlıysa geçerlidir.

3- Eğer Ulusal Federasyon WB'ye bağlı olmayan bir başka Ulusal Federasyonla müsabaka yaparsa, WB Yönetim Kurulu Üye Ulusal Federasyona ceza verebilir (gelecekteki Uluslararası Yarışmalardan diskalifiye edilmek de dâhil).

60 Tekli, Çiftli, Üçlü, Dörtlü oyun düzenleme

Uygun olduğu yerde, bu kurallarının hepsi Tekli, Çiftli, Üçlü ve Dörtlü oyunlara uygulanacaktır.

61 Oyun Kuralları dışına çıkmak

Hiçbir Organizasyon Komitesi ya da birey Oyun Kuralları dışına çıkma hakkına ya da yetkisine sahip değildir.

Ek Bölüm A

A.1 Yarışma talimatı

1- Organizasyon Komitesi yarışma için yarışma detayları kamuya duyurulmadan önce Yarışma Talimatını hazırlamalıdır.

2- Yarışma talimatı ve teknik düzenlemeler herkese ilan edilmelidir.

3- Yarışma talimatı en azından aşağıdaki bilgileri içermelidir.

• Yarışma formatı (örneğin, Çiftli Turnuva, Karışık Dörtlü, ve bunun gibi.)

• Başlangıç - bitiş tarihleri ve saatleri.

• Müsabaka yeri.

• Katılım koşullarını (örneğin, açık veya kısıtlı giriş, sporcu uygunluğu ve bunun gibi.).

• Oyunların uzunluğu (topların sayısı, bitiş sayısı, setlerin sayısı, zaman limitleri ve bunun gibi.)

• Isınma ellerinin düzenlenmesi.

• Ayakkabı ve kıyafet (sponsor ihtiyacı dahil). (ek A2 ve A3'e bakınız.).

• Topların onaylı olma zorunluluğu.

• Tüm oyunların Çim Topu Yarışma Kuralları dâhilinde oynanacağını belirtmesi.

4- Eğer uygunsa, aşağıdaki ayrıntılar da Yarışma Talimatına dâhil edilmelidir.

• Yarışmalara WB lisansı, Federasyon veya Federasyon temsilciliği lisansı ile katılacağını belirtmek.

• Yarışma formatı ve uzunluğunun gerek görülmesi halinde Organizasyon Komitesince değiştirilebileceğini belirtmek.

• Antrenman için düzenlemeler.

• Sporcuların ısınması için düzenlemeler,

• Yedekler için düzenlemeler,

• Yavaş oyunla ilgili düzenlemeler.

• Oyun boyunca sporcu hareketlerini kısıtlamak için düzenlemeler (ek A4'e bakınız.).

• Tütün ve alkol yasağı ile ilgili hususlar.

• Doping testi için düzenlemeler.

• Yürütme kodu ve disiplin prosedürleri.

- Jüri (anlaşmazlık komitesi).
- Armağan ve Ödüller.

A.2 Ayakkabı

1- Sporcular, hakemler ve işaretçiler saha içerisinde buldukları sürece düztaban ('az topuk') ayakkabı giymeli.

2- WB ve Ulusal Federasyon ayakkabı için belirli renk ve taban şekli kabul edebilir.

A.3 Kıyafet

WB ve Üye Ulusal Federasyon sporcular, hakemler ve işaretçiler için belirli renk ve şekilde kıyafet (top eldiveni dâhil) belirleyebilir.

A.4 Oyun esnasında sporcuların hareketlerini kısıtlama

Eğer Organizasyon Komitesi oyun boyunca sporcuların hareketlerinin kısıtlanmasına karar verirse, bu durumda Yarışma Talimatına uygun olarak hareket edilmelidir.

1- İlk toplarını oynadıktan sonra, sporcuların yalnızca aşağıdaki koşullarda başa yaklaşmalarına izin verilecektir.

- Tekli oyun
 - Karşı taraf: üçüncü ve dördüncü toplarını attıktan sonra
- Çiftli oyun (her sporcu dört topla oynuyor) .
 - Öncüler: üçüncü ve dördüncü toplarını attıktan sonra ve
 - Kaptanlar: ikinci, üçüncü ve dördüncü toplarını attıktan sonra.
- Çiftli oyun (her sporcu iki topla oynuyor)
 - Öncüler: ikinci toplarını attıktan sonra ve
 - Kaptanlar: her bir toplarını attıktan sonra.
- Üçlü oyun (her sporcu üç topla oynuyor)
 - Öncüler: üçüncü topunu attıktan sonra;
 - İkinciler: ikinci ve üçüncü toplarını attıktan sonra ve
 - Kaptanlar: her bir toplarını attıktan sonra.
- Üçlü oyun (her sporcu iki topla oynuyor)
 - Öncüler: ikinci toplarını attıktan sonra;
 - İkinciler: ikinci toplarını attıktan sonra ve

- Kaptanlar: her bir toplarını attıktan sonra.
- Dörtlü oyun
- Öncüler: takımlarında ikinci sporcu ikinci toplarını attıktan sonra;
- İkinciler: ikinci toplarını attıktan sonra;
- Üçüncüler: ikinci toplarını attıktan sonra ve
- Kaptanlar: her bir toplarını attıktan sonra.

2- İstisnai ve sınırlı koşullarda, kaptan yukarıdaki paragraf 1'de belirtilenden daha önce sporcunun başa yaklaşmasını isteyebilir.

3- Eğer sporcu bu kuralın gereklerine uymazsa, kural 35 uygulanacaktır.

Ek Bölüm B

B.1 Tümseğın pozisyonu

1- Dikey

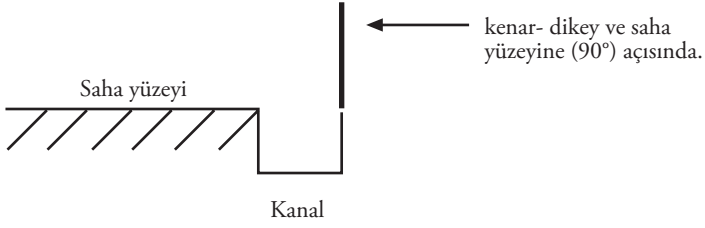

2- Sahaya doğru içeriye eğilimli

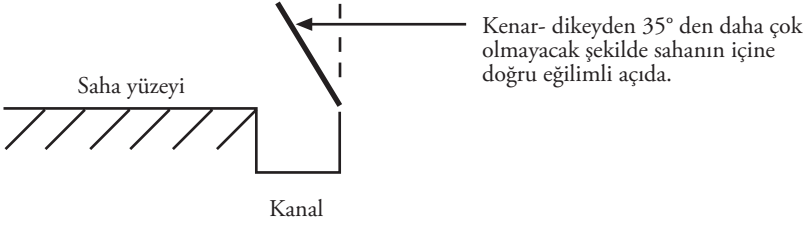

3- Sahadan dışarıya eğilimli

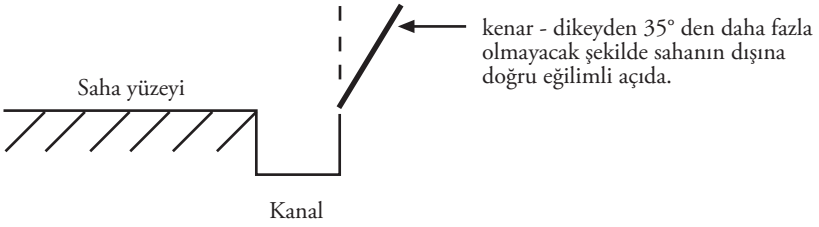

Yapılan tüm yeni sahalarda diyagram 1 ve 2'de açıklanan standart ile uyumlu olmalıdır.

B.2 Sahanın yüzeyindeki işaretler

1 Sahanın merkez çizgisini işaretleme

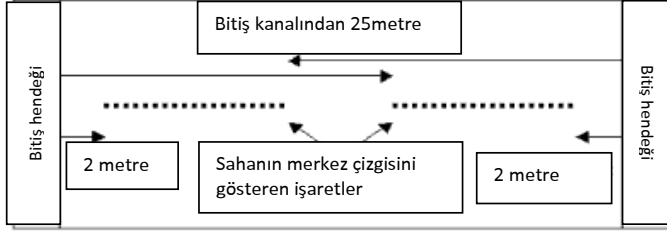

2 Sahanın merkez çizgisindeki her kanal önünden 2 metre işaretleme

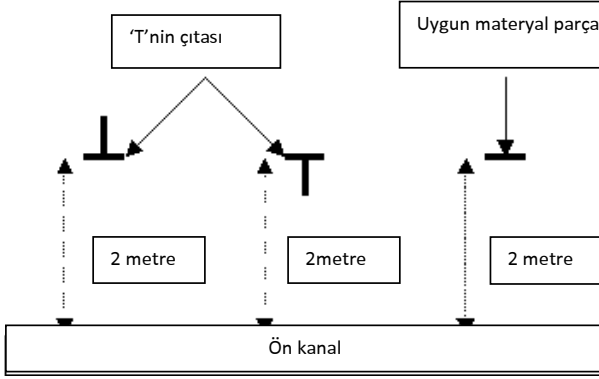

3

Oyun setleri için gerekli olan spotları işaretleme

3.1 Kural 15.5.2, 15.5.3 ve 15.5.4'ün gereklerini karşılayacak spotlar

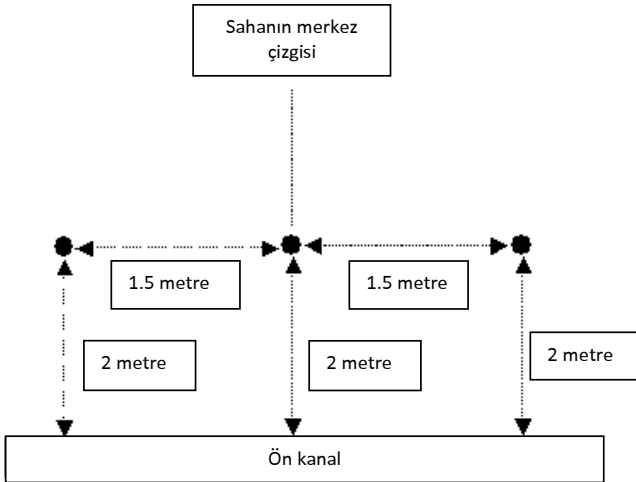

3.2 kural 15.5.6 gereklerini karşılayan spotlar

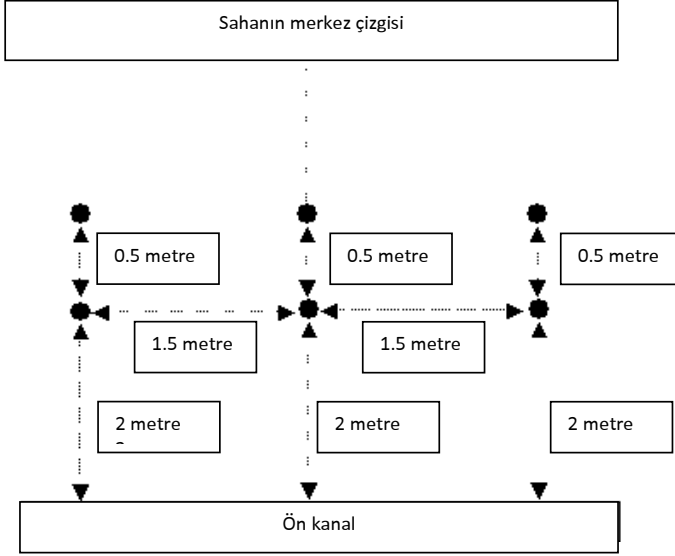

B.3 Misketi merkezleme

- 1 Sahanın merkez çizgisi üzerinde ön her ön kanaldan 2 metre olan işaretlerle ilişkide misketin pozisyonu (ek B.2'deki grafik 2' ye bakınız.)

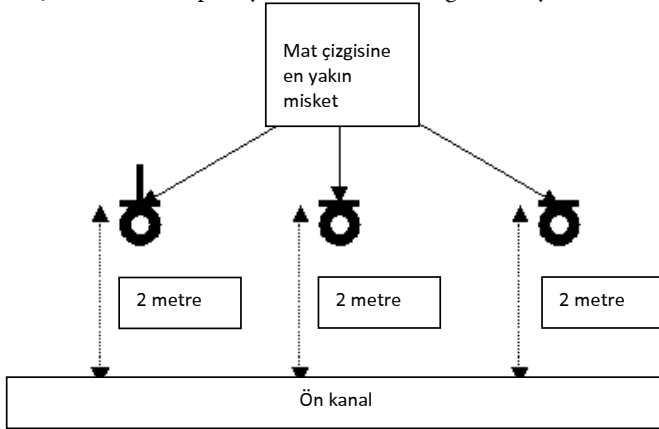

2 2 metre ölçüm aletine yanaşık misketin pozisyonu

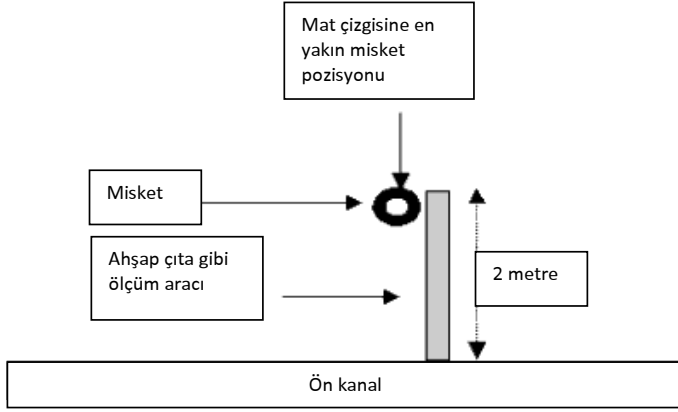

B.4 Mesafe çizelgeleri

- 1 Taraf kenarları yüzüne karşı veya taraf kenarları tepesindeki çivi ya da disk sabitleri ('+' ile gösterilen)

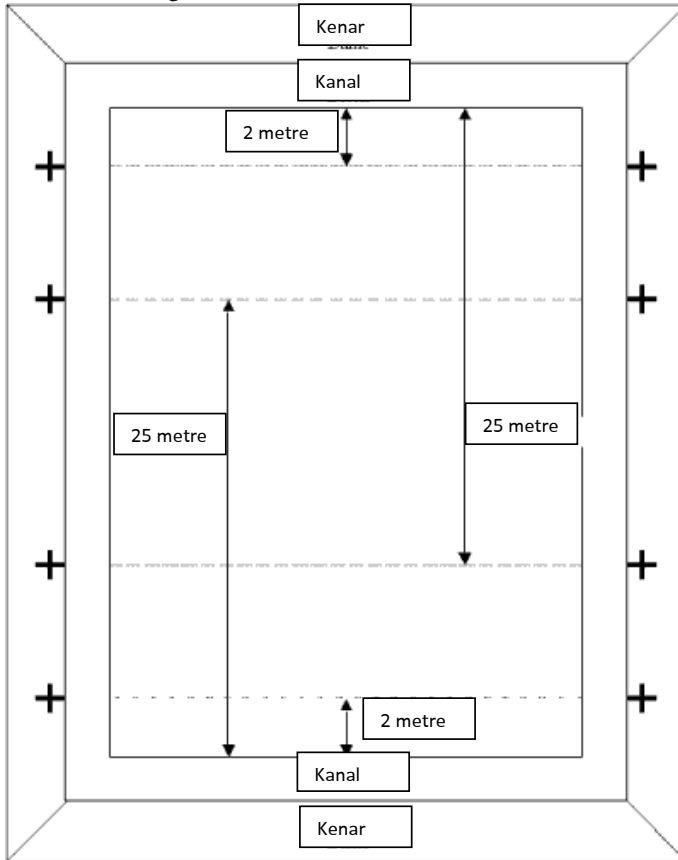

2

Oyun doğruğusunda mesafelerin gösterilmesi

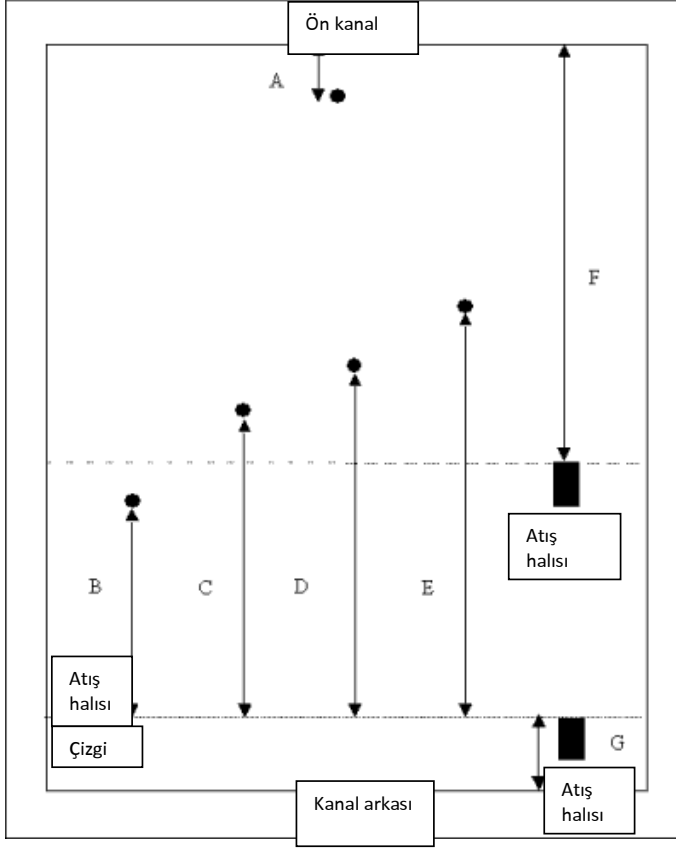

- A:** 2 metre – ön kanaldan alınmış misketin minimum mesafesi.
- B:** 14 metre – atış halısı çizgisinden canlı bowls topunun minimum mesafesi
- C:** 20 metre – atış halısı çizgisinden geri çekilen misketin minimum mesafesi.
- D:** 23 metre – atış halısı çizgisinden alınan misketin minimum mesafesi.
- E:** 27 metre – yeşil alanı ölçümlerken mat çizgisinden misketin mesafesi.
- F:** 25 metre – ön kanaldan mat çizgisinin minimum mesafesi.
- G:** 2 metre – kanal arkasından mat çizgisinin minimum mesafesi.

BÖLÜM 5

TÜRKİYE BOCCE BOWLING VE DART FEDERASYONU

BOCCE YARIŞMA TALİMATI

TBBDF BOCCE YARIŞMA TALİMATI

Bu talimat TBBDF Yönetim Kurulunun 13.10.2006 tarihinde kabul edilerek yürürlüğe giren Bocce oyun kurallarını içermektedir. Bu talimatta Petank, Raffa ve Volo oyun sistemleri yer almakta olup, bu oyunların kurallarında küçük değişiklikler yapılmış olsa da burada bu değişikliklere yer verilmemiştir.

Genel Hükümler

Amaç, Kapsam, Dayanak ve Tanımlar

Amaç

Madde 1- Bu Talimatın amacı Uluslararası Bocce / Boule / Petank Oyun Kuralları uyarınca yurt içinde düzenlenen Bocce (Raffa, Boule ve Petank) yarışmalarında uygulanacak kuralları belirlemektir.

Kapsam

Madde 2- Bu Talimat yurt içinde yapılacak resmi ve özel bütün Bocce yarışmaları ile bu yarışmalara katılan kulüpler, yönetici, antrenör ve sporcuları kapsar. Bu Talimat dört bölümden oluşmaktadır:

- 1- Genel Hükümler
- 2- Raffa Yarışma Talimatı
- 3- Petank Yarışma Talimatı
- 4- Boule (Volo) Yarışma Talimatı

Dayanak

Madde 3- Bu Talimat, 14/7/2004 tarihli ve 25522 sayılı Resmi Gazetede yayımlanarak yürürlüğe giren Gençlik ve Spor Genel Müdürlüğü Özerk Spor Federasyonları Çerçeve Statüsü ile 27 Mayıs 2006 tarihinde yapılan 1. Olağan Genel Kurulda kabul edilen Türkiye Bocce Bowling ve Dart Federasyonu Ana Statüsü'ne dayanılarak hazırlanmıştır.

Tanımlar

Madde 4 - Bu Talimatta geçen tanımlardan;

Federasyon : Türkiye Bocce Bowling ve Dart Federasyonunu (TBBDF)

Başkanlık : Türkiye Bocce Bowling ve Dart Federasyonu Başkanlığını

Başkan : Türkiye Bocce Bowling ve Dart Federasyonu Başkanını

İl Temsilciliği : Türkiye Bocce Bowling ve Dart Federasyonu İl Temsilcisi

Kulüp : Gençlik ve Spor Genel Müdürlüğünce spor kulübü olarak tescili yapılmış olan ve Bocce, Bowling ve Dart branşları için federasyonca tescil edilmiş olan spor kulüplerini,

Uluslararası Federasyonlar: CBI (Uluslararası Bocce Konfederasyonu), FIPJP (Uluslararası Petank Konfederasyonu), FIB (Uluslararası Boule Sporları Federasyonu)

ifade eder.

BİRİNCİ BÖLÜM

Esas Hükümler

Yarışma Mevsimi

Madde 5 — Bocce yarışma mevsimi her yıl 01 Ağustos'ta başlar ve takip eden yılın 31 Temmuz'unda sona erer.

Yarışmalara Katılma

Madde 6 — Her il veya kulüp temsilcileri yarışmalara katılacak sporcuların isim listelerini; kategorilerine ve branşlarına göre federasyonun belirlediği zamanlarda, silintisiz ve eksiksiz olarak yarışma tertip kuruluna verir. Zorunlu hallerde değişiklik isteği, ilgili yarışmadan önce yapılan ve yarışma ile ilgili bilgilerin verildiği Teknik Toplantıda yapılır. Bu toplantı tertip kurulu

tarafından düzenlenir ve hakemler, isteyen oyuncular, yarışma ile ilgili tüm taraflar katılabilir.

Yarışmalara Katılacak Sporcularda Aranacak Şartlar

Madde 7 — Yarışmalara katılacak sporcularda, kategorinin yaş sınırları dahilinde olması ve lisanslarının vize edilmiş olması şartları aranır.

Yarışma Çeşitleri

Madde 8 — Bocce yarışmaları; federasyon, temsilcilik ve özel yarışmalar olmak üzere üç çeşittir.

a) Federasyon Yarışmaları

Federasyon başkanlığınca hazırlanan ve yürütülen Bölgesel, Kıtasal ve İkili Uluslararası Yarışmalar ve Dünya Şampiyonaları, Ferdi ve Kulüpler Ligleri, Türkiye Şampiyonaları, Kupa Müsabakaları, Kulüplerarası yarışmalar, il takımları arası resmi yarışmalardır. Bu yarışmalara katılan sporcularda lisans şartı aranır.

b) Temsilcilik Yarışmaları

Federasyonun mahalli temsilcilikleri tarafından hazırlanan ve il spor müdürlükleri ile birlikte yürütülen, federasyonca onaylanmış yarışmalardır. Temsilcilikler federasyon yarışmaları öncesinde seçme niteliğinde yarışmalar da düzenler. Bu yarışmalara katılan sporcularda lisans şartı aranır.

c) Özel Yarışmalar

Federasyon başkanlığından izin alınmak suretiyle yapılan, katılım şartları ve özel teknik düzenlemenin tertip edici tarafından tespit edildiği her türlü bölgesel, kurumsal, ulusal, uluslararası vb. yarışmalardır. Bu yarışmaların neticelerinin federasyon tarafından dikkate alınması için katılanların lisanslı olması ve yarışmaların federasyonca atanan gözlemci nezaretinde yapılması şartı aranır. Federasyon gerekli görmesi halinde her türlü özel yarışmaya gözlemci ya da federasyon temsilcisi atar. Özel yarışma izni federasyon başkanlığınca belirlenecek bir ücret karşılığında verilir.

Yukarıda bahsedilen yarışmaların haricinde hiç bir kurum, kişi, örgüt kamuya açık bir ilanla yarışma tertip edemez. Her türlü yarışma federasyon başkanlığının iznine tabidir. Bu tür yarışmaların izni için en az 15 gün önceden Federasyona başvurulur. İzinsiz müsabaka düzenleyenler ve/veya bu yarışmalara katılanlar Ceza Kuruluna sevk edilir, gerekli görülmesi halinde haklarında yasal takip yapılır.

Yarışma Usulleri

Madde 9 — Bocce yarışmaları Uluslararası Oyun Kurallarına göre aşağıda belirtilen sistemlerde düzenlenir;

- a) Raffa
- b) Boule (Volo)
- c) Petank

Federasyon başkanlığınca bu sistemlerin bir arada uygulandığı yarışmalar, özel etaplı ligler düzenlenebilir. Liglerin teknik düzenlemesi, federasyon yönetim kurulunca onaylanacak lig talimatı ile belirlenir.

Bocce sporunda, Raffa, Boule (Volo) ve Petank oyun sistemlerindeki müsabakaların yapılabilmesi için, federasyonun uygun göreceği bir organizasyon kurulu oluşturulması veya görevli hakemler arasından organizasyon sorumlusu belirlenmesi zorunludur.

Kategoriler

Madde 10 — Bocce sporunda yarışan erkek ve bayan sporcular aşağıdaki kategorilere ayrılır.

- a) Yıldızlar Bayan :10-15 yaş arası,
- b) Gençler Bayan :15-18 yaş arası,
- c) Büyükler Bayan :18 yaş ve yukarısı,
- d) Mastırlar Bayan :50 yaş ve yukarısı,
- e) Yıldızlar Erkek :10-15 yaş arası,
- f) Gençler Erkek :15-18 yaş arası,
- g) Büyükler Erkek :18 yaş ve yukarısı.
- h) Mastırlar Erkek :50 yaş ve yukarısı.

Yarışmaların teknik düzenlemesinde belirlenmek ve ilan edilmek koşuluyla bayan ve erkekler aynı kategoride yarıştırlabilir.

Yaş tayininde, doğum günü esas alınarak hesap yapılır. Sporcular bir üst kategoride yarışabilirler ve bir başka yarışmada asıl kategorilerine dönebilirler. Sporcular her yarışmada yalnızca bir kategoride yarışabilir.

Organizasyon Kurulu

Madde 11— Federasyon tarafından düzenlenen yarışmalar için organizasyon kurulu kurulur. Organizasyon kurulu, federasyonun organizasyon ku-

rule üyeleri ve/veya federasyon görevlileri, hakemler, diğerkurul üyeleri arasından federasyon başkanınca belirlenen en az 3 ve en fazla 7 kişiden oluşur.

Organizasyon Kurulu Görev ve Yetkileri

Madde 12— Yarışma organizasyon kurullarının görev ve yetkileri şunlardır:

- a) Federasyon tarafından gönderilen yarışma programını uygulamak,
- b) Önemli bir zorunluluk nedeniyle Federasyon tarafından gönderilen yarışma programı uygulanıyorsa, bu programda değişiklik yapmak,
- c) İllerden gelen listelere göre hakemlerin de yardımıyla lisans kontrolü yapmak,
- d) Yarışma için gerekli malzemelerin kontrolünü yapmak,
- e) Hakemlerle birlikte salonu uygun şekilde düzenlemek,
- f) Yapılan itirazları değerlendirerek karara bağlamak,
- g) Yarışma ve disiplin talimatına aykırı hareket edenleri tespit ederek haklarında işlem yapmak üzere disiplin kuruluna sevk etmek,
- h) Yarışma katılımcı listesi ve yarışma neticelerini federasyona ulaştırmak.

Tescil ve Vize Şartı

Madde 13 - Federasyonca ve il müdürlüklerince düzenlenecek yarışmalara katılabilmek için, kulüplerin federasyonca tescillerinin yapılması ve sporcuların lisanslarının vize ettirilmesi zorunludur.

Yarışmaların Ertelenmesi ve Yerinin Değiştirilmesi

Madde 14 - Bocce müsabakaları belirtilen yerde, ilan olunan gün ve saatte başlar. Bir yarışma ancak zorunlu nedenlerle ertelenebilir.

Kötü hava, olağanüstü şartlar veya elde olmayan nedenlerle ertelenen maçlar, ertelendiği andaki skorla tekrar başlar.

Bu konuda karar alma yetkisi yarışma saatine kadar organizasyon kuruluna, yarışma sırasında ise hakemlere aittir.

Faaliyet programında yer alan yarışmaların iptal edilmesi, ertelenmesi, öne alınması veya yerinin değiştirilmesi, Federasyon Başkanının onayı ile yapılır.

Hükmen Yenik Sayılma

Madde 15 - Aşağıdaki durumlarda yarışmalara katılan sporcular / kulüpler hükmen yenik sayılırlar:

- a) Yarışma saatinden önce lisansları hakemlere vermemek,
- b) Lisansların kontrol edilmesinden sonra hakemin oyuncularını tanımasından yararlanarak sahte oyuncu oynatmak,
- c) Cezalı oyuncu oynatmak, cezalı teknik direktör, antrenör veya yönetici ile yarışmaya katılmak,
- d) O kategoride oynamaya uygun olmayan, yaşı büyük oyuncu oynatmak,
- e) Sahte veya üzerinde tahrifat yapılmış lisanslı oyuncu oynatmak,
- f) Yarışmanın sonucu üzerinde önceden anlaşma yapmak, (Bu durumda iki takım da hükmen yenik sayılır).
- g) Yarışmayı tamamlamadan oyundan çekilmek,
- h) Bir yarışmada, hakem tarafından oyun salonundan çıkarılmak istenen oyuncu, yönetici ve antrenörün oyun sahasını terketmemesi,
- i) Sporcu, yönetici ve antrenörün hakemlere müdahaleleri nedeniyle yarışmayı devam ettirme imkanının bulunmaması,
- j) Sporcunun geçersiz lisans ile yarışmaya katılması,
- k) Erteleme yarışmalarında erteleme tarihinde oynama hakkı bulunmayan oyuncu oynatılması,

Bu maddenin (a) bendi dışındaki bentlerde belirtilen hallerde söz konusu sporcu / kulüp ayrıca Merkez Ceza Kuruluna sevk edilir.

Maça çıkmadığından hükmen yenik sayılan takıma 0 (sıfır), hükmen galip olan takıma set sayısına göre 1' er puan verilir.

Yarışmalara Hakem Tayini

Madde 16 - Hakem tayini aşağıdaki şekilde yapılır;

a) İl ve ilçe yarışmalarında hakem görevlendirilmeleri il veya ilçe hakem kurullarınca, bu kurullar yoksa il veya ilçe tertip kurulları, o da yoksa il veya ilçe temsilcileri tarafından yapılır.

b) Federasyonca düzenlenen yarışmaların hakemleri federasyon başkanlığınca veya Merkez Hakem Kurulunca belirlenir. Herhangi bir nedenle Merkez Hakem Kurulunun görevi sona ermişse, yenisi kuruluncaya kadar bu görevi Federasyon başkanlığı yürütür.

Sporcu Kıyafetleri

Madde 17- Her takım tam forma ile sahaya çıkmalıdır. Kulüp renklerini taşıyan uzun pantolon veya eşofman altı ve yakalı veya yakasız forma ve aynı tip ve renkte spor ayakkabısı olmalıdır. Ancak sporcular şort veya rakibini rahatsız edebilecek kıyafetlerle maça çıkamazlar. Ferdi yarışmalarda sporcular uzun pantolon, eşofman altı ve forma giymelidir. Yarışma esnasında sporcu şapka, güneş gözlüğü veya rakibi rahatsız edecek bir takı takamaz. Bu tür takılar ancak hava şartları dikkate alınarak, müsabaka başhakeminin izniyle takılır.

Yarışmaların Yönetimi

Madde 18 - Bocce yarışmaları hakemler tarafından yönetilir. Müsabaka hakemleri, başlama saatinden en az bir saat önce yarışma yerinde bulunmalıdır. Herhangi bir nedenle yarışmaya gelmeyen hakemin yerine görevlendirme, Federasyon Hakem Talimatının ilgili maddesine göre yapılır.

Hakemlerin Yarışmalar ile ilgili Görevleri

Madde 19- Hakemler görevlerini Uluslararası Bocce Oyun Kuralları ve TBBDF Hakem Talimatı hükümlerine uygun olarak yapmak zorundadırlar.

Hakemler, yönettikleri yarışmayla ilgili raporlarını il faaliyetinde 3 gün içinde il temsilciliklerine, Federasyon faaliyetlerinde 7 gün içinde Federasyona vermek zorundadırlar.

Temsilciler ve Gözlemciler

Madde 20 - Her türlü yarışmalarda yeteri kadar temsilci, gözlemci, görevli bulundurulur. Görevlilerin yolluk ve yevmiyeleri görevlendirildikleri birim bütçesinden karşılanır.

Temsilciler ve Gözlemcilerin Görev ve Yetkileri

Madde 21- Temsilci ve gözlemcilerin görev ve yetkileri şunlardır:

- a) Yarışmalar sırasında sporcuların ve hakemlerin kurallara uyup uymadığını izlemek ve rapor tutmak.
- b) Turlar sırasında hakemlerin sorumluluklarını yerine getirip getirmediğini değerlendirmek.
- c) Gerektiğinde hakemlerden yarışma cetveli ve çizelgelerini isteyip incelemek.

d) Yarışma sonuçlarını, hakemler hakkındaki izlenimlerini ve notlarını içeren raporlarını federasyona vermek.

Temsilciler ve gözlemciler yarışmalar sırasında hakemlere ve organizasyona herhangi bir şekilde karışamaz ve müdahale edemezler.

İtirazlar ve İtiraz Kurulu

Madde 22 - Bocce yarışmaları ile ilgili olarak, aşağıdaki durumlarda itirazlar yapılabilir.

- a) Takımın cezalı olması,
- b) Hakemlerin yarışma sırasında Uluslararası oyun kurallarını ihlal etmesi,
- c) Cezalı yönetici, teknik direktör ve antrenörün salona çıkması,
- d) Oyuncunun cezalı bulunması,
- e) Lisanssız oyuncu oynatılması,
- f) Federasyonca gönderilen talimatta yer alan kategorinin dışında oyuncu oynatılması,
- g) Bir başkasına ait lisansla oyuncu oynatılması,
- h) Lisansın üzerinde tahrifat yapılması,
- i) Yarışmacı ve takım kaptanının, kendisi veya takımı ile ilgili olarak verilen bir kararı uygun bulmaması,
- j) Yarışmacı veya takım kaptanının, maç sonucunun, yanlış olarak kayıt edildiğini iddia etmesi,

İtiraz Kurulu, yarışma öncesi organizasyon kurulu üyeleri arasından seçilecek 3 veya 5 üyeden oluşur.

İtiraz Şekli

Madde 23- İtirazlar aşağıdaki şekilde yapılır:

a) Bir sporcu veya takım kaptanı itirazını sözlü olarak hakem veya başhake yapabilir.

Verilen kararı uygun bulmadığı takdirde, yazılı olarak itiraz kuruluna başvuruda bulunur.

b)Yapılacak her türlü itirazlar için yarışma reglemanında belirtilen itiraz ücreti organizasyon kuruluna yatırılmalıdır. İtiraz bedeli yatırılmadan yapılacak itirazlar kabul edilmez.

c)İtiraz haklı görüldüğünde para iade edilir. Aksi halde bu paranın ta-

mamı federasyon hesabına gelir kaydedilir.

Cezalar

Madde 24 - Yarışmalarda cezayı gerektiren hareket ve fiillerde bulunanlar, TBBDF Disiplin Talimatı hükümlerine göre cezalandırılır.

Şikayetler

Madde 25 - Oyuncu, hakemler, antrenör ve Bocce'nin diğer tüm birimleri ile ilgili şikayet ve sorunlar yazılı olarak TBBDF'na yapılmalıdır. TBBDF şikayetin haklılığına göre şikayet edilenden yazılı veya sözlü savunma isteyebilir. Şikayet haklı görülürse TBBDF Disiplin Talimatı hükümleri uygulanır.

Turnuva ve Denetleme Kuralları

Madde 26 - Tekler, Takımlar veya bunların kombinasyonu sonucu oluşturulan, önceden belirlenmiş bir müsabaka sistemi içinde yapılacak her türlü organizasyon turnuva olarak adlandırılır. Turnuvalar düzenleme usulü ve denetleme kuralları şunlardır;

a) Tüm turnuva düzenleme başvuruları TBBDF'na ve düşünülen turnuva tarihinden en az 15 gün önce yazılı olarak yapılmalıdır. Bu başvuruda turnuva katılım şartları, tarihi, kuralları, skora, tahmini katılımcı sayısı, katılım ücretleri ve varsa ödüller mutlaka ayrıntılı olarak belirtilmelidir. Ayrıca turnuva ile ilgili duyuru afişi ve benzeri dokümanlar varsa, TBBDF'na başvuru dilekçesi ile birlikte gönderilmelidir.

b) Başvurusu TBBDF tarafından uygun görülüp turnuva düzenleme izni verilen turnuva organizasyonu, ancak bu izin sonrası kamuya duyurulur. İzni alınmamış turnuva duyurusu yapılamaz ve TBBDF izni olmaksızın turnuva düzenlenemez.

c) Düzenlenecek tüm turnuvalar TBBDF ana statüsüne ve Bocce kurallarına uygun olmalıdır

d) Oyunculardan alınacak katılım bedelleri TBBDF'nun her yıl için belirlediği rakamların altında veya üzerinde olamaz.

e) Kurumlar, Kulüpler, Salonlar, Şirketler, Kişiler, vb düzenleyecekleri her turnuva için TBBDF'na belirlenen turnuva düzenleme bedelini ödemekle yükümlüdür.

f) İşletmeler düzenleyecekleri turnuvalar için bedeli mukabili TBBDF'den hakem talep edebilirler.

g) Turnuva için sponsor firma veya firmalar var ise bunlar mutlaka başvuru sırasında belirtilmelidir. Sponsorluk talebi olan firma veya firmalar ancak TBBDF'in sponsor olabilirlik onayı sonrasında sponsor olabilirler.

h) Her turnuva için organizasyonu yapanlar gerekli güvenlik önlemlerini almakla yükümlüdür.

ı) TBBDF'den izinli olarak düzenlenen her turnuvanın sonuçlarını (dereceye girenler, verilen ödüller ve skorlar ve benzeri.) turnuvanın bitiminden sonraki en geç 15 gün içinde TBBDF'na yazılı bir rapor halinde bildirmek zorunludur.

j) Türkiye Şampiyonaları, Cumhurbaşkanlığı, Başbakanlık, Bakanlık ve benzeri resmi turnuvaları düzenleme yetkisi ve sorumluluğu sadece TBBDF'na aittir.

k) TBBDF'nın yazılı izni olmaksızın hiçbir gerçek veya tüzel kişi ve/veya kişiler ulusal, uluslararası, yerel, bölgesel turnuva düzenleyemez.

l) Turnuvalarda çıkabilecek anlaşmazlıkların giderilmesi ve sonuçlara yapılacak tüm itirazların değerlendirilmesi ve sonuçlandırılması Federasyonca yerine getirilir.

Doping

Madde 27- EBA, CBI, FIPJP, CEP, FIB, TBBDF, Gençlik ve Spor Genel Müdürlüğü Doping Talimatı tarafından doping olarak tanımlanan tüm maddelerin bocce sporcuları tarafından kullanımı yasaktır. Resmi ve/veya özel müsabakalarda doping kullandığı saptanan sporculara TBBDF Disiplin Talimatı yaptırımları uygulanır. TBBDF gerekli gördüğü hallerde ek ceza verebilir.

Milli Takımlar

Madde 28 - Türkiye'yi Dünya oyunları, Akdeniz oyunları, Dünya, Avrupa, Balkan Şampiyonaları ve her türlü diğer uluslararası turnuvalarda temsil edecek milli takım aday ve asıl kadrosunun seçimi, lisanslı sporcular arasında yapılacak şampiyona veya milli takım seçmelerine katılan sporcular ile ülkemizi en iyi şekilde temsil edeceği düşünülen lisanslı sporcular arasından Milli Takım Seçici Kurulu (bu kurul oluşturulmamışsa yerine Teknik Kurul) kararı ve federasyon yönetim kurulunun onayı ile yapılır. Milli takım seçimi ile ilgili esas ve usuller bir talimatla belirlenir.

Yayın Hakları

Madde 29 - Resmi ve/ veya özel tüm Bocce turnuvaları ile ilgili tüm TV, radyo, internet vb. kitle yayın hakları TBBDF iznine bağlıdır. Yayın hakkı istenen turnuvanın düzenleyicisi olan tüzel ve/veya özel kişinin en az 15 gün önce yazılı olarak izin için TBBDF'na başvurması gerekmektedir. Ancak TBBDF tarafından yayın izni verilmiş turnuvalar yayınlanabilir. İzinsiz yayın yapılan turnuva hemen iptal edilir ve sorumlular hakkında yasal işlem yapılır. TBBDF yayın yönetmeliğine uymayan düzenleyici tüzel ve/veya özel kişinin bocce organizasyonlarından en az 1 yıl men edilmesi ve turnuvanın düzenlendiği tesisin de en az 7 gün olmak üzere kapatılması cezaları uygulanır.

Yurtdışından ve KKTC'den Gelecek Sporcular

Madde 30 - Türk vatandaşı olup yurt dışında bulunan sporcular ve KKTC'den gelen sporcular ülkemizde düzenlenecek Bocce yarışmalarına ve Milli Takım seçmelerine katılabilirler. Ancak bu sporcuların yurt dışında bulunduğu ülkenin veya KKTC Federasyonundan aldığı lisansını ibraz etmesi zorunludur.

Çeşitli Hükümler

Talimatta Yer Almayan Hükümler

Madde 31- Bu talimatta yer almayan konularda, Uluslararası Federasyonların Kuralları ile Federasyon Yönetim Kurulunca alınan kararlar uygulanır.

Yürürlük

Madde 32 - Bu talimat 13/10/2006 tarihinden itibaren yürürlüğe girer.

Yürütme

Madde 33 - Bu yönetmelik hükümlerini federasyon başkanı yürütür.

İKİNCİ BÖLÜM

Raffa Yarışma Talimatı

Takım Kadroları, Oyuncuların Yapması Gerekenler ve Oyuncu Değişiklikleri

Madde 34 - Raffa müsabakalarında bütün kategorilerde olmak üzere, takım kadroları 4 oyuncudan oluşur. Oyuncuların yapması gerekenler ve oyuncu değişiklikleri aşağıdaki gibidir;

a) Her oyuncu 2 den fazla takımda yer alamaz. (Örneğin hem tekli hem ikili hem de üçlü takımda oynayamaz).

b) Her sette sadece 1 defa oyuncu değiştirme hakkı vardır (Tekler hariç). Oyuncu değişikliği oynanmakta olan elin bitiminde olur.

c) Değiştirilen oyuncu aynı müsabakanın başka bir setinde oynayabilir. (En fazla 2 maç kadrosunda yer almak kaydıyla)

d) Eğer adı bildirilen oyuncu, oyunun başlamasından önce değiştirilirse o setteki oyuncu değiştirme hakkı kullanılmış olur.

Müsabakalar

Madde 35 - Raffa (takım) müsabakaları 3 set olmak kaydıyla şöyle oynanır:

- a) Tekler; (Birebir) her oyuncu 4 topla oynar.
- b) Çiftler; (İkişer kişilik takım halinde) her oyuncu ikişer topla oynar.
- c) Üçlü takım; (Üçer kişilik iki takım halinde) her oyuncu ikişer topla oynar.

Puanların Sayımı

Madde 36 - Oyunu, 15 puan alan takım kazanır. Federasyon, değişik durumlarda farklı bir puan limitine karar verebilir.

Takımların Hakları ve Yükümlülükleri

Madde 37- Raffa müsabakalarında takımların hakları ve yükümlülükleri şunlardır:

a) İki veya üç kişilik takımlı maçların başlayabilmesi için sayılarının tamam olması gerekir. Oyuncu sayısı tam olmayan takımlar oynayamadığı müsabakayı (seti) kaybetmiş sayılır.

b) Oyunda her oyuncu 35.nci madde de belirtilen uygun top sayısı ile oynamalıdır.

c) Müsabaka başlangıç saatinden itibaren 15 dakika geç kalan, takım diskalifiye edilir.

d) İkili ve üçlü takımların bir kaptan oyuncusu olmalıdır ve sadece o hakemle görüşebilir ve takımın kararlarını bildirir.

e) Oyunculara bir top atmak için tanınan süre (1) dakikadır.

f) Bir takımın Antrenörü oyuncularıyla görüşmek için oyunda mola istediği takdirde, verilecek maksimum süre 2 dakikadır ve tüm oyunda bu izin ancak 3 kez kullanılabilir.

g) Bir takım, oyunu durdurmak için izin isterse bu, kendi oyuncusunun hamle yapacağı sırada olmalıdır. Bu kural ihlal edildiği takdirde, ilk defasında takıma bir ihtar verilir. Tekrarlanırsa oynanacak olan bir top diskalifiye edilir.

h) Topu alınacak olan oyuncuyu o takımın kaptanı belirler. Bu ceza tüm oyun esnasında geçerlidir.

Takım Oturma Yerleri

Madde 38 - Oyun oynanan saha arkalarında ayrılan banklara sadece 4 oyuncu, antrenör ve yönetici oturabilir. Ancak;

a) Takım bankında sigara içmek yasaktır.

b) Oyuna dahil oyuncular oyun sırasında banklara oturamazlar.

c) Bankta oturanlar müsabaka esnasında oyunu yakından izlemek için ayağa kalkıp sahaya yaklaşamazlar. Sadece antrenör mola esnasında bunu yapabilir.

Raffa Oyun Sahaları ve Kuralları

Raffa Oyun Sahaları

Madde 39 - Raffa sahaları yapılıırken aşağıdaki hususlara riayet edilir;

a) Raffa oyunu, çevre yüksekliği 25 –30 cm ve 5 cm kalınlığında metal olmayan tahta ve benzeri malzemeyle çevrili, içi (taban) çizgilerle bölümlere ayrılmış, son derece pürüzsüz ve düz bir alan üzerinde oynanmalıdır.

b) Saha uzunluğu 26.50 metre, genişliği 4.00-4.50 metre arası olmalıdır.

c) Sahanın her iki ucundaki sınır belirleyici tahtanın üzeri, esnek malzemeyle veya lastik kaplı olmalıdır. Kaplanacak esnek malzeme, misketin çar-

parak geriye itilmesini sağlar. (Bu kısım tabana değmeyecek şekilde asılı olmalıdır.)

d) Oyun esnasında, saha içinde ve etrafında yetkisiz insanlar ve oyunculara zarar verecek metal levhalar, eşya ve diğer benzeri yabancı maddeler bulunamaz.

Raffa Oyun Sahaları Ölçüsü ve Yapılışı:

Madde 40 - Oyun sahalarının iç bölümleri ve dış çevre ölçüleri aşağıda (Şekil-1)'de gösterilmiştir. Enine olan çizgiler tebeşir ve diğer renkli malzemeyle tabanın düzgünlüğünü bozmayacak şekilde çizilir. Taban üzerindeki çizgiler yan tahtalar üzerinde de işaretlenmelidir.



26.50

ölçüler m cinsindedir. (ŞEKİL- 1)

- A - A' çizgisi oyunculara tanınan en geri hattır.
- B - B' çizgisi misket, punto ve raffa atışlarının yapılacağı hat'tır.
- C - C' çizgisi Volo atışı yapacak oyuncunun kullanacağı hat'tır.

(Raffa Oyun Sahalarının Yapılışı: ŞEKİL 2 ve ŞEKİL 3 ' de görüldüğü gibi zemin, belirtilen ölçülerde, açık alanlar için tasarlanmış ve kapalı salonlarda da uygulanabilen malzemelerden yapılır. Son derece düzgün ve pürüzsüz olarak döşenecek asfalt üzerine zemin sentetik malzemeyle kaplanmalıdır.)

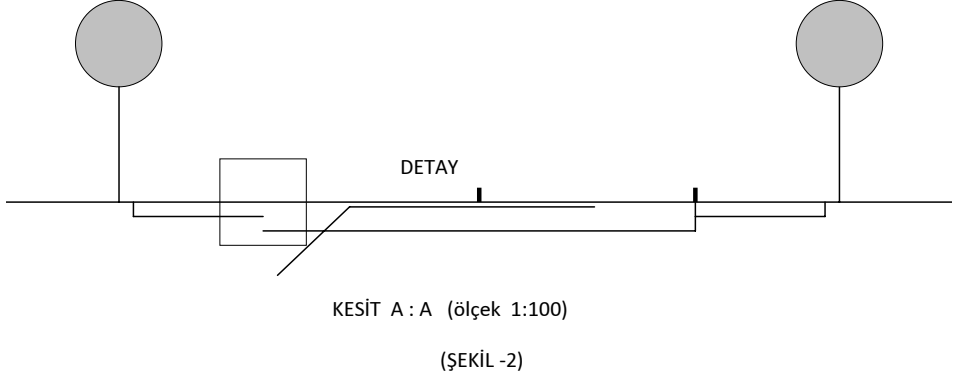

(ŞEKİL -2)

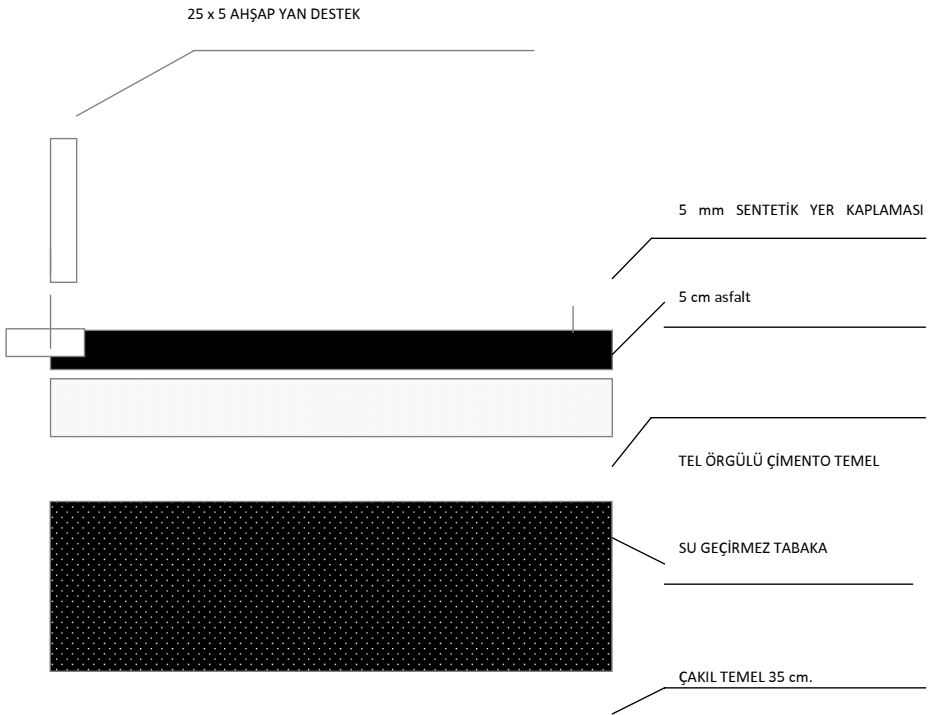

(ŞEKİL 3)

PARTICOLARE (Scala 1:10)

(ŞEKİL- 3) DETAY (ölçek 1:10)

d) B – B' çizgisi misketin atılacağı limit ve müsaade edilen hat'tır.

e) D – D' çizgisi yaklaşma atışından sonra topu takip için oyuncunun kullanacağı azami hat'tır. Endirek (raffa) atışlarında atılan topun geçmesi gereken çizgidir.

f) E hat'tı orta hat olup, misketin atılması sırasında geçilmesi gereken hat'tır. Aynı zamanda Raffa ve Volo atışı yapan oyuncunun en son kullanacağı hat'tır.

g) Oyun alanı üzerindeki çizgilerin tamamen veya kısmen silinmesi durumunda yan tahtalar üzerindeki işaretler arasında ölçüm yapılarak yeniden çizilir.

h) Hakem müsabaka başlamadan önce sahanın çizimi, ölçüm aleti ve top- ların kurallara uygun olup olmadığını kontrol eder.

Raffa Oyunu

Madde 41- Raffa oyununda 3 temel atış vardır:

- a) Punto (Yaklaşma) Atışı
- b) Raffa (Endirekt) Vurma Atışı
- b) Volo (Direkt) Vurma Atışı

Takımların Oluşumu, Hakları, Hükümlülükleri ile oyuncuların Yükümlülükleri

Madde 42- Takımlar aşağıdaki şekilde oluşur:

- a) Teke tek (Birebir ve her oyuncu 4 top' la oynar.)
- b) Çiftler olarak (İkişer kişilik iki takım halinde) her oyuncu 2' şer topla oynar.
- c) Üçlü ekip (Üçer kişilik iki takım halinde) her oyuncu. 2' şer topla oynar

Oyuncuların Yükümlülükleri

Madde 43- Oyuncuların yükümlülükleri şunlardır:

- a) Genel İlkeler;
 - 1) Oyuncular Genel Olimpik Tüzüğü'nü ve Uluslararası Olimpiyat Komitesinin kurallarına bağlı kalmakla yükümlüdürler. Oyuncular özellikle hakeme ve karşı takımın oyuncularına karşı son derece saygılı olmalıdırlar ve oyundan önce, oyun sırasında ve sonrasında tam bir "fair- play" zihniyeti ile hareket et-

melidir.

2) Anabolizan ilaçların tüketimi ve alkollü içkilerin kullanılması yasaktır. Bu kuralı ihlal eden oyuncu disiplin cezasına çarptırılır.

b) Özel Kurallar;

1)Oyun esnasında oynamayan oyuncular A-B veya A'-B' çıkış yerinde kalmalıdır. Oyuncular B-B' hattını geçemezler (4 metre). Bu hattı geçebilmeleri için hakemden özel izin almalıdırlar ve bunu ancak oynamadan önce zemini düzeltmek için (Ellerinde top da olabilir) yapabilirler. Toplarını attıktan sonra veya hakemin iznini aldıktan sonra topların yerini saptamak için geçebilirler. Bu hattı geçerken oyun sahasında hiçbir şey ve hiçbir iz veya işaret bırakmamalıdırlar. Bu şartlar dışında B-B' hattını geçen oyunculara ilk defasında bir ihtar verilir. İkinci defasında oynayacakları bir topları iptal edilir.

2)Hakem kararı neticesi veya diğer oyuncularla veya seyircilerle münakaşa ederek oyun alanını terkeden oyuncu diskalifiye olur ve takımı oyunu kaybetmiş sayılır.

Maçlar ve Puanların Sayımı

Madde 44 - Bir Raffa Oyununda müsabaka ve puanların sayımı aşağıdaki gibidir:

- a)Oyunun (maçın) sonunda 15 puan alan takım o oyunu kazanmış olur.
- b) Federasyon değişik durumlarda farklı bir puan limitine karar verir.
- c)Bir el tamamlandığında topu miskete en yakın olan takım, karşı takımın miskete en yakın olan topundan, daha yakın olan her bir topu için bir puan kazanır.

Top (Boccia) ve Misket (Pallino)

Madde 45 - Raffa müsabakası sırasında kullanılan topların genel özelliği aşağıdaki gibi olmalıdır;

a)Misket ve büyük top tamamen yuvarlak ve sentetik malzemedan yapılmış ve oluşumunda dengesini değiştirebilecek herhangi bir madde bulunmamalıdır. (Malzeme standardı Uluslararası Bocce Konfederasyonunca kabul edilen özellikte olmalıdır.)

Misket (küçük top) : Çapı 4 cm (tolerans-1 cm)

Ağırlığı 50 gram (tolerans – 5 gram)

b) Boccia (büyük top): Dünya, kıtalararası şampiyona ve kupalarında ve milletlerarası turnuvalarda Raffa topları aşağıdaki belirtilen niteliklerde ve tüm

takımlar için aynı çap ve ağırlığa sahip olmalıdırlar.

Büyükler için: çap 107 mm ağırlık 920 gram.

Bayanlar ve küçükler için çap 106 mm ağırlık 900 gram.

c) Büyük toplar her takım için aynı rekte olmalıdır. Fakat karşı takımın renklerinden kesin olarak değişik olmalıdır.

d) Oyun başlamadan önce hakem büyük ve küçük topları kontrol etmeli ve istenen özelliklere sahip olduğunu saptamalıdır.

e) Oyun esnasında ne misket ne de toplar değiştirilemez. Buna uymayan takım diskalifiye olur ve maçı kaybetmiş sayılır. Maç esnasında toplardan biri veya birkaçı kırılacak olursa ve hakem bunu tespit ederse kırılan topdan kalan en büyük parça işaretlenir. Onun yerine yeni bir top konur. Ancak kırılan topun büyük parçası oyun alanının dışında kalmışsa o atış sayılmaz. Hakem zorunlu nedenlerden dolayı oyunu durdurmuşsa ve oyun başka bir oyun alanında devam edecek olursa, o zaman topların değiştirilmesine müsaade edebilir.

f) Oyun topları hakemin izni alınmak suretiyle su ile nemlendirilir.

Büyük Topların İşaretlenmesi

Madde 46 - Misket ve toplar oyun alanında bulunan takımların atış sırasına göre hakem tarafından, aşağıda ŞEKİL- 4 deki gibi işaretlenir.

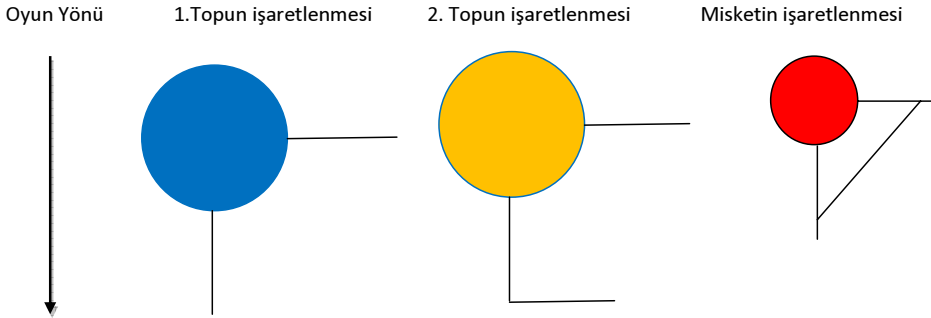

Oynanan yön (ŞEKİL- 4)

Avantaj Kuralı

Madde 47 - Avantaj kuralı aşağıdaki durumlarda işletilir;

a) Puana gidilmek suretiyle yaklaşma ve vurma atışlarında kural dışı ya-

pılacak atışlar, karşı takımın onayı ile geçerli ya da geçersiz sayılır veya sayılmaz. Rakip takım tarafından onaylanmayan top hakemin işaretiyle diskalifiye edilir.

b) Bir oyuncu yanlışlıkla hakkı olan toplardan daha fazla top atarsa,

1- Topu atana sayı yazılır. Atış geçerli sayılır.

2- Topları duruş pozisyonunda karşı takım lehine değişiklik olduğu takdirde hakkı olana sayılır.

3-Atış geçersiz sayılır. Atıştan önceki pozisyonlar korunur.

Oyunun Başlaması, Misketin Atılması, Atışın Geçerliliği

Madde 48 - Oyunun başlaması ve misketin atılmasında aşağıdaki kurallar uygulanır;

a) Oyun misketin geçerli bölgenin merkezi sayılacak şekilde başlar. Bu hem yanlardan hem de (B.E.-B'.E') hatlarından eşit mesafelerde olan bir nokta olup, bu nokta bundan sonraki azami ve asgari limitleri belirler. Merkez noktası tabanı tahriş etmeyecek şekilde işaretlenir.

b) Topu ilk atma ve başlangıç noktasını tespit etme hakkı yazı-tura atışı ile tespit edilir. İlk topu atma hakkını kazanan, karşıdaki takıma oyunu başlama noktasını tespit etme hakkını sağlar.

c) Oyuna başlayacak olan ekip yaptığı ilk atışının geçersiz sayılması halinde, aynı oyuncu diğer topunu atmak zorundadır. Atışlar geçerli olana kadar devam edilir.

d) Yapılacak ilk atışın sayılmaması halinde misket, geçerli bölgenin merkezi sayılacak şekilde ve karşı taraftan başlamak üzere ve ilk atışı yapan takım tarafından başlanır.

e)1 inci oyuncuyu takip eden atışlarda misket önceki atışta puan kazanan takım tarafından atılır. Kural dışı atışlarda misket bir defaya mahsus olarak rakip takıma geçer. Şayet bu atış da hatalıysa misket hakem tarafından geçerli bölgenin merkezine konur. Oyuna, misket ile ilk oynama hakkını elde eden takım başlar. Misket atma (oyuna başlama) prensip olarak hakemin onayı ile olur. İzinsiz yapılan atışlar geçersiz sayılır.

f) Misket gerek atış esnasında gerekse oyun esnasında yerdeki çizgiye olan durumuna göre geçerli veya geçersiz sayılabilir.

g) Geçerli bir oyunda atılan misket E çizgisini geçerse, fakat oyun sırasında E çizgisinin gerisinde bulunan bir geçerli topa çarpıp geri dönerse, yapılan bu atış geçerlidir.

h) Misket atış esnasında aşağıdaki şartlarda geçersizdir.

1- E çizgisini geçmez veya çizgi üzerinde bulunuyorsa,

2- B – B' çizgisini geçer veya çizgi üzerinde bulunursa,

3- Oyun alanına dahil olan yan kenara temas eder yada 13 cm veya daha yakın bulunursa.

ı) Geçerli bir oyun esnasında Misket;

1- Misket E çizgisine yakın mesafede veya bu çizgi üzerinde bulunuyorsa,

2-Saha dışına çıkarsa,

3-Saha dışına çıkıp yabancı bir cisme çarparak tekrar oyun alanına dönerse,

4-E çizgisini aşarak hakem veya bu bölgede bulunan oyuncuların birine çarparak geçerli bölgeye dönerse,

5- Yan kenarlara çarparsa, geçersiz sayılacağından atışlar aksi istikametten başlamak üzere tekrarlanır.

i) Geçerli bir oyunda saha içinde sadece misket varsa, yapılan atışta topun oyun dışına çıkması halinde buna sebep olan takım, atışların devamını sağlamak için diğer bir geçerli topunu atmak zorundadır.

j) Bu atışlar sırasında misketin durduğu merkezde yeri değiştiği takdirde:

1-Misket tekrar eski yerine konur.

2-Misket işaretlenmemiş ve oyuncunun puan almasını değiştirmeyen bir pozisyonda bulunuyorsa, bu durumda oyun geçersiz sayılır.

Raffa Oyununun Başlaması ve Yaklaşma (Punto), Vurma (Raffa-Volo) Atışları

Madde 49 - Bir Raffa oyununda atışlarda uygulanacak kurallar şunlardır:

a) Vurma ve yaklaşma atışları topla yapılır. Yapılacak vurma atışlarının geçerli sayılabilmesi için oyuncular hakeme ne çeşit atış yapacağını ve hangi topa vuracağını önceden belirtmek zorundadır. Ancak oyuncu bu karardan vazgeçerek yeni atış tarzını ve vuracağı topu değiştirebilir. Bu değişikliği de önceden hakeme bildirmek zorundadır.

b) Topun oynanması sırasında;

1- Yaklaşma atışında topla durduğu yerde işaretlenir.

2- Vurma atışlarında atılan top, önceden işaretlenmiş yanlış toplara çarparsa veya uzaklaştırırsa, rakibinin istemesi halinde tüm topla tekrar eski işaretli yerlerine konur.

c) Topun atışı sırasında oyuncunun ilerdeki ayağının atış çizgisini geçmesine izin verilmez. Aksi takdirde yapılan atış geçersiz sayılır. Avantaj kuralı geçerlidir. Ancak sağlanan bu avantaj tüm atılmış ve atılacak topların sayısına eşit olmalıdır.

d) Atılan Top veya Misketin yerdeki muhtemel bir cisim tarafından yö-rüngesinin değiştirilmesi veya engellenmesi halinde yapılan atış geçersiz sayılır ve atış tekrar edilir.

e) Raffa oyununda oyuncular; direkt ve endirekt vurma atışlarında E-E' çizgisinin, yaklaşma atışlarında ise D-D' çizgisinin ötesine geçemez. Geçtiği takdirde kullandığı toplardan birisi iptal edilir. Ancak oyuncu hakem izniyle bu çizgiyi geçer ve topların pozisyonunu inceleyebilir.

f) Puan almadan önce atılan toplar yan kenarlara çarparsa, geçersiz sayılır. (Avantaj kuralı hariç).

g) Atılan toplar kasıtlı olarak durdurulmaz veya istikameti değiştirilemez. Bu hareketler oyunculara verilecek cezanın en yüksek olmasını gerektirir. Bu durumda yapılan atış geçersiz olup, bu esnada sabit ve işaret edilmiş topların yerleri değişmişse daha önceki işaretli yerlerine konur.

h) Bir bitişik oyun alanından sekerek oyun oynamakta olan diğer bir sahaya tecavüz eden toplar buradaki toplara çarparak diğer topların yerin değiştirirse çarpılan toplar tekrar eski yerine konur ve yapılan atış geçersizdir. Atış esnasında oyuncunun ilerideki ayağının atış hattını geçmesine müsaade edilmez. Ancak oyun alanını düzeltmesi halinde elinde top olmaksızın geçebilir.

Ortak Kurallar

Madde 50 - Top ve Misketin ortak kuralları şunlardır:

a) Atılan topun çarpmasıyla olmayıp sadece bordun hareketiyle dağılan toplar ve misket, daha önce işaretlenmiş yerlerine konur. Ancak geçerli bir atış esnasında topun çarpmasıyla dağılan toplar ve misket, yeni pozisyonlarında bırakılarak işaretlenir.

b) Misket ve topların atılması sırasında atılan top sahayı çevreleyen bord ve yan tarafa çarptıktan sonra başka bir nesneye dokunmadan tekrar oyun sahasına girerse, bu atış geçerli sayılır.

c) Oyun dışına çıkarak bir harici nesneye çarparak tekrar oyun sahasına dönen toplar geçersizdir. Bu top saha içinde sabit ve işaretli topları hareket ettirmişse bunların ilk işaretli yerlerine konması gerekir. Ancak bir başka pozis-yondaki top, hareket halindeki başka toplara çarparsa çarpılan toplar durdukları yerde işaretlenirler. Çarpan top ise geçersiz sayılır.

Isınma Atışları

Madde 51- Takımlar müsabaka başlamadan önce “A” hattından başlamak üzere her iki taraftan birer tur ısınma atışı yaparlar.

Isınma atışları şu durumlarda yapılır;

- 1- Her iki takım müsabakaya ilk başlarken sırayla ısınma atışı yaparlar.
- 2- Zorunlu sebeplerle durdurulan geçerli bir müsabakanın başka bir sahada devam etmesi gerekiyorsa sırayla ısınma atışı yapılır.

Atış Çeşitleri

Madde 52 - Atışlar yaklaşma atışları ve vurma atışları diye ikiye ayrılır. Vurma atışları da direkt ve endirekt vurma atışları olmak üzere kendi arasında ikiye ayrılır.

YAKLAŞMA (PUNTO) ATIŞLARI

Yaklaşma, oyuncunun saha içinde daha önceden atılmış bir **TOP** veya **MİSKETE** yakın olabilmek için kendi topu ile yaptığı atış ile gerçekleşir. Oyuncu atış yaptığı el ile aynı ayağını önde tutarsa bir denge kurar. Küçük de olsa koluna gelen yükü bacağına dayanarak taşır.

Yaklaşma atışında dikkat edilecek hususlar şunlardır:

a)Yaklaşma atışı: Oyuncunun saha içinde daha önce oynanmış bir top veya miskete atacağı kendi topuyla yaklaşma olayıdır. Bu oyunda atış yapacak bir oyuncu öndeki ayağının B-B’ çizgisinin ötesine geçmemesi gerekir. Geçtiği takdirde atılan top geçersiz sayılarak iptal edilir. (Avantaj kuralı hariç).

b)C-C’ çizgisini geçen her top kurallara uygundur.

c) Atış hakeminin izniyle yapılır. Aksi takdirde atılan top iptal edilir. (Avantaj kuralı hariç).

d) Takımlardan biri geçerli bir atış yapmadan tüm toplarını bitirirse, rakip takıma oynanmış ve oynanacak olan geçerli topların sayısı kadar puan verilir.

e)Hakem puanlama sırasında ve puanların hesaplanmasında hata yaptığı takdirde, bu yanlış uygulamadan sonra atılan bütün toplar yeniden atılmalıdır.

f) Hakem kenarlara çarpan bir topu avantaj kuralına uymadan saha dışına çıkardığı takdirde atılan top veya misket iptal edilerek oyun dışı bırakılır. Misket ise el değiştirir.

g) Bir müsabaka esnasında karşılıklı atılan topların miskete olan uzaklıkları eşit ise, son oynayan takım puan alana kadar atışa devam eder. Atışlar sonunda hala eşit mesafe devam ediyorsa oyun geçersiz sayılarak yeniden ve karşı taraftan devam eder.

h) Önceden işaretlenmiş bir top kendi kendine hareket ederse, tekrar eski yerine konur. Toplar önceden işaretlenmemişse top yeni pozisyonunda yeniden işaretlenir.

VURMA (RAFFA VE VOLO) ATIŞLARI

Vurma atışları, oyuncunun misketi, rakip topu veya kendi topunu vurmak için yaptığı atışlardır. Vurma atışı direkt (volo) veya endirekt (raffa) olarak yapılır.

Endirekt vurma atışında dikkat edilecek kurallar şunlardır:

a) Endirekt vurma atışı, geçerli bir oyunda hakemin işaretlediği rakip topa, veya kendi topuna veya miskete yapılan atışta, atılan topun yere çarpıp yuvarlanarak gitmesiyle yapılan atıştır.

b) Endirekt vurma atışının geçerli olabilmesi için, oyuncu, hangi topa vurmak istediğini önceden belirtmek zorundadır. Bundan başka hakemin atış izni vermesini bekleyecektir. İzinsiz yapılan atışlar geçersiz olup oyuncunun topu iptal edilir. Yapılan atışta dağılan toplar eski yerine konur. (Avantaj kuralı hariç).

c) Eğer oyuncu atacağı topu herhangi bir nedenle elinden çıkarmışsa ve top henüz yere değmemiş durumda olsa bile B-B' çizgisinin ilerisine geçebilir. Ancak topu elinden çıkarmadan B-B' çizgisini geçerse yapılan atış geçersiz sayılır. (Avantaj kuralı hariç.)

d) Hangi topa vuracağını belirten oyuncu; misket veya toplarından herhangi bir top, işaretli olan toptan 13 cm veya daha kısa mesafede oldukları pozisyonda (bersaglio) hedef teşkil ettiğinden, her iki topa vurduğu takdirde yapılan atış geçerlidir. Ancak hakem atış izni vermeden önce işaretlenmiş misket veya toplardan 13 cm. yada daha yakın mesafede bulunan toplar veya misket işaretlenmelidir.

e) B-B' çizgisinden atılan topların D-D' çizgisinin ilerisinde yere çarpması gerekmektedir. Bu çizgi üzerinde veya gerisinde yere temas eden toplar geçersizdir. (Avantaj kuralı hariç) .

f) Atış yapmak üzere önceden belirtilen misket veya topa değil de diğer toplara yapılan kural dışı atışlar geçersiz sayılır. (Avantaj kuralı hariç) .

g) E-D çizgileri arasında bulunan toplara bersaglio durumu olsa bile en-

direk atış yapılamaz. Ancak misket ile top arasında bersaglio durumu sözkonusuysa atılır.

Direkt vurma atışında uyulacak kurallar şunlardır:

a) Direkt vurma atışı: Hakem tarafından yerleri işaretlenerek, karşı takım veya kendi topuna veya misketya direkt yapılan vuruştur.

b) Direkt vurma atışının geçerli olabilmesi için, oyuncu B-B' çizgisi içerisinde bulunacak ve vurmak istediği topu belirtecektir. Misket ilk vurulacak top olup, ya da ikinci vurulacak toplar gibi, ve oyuncu, hakemin kendi belirtmiş olduğu top yada misket' nun 40 cm. önüne teğet çizmesini bekler. Sonra hakemin kendisine atış izni vermesinden sonra topunu atar. Oyuncu bu kurallara uymadığı takdirde yapılan atış geçersiz olup atılan top iptal edilir. (Avantaj kuralı hariç).

c) Eğer oyuncu atış esnasında topu elinden çıkarmış ise ve bu top henüz yere temas etmediği takdirde C-C' çizgisinin ilerisine geçebilir. Ancak topu elinden çıkarmadan C-C' çizgisini geçerse yapılan atış geçersiz sayılır. (Avantaj kuralı hariç).

d) Direkt vurma atışında, atış yapılacak topa 13 cm. veya daha yakın olan bütün toplara yada miskete vurmamak serbesttir. Ancak vurulan top veya miskete atılan topun yere temas noktası arasında 40 cm. mesafe olmalıdır. Atılan top yeri belirtilen topa veya miskete vurmaz ise yada çizilen teğetin dışına düşerse yapılan atış geçersiz sayılır ve atılan top geçersiz sayılır ve ihraç edilir. (Avantaj kuralı hariç).

Oyuncular yapacakları direkt veya endirekt vurma atışını takiben orta hatın ilerisine geçemezler. Ancak tüm toplarını atan oyuncu bu çizginin ilerisine geçme hakkına sahiptir.

Yaklaşma Atışı Sırasında Topların Dağılması ve Ölçülmesi, Hareketler

Madde 53 - Topların ve Misketin çarpma neticesinde dağılma mesafesi oyunda kullanılan ölçü aleti ile tespit edilir. Yardımcıların da katkısı ile uzak mesafelerin ölçümü oyunda görevli iki hakem tarafından ölçümle veya şerit metreyle yapılır. Bu ölçüm, topun yerdeki pozisyonu işaretlendikten sonra yapılması gerekir.

a) Direkt İttirme Hareketi; Atılan top hedef dışındaki bir diğer topa yada miskete çarparak onları 70 cm den fazla hareket ettirdiği takdirde yapılan atış geçersiz sayılır. Dağılan toplar tekrar eski işaretli yerine konur. (Avantaj kuralı hariç). (ŞEKİL-5)

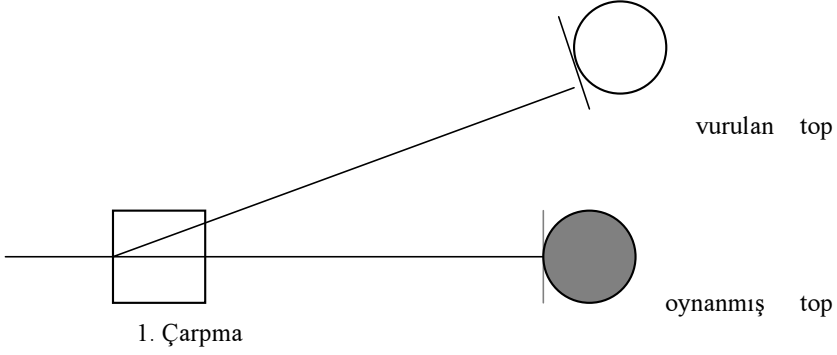

(ŞEKİL- 5)

b) Zincirleme Hareket; Atılan top hedef dışındaki bir diğer topa veya miskete çarpar, çarpılan top da başka bir topa çarpar ve de misket'yu 70 cm den fazla uzaklaştırırsa bu atış geçersizdir. Dağılan toplar tekrar eski yerine konur. (Avantaj kuralı hariç) . (ŞEKİL- 6)

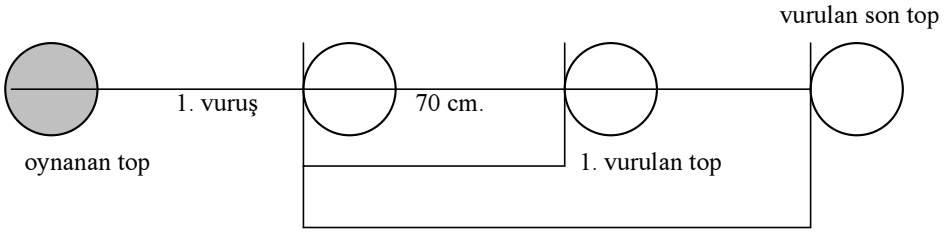

(ŞEKİL- 6)

c) Geçerli yer değişiklikleri; Birden fazla topa çarparak yer değiştiren yukarıdaki bölümlere tekrar girmeden önce çarpılan ilk topun 70 cm den fazla hareket etmesi halinde çarpılan top tekrar eski işaretli yerine konur. (Avantaj kuralı hariç) .

ÜÇÜNCÜ BÖLÜM

Boule (Volo) Yarışma Talimatı

MALZEME

OYUN ALANI

Madde 1 - Toplar

F.I.B. tarafından belirlenen top ölçüleri; ağırlığı 900 ile 1200 gr arasında, çapı ise 90 ile 110 mm olmalıdır.

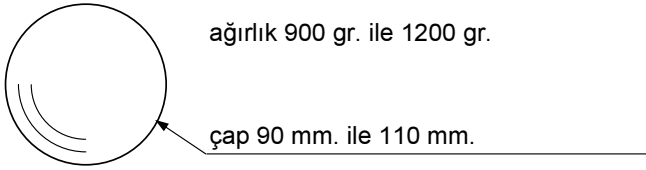

Çocuklarda (14 ve altı) ve bayan oyunculara daha küçük ve daha hafif topolar kullanılabilir:

- minimum çap : 88 mm.
- minimum ağırlık : 800 gr.

Madde 2 – Misket

Tahtadan yapılır. Harhangi bir renk olabilir.

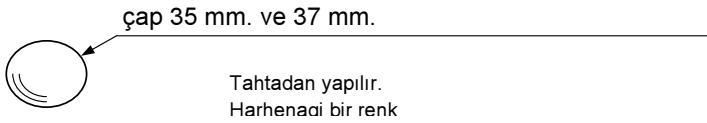

Madde 3 - Kumpas

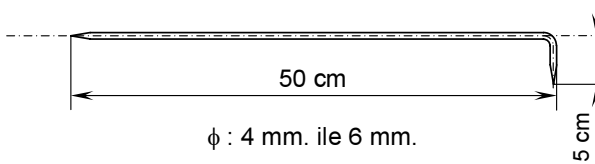

Madde 4 - Saha

Genişlik 2,5 m. ile 4 m. arası

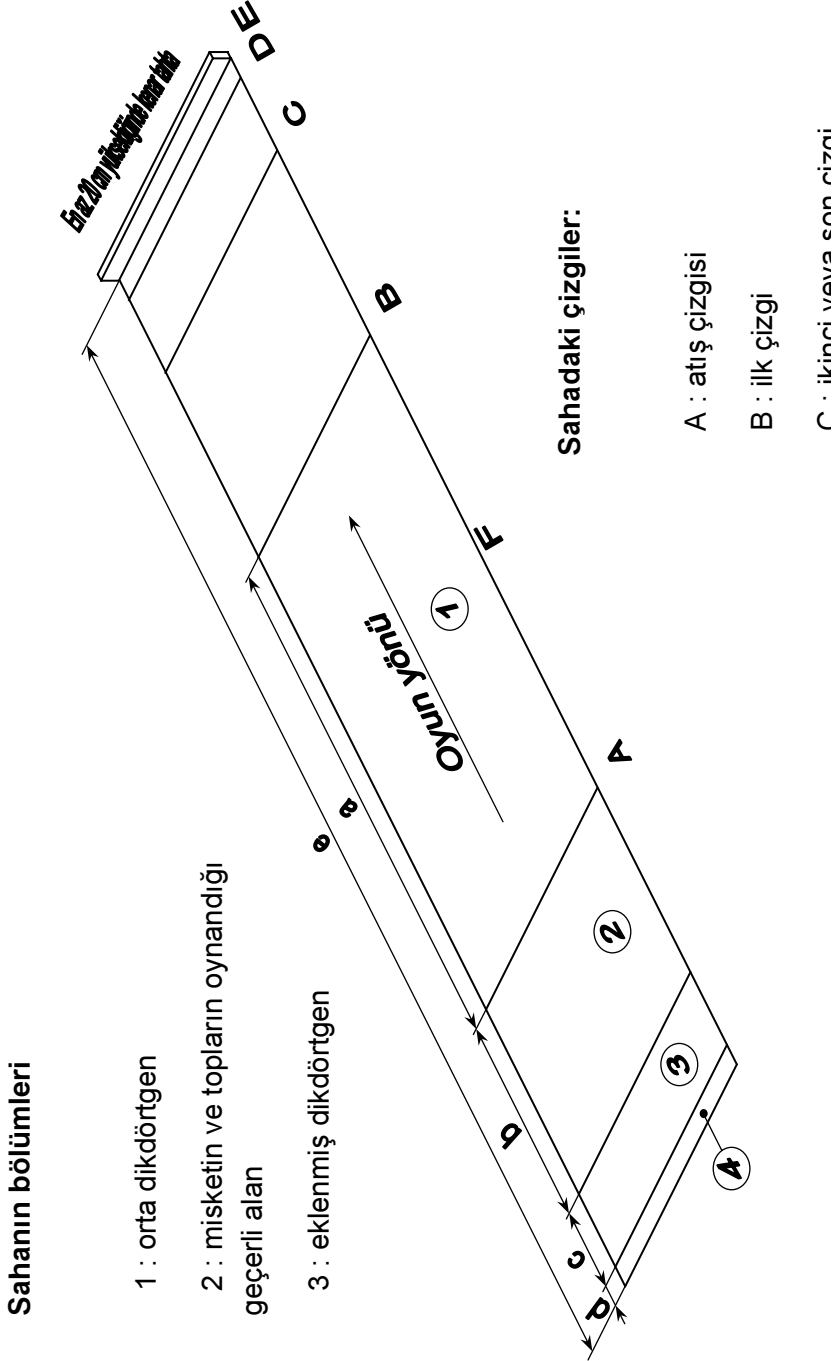

	a	b	c	d	e
Büyükler ve 18 yaş altı	12,5 m	5 m	2 m	0,5 m	27,5 m
Bayanlar	12,5 m	3,5 m	3,5 m	0,5 m	27,5 m
14 yaş altı	11,5 m	4 m	1,5 m	2 m	26,5 m

Kortun özellikleri

OYUN

Madde 5 – Oyunun amacı

Oyunun amacı misket diye adlandırılan küçük hedef topa oyuncunun kendi topunu daha yakın atabilmesidir. Diğer oyuncu ise sıra kendisine geldiğinde kendi topunu miskete daha çok yaklaştırmaya çalışır, ya da daha yakın olmasını engelleyen rakibin topu uzaklaştırır.

Madde 6 – Oyunun kuralları

Oyunun başlangıcında, kurayı kazanan takım, misketi B-C arasına atar ve ilk topunu yaklaştırmaya çalışır. Daha sonra, rakip oyuncu kendi topunu diğer oyuncunun topundan miskete daha yakına atana kadar tüm toplarını kullanır. Eğer tüm toplarını kullanıp sayıya giremediyse sayıda olan oyuncu kalan toplarıyla sayısını artırmaya çalışır ister yaklaşarak ister rakip topları vurup uzaklaştırarak. Veya misketi de vurabilir.

Kabul edilen ve kurallı bir atışta misket oyun alanı dışına çıkarsa, takımların kullanılmamış topları varsa oyun aynı yönden tekrar başlar. Misket oyun başlama atışını aynı takım yapar. Bunun dışındaki durumlarda oyun diğer yönden başlar.

Madde 7 - Puanlama

Topların hepsi oynandıktan sonra, miskete rakip takımın kinden daha yakında topu bulunan takım topları kadar sayı alır. Takım isterse rakibine toplarını kullandırtmadan kalan toplarını da sayı olarak Kabul eder (Fair-play)

Kabul edilen ve kurallı bir atışta misket oyun alanı dışına çıkarsa, misketi vuran oyuncu oynanmamış topu kadar sayı alır.

Misket sayı alan takım tarafından atılır.

Eğer sayı alan yoksa misketi, son atan diğer yönden oyuna başlar.

Madde 8 – Sayı yapma – maçın süresi

Maç en az 7 en çok 13 sayı olabilir.

Maç en az 1 en çok 4 saat oynanır.

Madde 9. - Maçın Kazanılması

Maçın kazanılması:

A. İstenilen sayı alındığı zaman maç biter.

B. Belirlenen zaman bittiğinde (turu bitiririz) en yüksek sayıda olan takım maçı kazanır.

► Zaman bittiğinde sayılar eşitse ve komite bir takımın kazanması gerekliliğini istemişse; bir tur daha oynanır ancak misket vurularak oyun alanından dışarı çıkarsa yerine tekrar konur. C

► Buna rağmen beraberlik devam ederse ;misketi son atan oyunu başlatır, atılan her top yerinde işaretlenerek alan dışına alınır, toplar bitince miskete en yakın topu olan takım maçı kazanır.D

C. Misket vurularak oyun alanından dışarı çıkarsa yerine tekrar konur.

Kural : Eğer misket geçerli veya geçersiz bir atışla oyun alanından çıkarılırsa, (vurulup yada yaklaştırılıp) misket eski yerine konur.

Özel durum : Eğer top misketin yerini tamamen yada kısmen alırsa:

1. Misket yerine gelir :

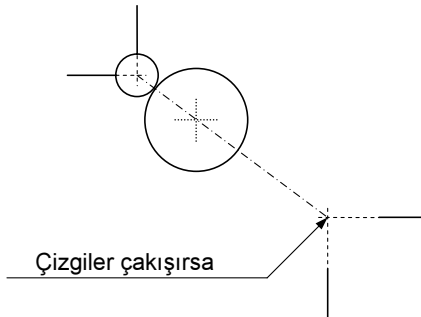

2. Top atıldığı yönde ve geldiği açıda misketin önüne bitiştirilerek konur:

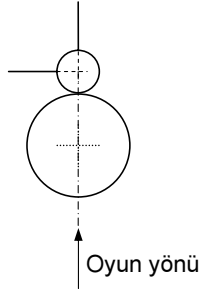

3. Misket yerine alındığında top hiç bir zaman oyun alanı dışına konulmaz.

4. Misketin önünde top varsa misket dışarı çıktığında top oyun alanının dışına çıkarsa misket yerine alınır top oyun alanı dışında kalır ancak misket oyun alanının dışına çıktığı halde öndeki top oyun alanında kalırsa misket yerine alınır ancak top olduğu yerde işaretlenir.

5. Misketin önünde birden fazla top varsa aynı kural uygulanır.

D. Beraberliği bozma atışı - Kural

1. Misket işaretlenerek her zaman yerinde kalır;

2. Atılan tüm toplar işaretlendikten sonra oyun alanı dışına alınır.

3. Misketi atan takım oyuna başlar.

4. Hakem topları işaretleyip oyun alanı dışına alır ve diğer toplarla mesafe ölçümünü merkezden yapar.

Miskete en yakın topu atan takım oyunu kazanır.

OYUNCULARIN HAKLARI VE SORUMLULUKLARI

1 - Takımlar – oyun ekipmanı - işaretleme – yer değiştirme - ölçüm

Madde 10 – Takım oluşumu

Oyun şu oyuncularla oynanır :

- Tekler (1'e karşı 1) her oyuncu 4 topla oynar;
 - Çiftler (2'ye karşı 2) her oyuncu 2 ya da 3 topla oynar,
 - Üçler (3'e karşı 3) her oyuncu 2 topla oynar;
 - Dörtler (4'e karşı 4) her oyuncu 2 topla oynar.
- Oyun süresince takım oyuncuları aynı olmalıdır.

Madde 11 – Oyun malzemesi

Oyuncular sahaya kendi topları, misketleri ve kumpasları ile çıkarlar.

Madde 12- Çizgileri işaretleme

Çizgiler her zaman kolaylıkla görülebilecek biçimde işaretlenmelidir. Oyuncular bilinçli olarak çizgileri silmemelidir. Misketi attıktan sonra son çizgiye (oyun alanındaki 2. çizgiye – 17,50m çizgisi-) müdahale etmek (yeniden çizmek) yasaktır.

Eğer çizgilerin yeniden çizilmesi ile ilgili bir ihtilaf, şüphe doğarsa, hakemin kararı son oynayan takımın aleyhine olacaktır, çünkü çizgiyi yeniden çizmek son oynayan takımın görevidir.

Kumpasın kullanılması

Bütün çizgiler, işaretler ve top işaretlemeleri kumpas ile yapılmalıdır.

Kumpas ayrıca sayıları ve uzaklığın tahmini olarak belirlenmesi için de kullanılır.

Madde 13 – Topların ve misketin işaretlenmesi

Toplar

Her takım kendi topunu 90 derece açıyla görünebilecek biçimde ve oyunun oynandığı yöne doğru işaretler.

Topun tam yerini tespit etmek için çizgilerin kesiştiği nokta esas alınır.

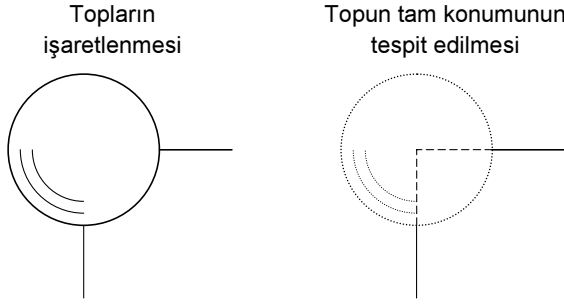

Eğer işaretlemeler düzgün bir biçimde yapılmamışsa, herhangi bir şüphenin doğması ya da topların yerinin değişmesi halinde, hakemin kararı işaretlemeden sorumlu olan takımın aleyhinde olur.

Misket

Misketi atan takım ya da yerleştiren takım işaretler. Eğer misket hareket ederse oynayan takım işaretler.

Madde 14 – Kim nasıl ölçer

Sayıyı kazandığını düşünen takım işaretler ve ölçüme bakar. Rakibin kontrol etme hakkı vardır. Ölçüm yapmak için geçici olarak toplar yerinden kaldırılabilir.

Madde 15 – Ölçüm yapılırken hareket eden toplar

Ölçümü yapan takım topları yerinden oynatırsa, topların eşit uzaklıkta olması halinde rakip takıma sayı verilir. Ancak bir takım topu oynatmasına rağmen yine de sayıda ise bu sayısı muhafaza edilir. Hareket ettirilen toplar asıl yerlerine geri getirilir.

Madde 16 – Misketten eşit uzaklıktaki toplar

Eğer iki takımın topunun da miskete eşit uzaklıkta olması nedeniyle kime sayı verileceği belli değilse, eşit mesafeyi sağlayan takım tekrar oynar. Durum değişmezse diğer takım eşitlik bozuluncaya kadar sırayla oynamaya devam ederler.

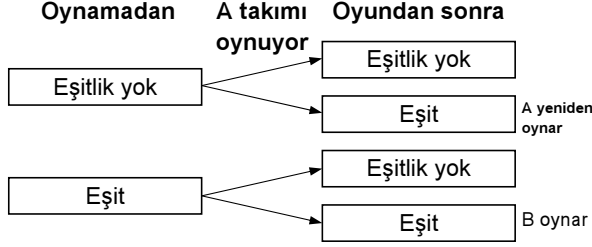

Eğer atışlar bitmesine rağmen eşitlik sürüyorsa, takımların ikisine de puan verilmez ve oyun karşı taraftan tekrar başlar.

Madde 17 - Oyuncuların pozisyonu

Oynayan oyuncunun bulunması gereken zorunlu pozisyon

Sırası gelen oyuncu 7:50 alanına girerse mecburen oynamak zorundadır. Bu alanı oynamadan terk ederse topu geçersiz sayılır.

Diğer oyuncuların pozisyonu

Tüm durumlarda oyuncular ilk çizginin (B) arkasında olmalı ve atış yapan oyuncuyu rahatsız etmemelidirler.

Atış yapıldığı anda tüm oyuncular saha uygunsa sıra halinde çizginin dışında çizgi boyunca dururlar. Atışı yapan takımın oyuncuları aynı yerde ve çizginin dışında olmak zorundadır.

Topu atan oyuncuya kendi takım oyuncuları atış anında topları ve misketi gösteremez.

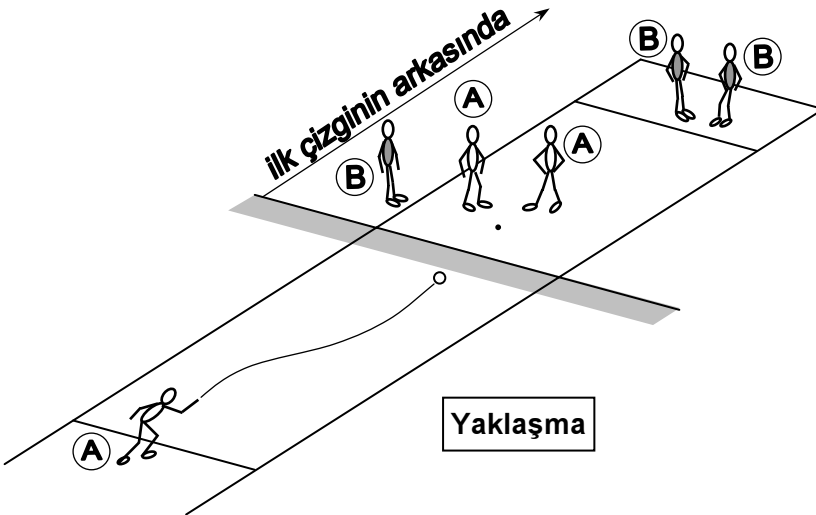

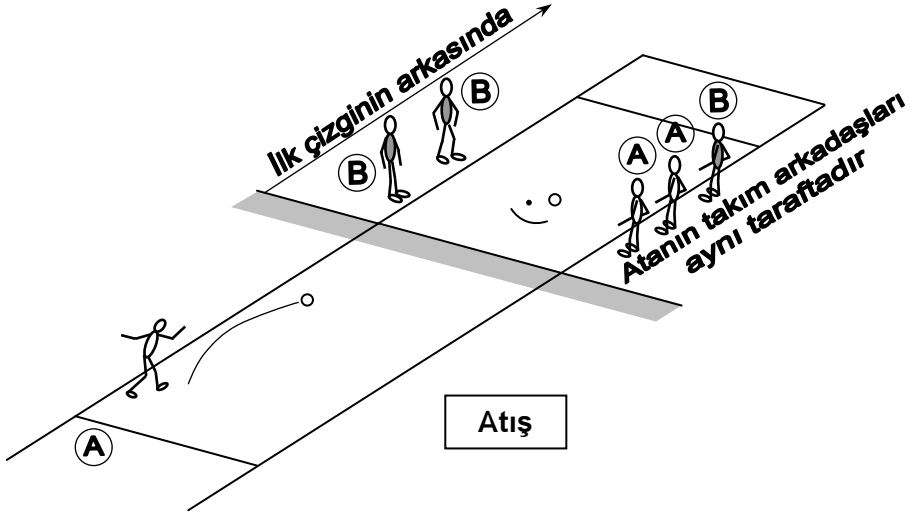

Hakemler ve Cezalar

Madde 18- Hakem kararları

Hakemin verdiği karar son karardır. Kimse hakeme müdahale edemez.

Hakem düdük veya başka bir işaretle faulü gösterir. Diğer takım avantaj kuralını uygular.

Cezaların Uygulanışı

Hakem düdük veya başka bir işaretle faulü gösterir. Uygun cezayı verip derhal uygulamasını sağlayacaktır.

Hakem aşağıdaki listeden uygun cezayı faulü yapan oyuncuya uygular.

- Beyaz Kart; Sözlü uyarı için
- Sarı kart; Uyarı için
- Kırmızı kart; Oyun dışı

Sarı kart cezası aynı oyunda iki defa tekrarlanırsa otomatik olarak kırmızıya dönüşür.

Yaklaşma ve Vurmanın Genel Kuralları

Madde 19 – Oyun alanı dışına çıkan toplar

Duran top kaybolur:

Top durduğu zaman tamamen yada kısmen oyun alanı çizgisini geçerse oyun dışı olur. Misket için de aynı kural geçerlidir.

Hakem bunu gönyeyle ispatlar.

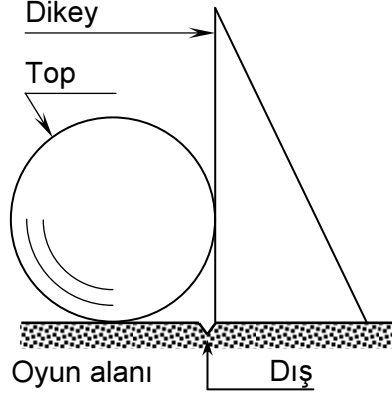

Hareket halindeki topun saha dışına çıkıp oyun alanına dönmesi

Topun Merkezinden veya fazlası çizgi dışına geçerse top geçersiz sayılır. Misket için de aynı kural geçerlidir.

Misket geçerli bir atışta A-B çizginin gerisine veya üzerine gelirse oyun tekrar aynı yönden yeniden oynanır (son top ise diğer taraftan oynanır)

Hareket halindeki top dışarıdaki bir cisme veya daha önceden geçersiz sayılmış topa çarparsa geçersiz sayılır.

Madde 20- Geçerli misket atışı

El bitiminden itibaren sırası gelen oyuncu 20 sn içerisinde misketi kullanmalıdır. Misket a-c veya b-c arasındaki dikdörtgen alan içerisinde kalırsa geçerli olur.

Eğer misket atışı geçerli değilse, misketi atan takımın 2. kez atış hakkı vardır.

İki geçersiz atış olursa, rakip takım misketi kenar çizgilerden 50 cm içeride olmak kaydıyla istediği yere koyabilir.

Madde 21 – Avantaj kuralı

Her faullü atışta rakibe avantaj sorulur. Rakip takım ya yeni durumu kabul eder ya da topları eski durumuna getirtir ve faüllü topu dışarı aldırır.

İstisna : Miskete faüllü atış yapılmışsa avantaj sorulmadan yerine getirilir.

Madde 22 – Topun oynanması için müsaade edilen süre

Her top 45 sn içerisinde kullanılmalıdır. Sürenin başlaması için:

1. Misket sahaya doğru bir biçimde yerleştirilmeli;
2. Hangi takımın oynayacağı belli olmalı;
3. Hakem karar vermiş olmalı;
4. Gerekli yer değişiklikleri yapılmış olmalı.

Bu kurallar ihlal edilirse oyuncunun topu iptal edilir.

ATIŞ

Madde 23 – Seçilen top

Atış yapacak oyuncu hangi topu vuracağını açıkça belirlemiş olmalı. Bu top hiç bir zaman oyuncunun kendi takımına ait bir top olamaz ve atışı yapan oyuncu 50 cm'i gösterir ve rakip takım çizer. Topu ancak atışı kullanacak oyuncu seçebilir.

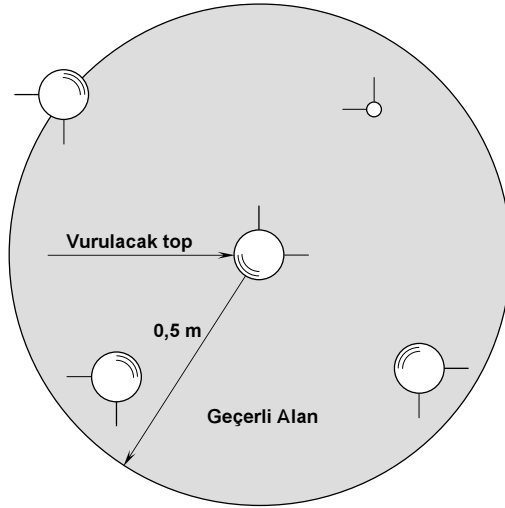

Madde 24 – Atış çizgilerini çizmek

Seçilen topun önüne 50 cm bir yay rakip tarafından çizilir. Bu yay 20 ile 30 cm uzunluğunda olabilir.

Vurulacak topun yanında başka toplar varsa, yay onları da kapsayacak biçimde çizilebilir.

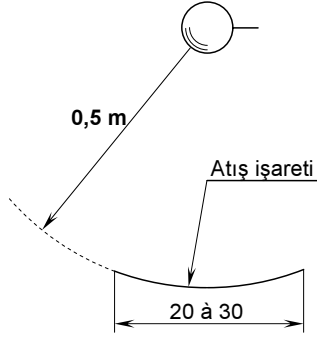

Vurulacak topun arkasındaki her top için de 50 cm'lik yay çizilir.

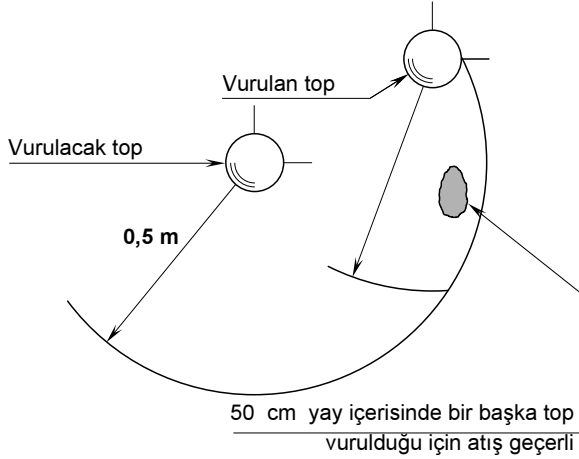

GEÇERLİ ATIŞ

Eğer vurulacak topun önünde bir ya da daha fazla top varsa, bu toplar yay çizilirken geçici olarak kaldırılabilir.

Herhangi bir itiraz olmaması halinde atıştan önce yapılan her işaretleme geçerlidir. Atıştan sonra işaretlemeye itiraz edilmez.

Madde 25 – Geçerli atış

Aşağıdaki şartların her üçünün de ortaya çıkması halinde atış geçerli kabul edilir:

1 . Atılan top vurulacak topun önüne çizilen 50 cm'lik yayın içerisine düşerse ;

2. Atılan top vurulacak topun dışında bir başka topa vurursa bu topta 50 cm yay içerisinde olmalıdır;

3. Vurulacak hedef topun haricinde vurulan diğer toplar hedef toptan en fazla 50 cm uzaklıkta olmalıdır.

Bu şartlar yerine gelirse atış geçerli kabul edilir.

Atış yere çarpmaksızın 50 cm'lik yay içerisinde bulunan bir başka topa da direkt olarak çarpması halinde de geçerli olur.

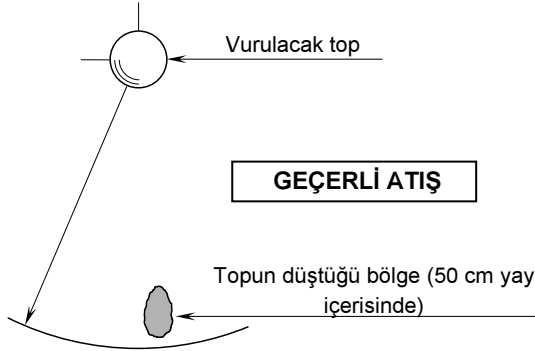

Vurmak amacıyla atılan top düştüğü yerde hiçbir zaman yaya temas etmemelidir. Eğer topun bıraktığı iz yay ile çakışıyorsa atış geçersiz kabul edilir.

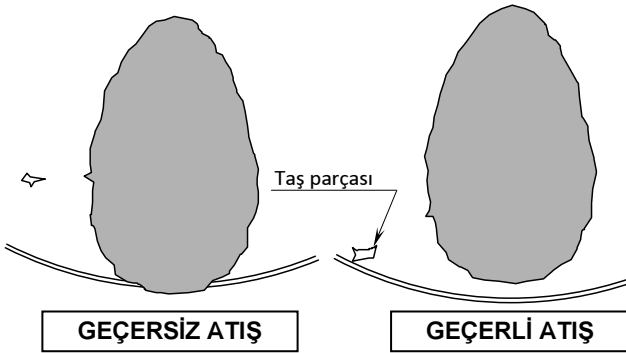

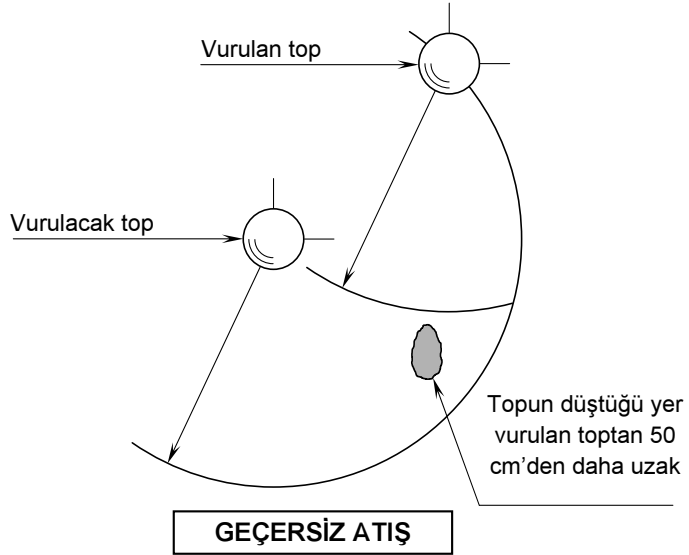
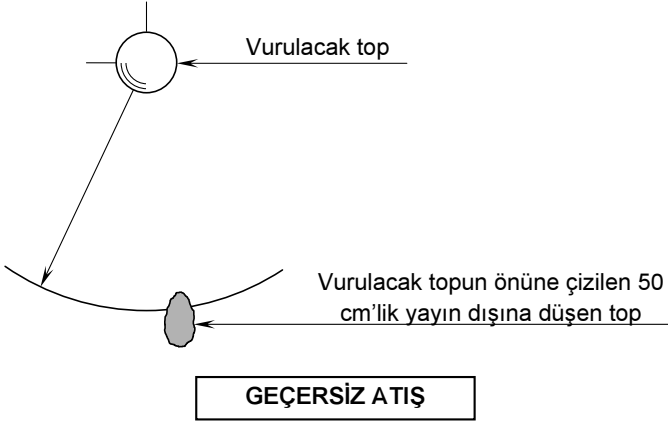

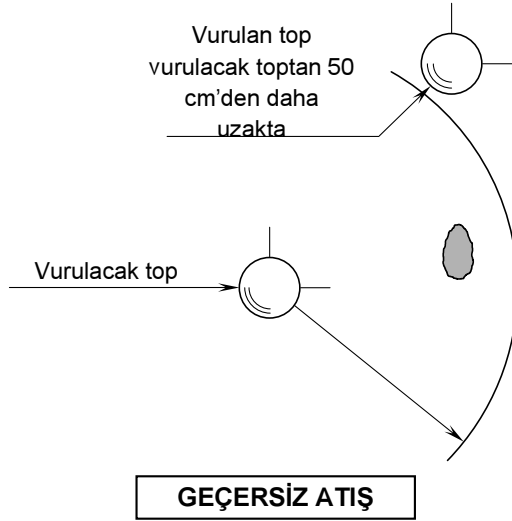
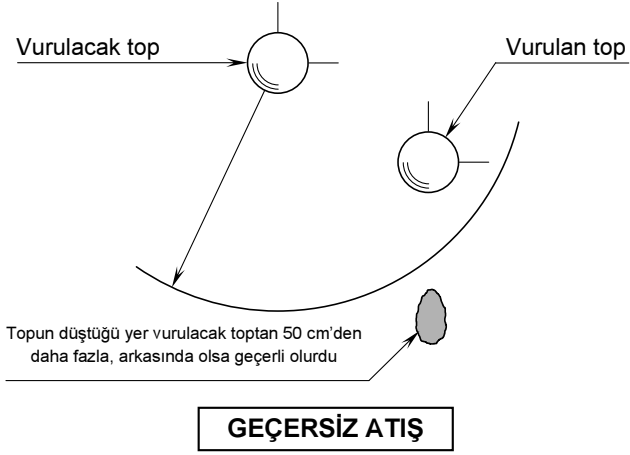

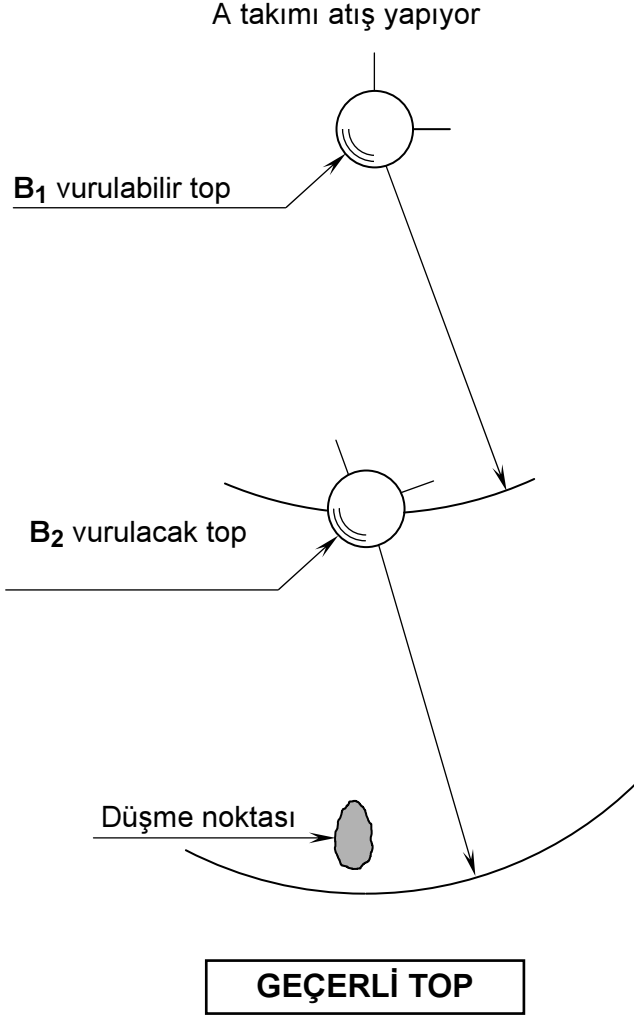

Madde 26 – Kenar çizgisine yakın atışlar

Eğer vurmak için atılan top çizginin dışına düşer veya içine düşmesine rağmen çizgi dışına çıkıp geri girerse ve vurulacak topu vurursa geçersiz kabul edilir. Toplar eski yerlerine getirilir.

Kenar çizigisi boyunca atılan toplar

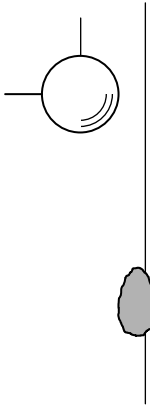

**DÜZENLİ
VURUŞ**

Topun izinin
yarısından
fazlası çizginin
içerisinde

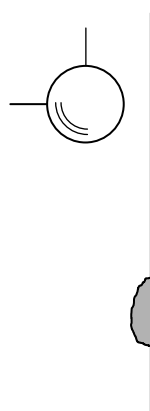

**OYNANAN VE
GEÇERSİZ
OLAN TOP**

Topun düştüğü
yerde izi tam
ortada ise

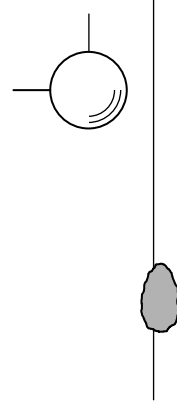

**OYNAN VE
GEÇERSİZ
OLAN TOP**

Topun düştüğü
yerde izinin
çoğunluğu

Madde 27 – Miskete yapılan atışlar

Misketi vurmak için yapılan atışlar

Bir el içerisinde takımların bir ya da daha fazla topları varsa, her takım misketi vurmak için bir kez isteyebilir. Ama kalan toplar bir takıma ait ise bu kural uygulanmaz.

İstenmeyen (vurulmak için) miskete yapılan atış

Vurulmak için belirtilmeyen misket yerinden hareket etmesi halinde mut-laka ilk yerine getirilir. Avantaj uygulanmaz.

Eğer misket yerine getirilirken bir başka top misketin yerini almışsa bu du-rumda Madde 9'da yer alan özel durum uygulanır.

YAKLAŞTIRILAN TOP

Madde 28 – Doğru yaklaştırma kuralları

Bir topun geçerli olarak yaklaştırılması için :

1. Oyun alanı dışına çıkmamalı;
 2. İlk çizgiye en az 2m yaklaşmış olmalı;
 3. Herhangi bir top ya da misketi 50 cm'den fazla uzaklaştırmamalı.
- Bu şartların her üçü de yerine gelmelidir.

Madde 29 – Uzaklıkların ölçümü

Uzaklıklar düz bir çizgi olarak ölçülmeli, hareket ettiği noktadan başlayıp durduğu yere doğru ölçülmelidir.

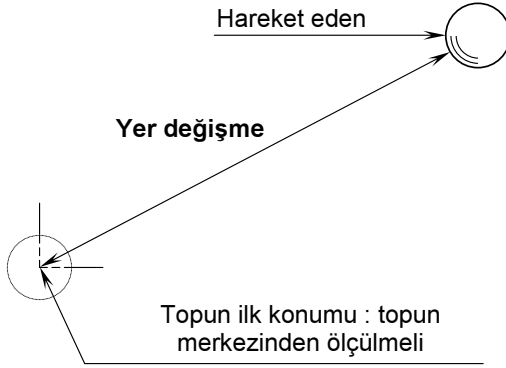

Ölçümün amacı topun 50 cm'den fazla hareket edip etmediğini belirlemek içindir.

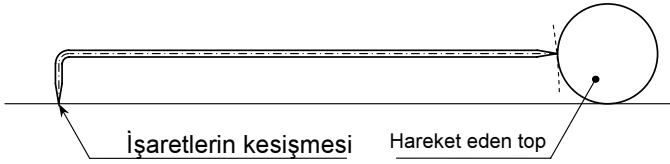

Artarda hareket etmiş toplar varsa bu topların uzaklıkları toplanmaz.

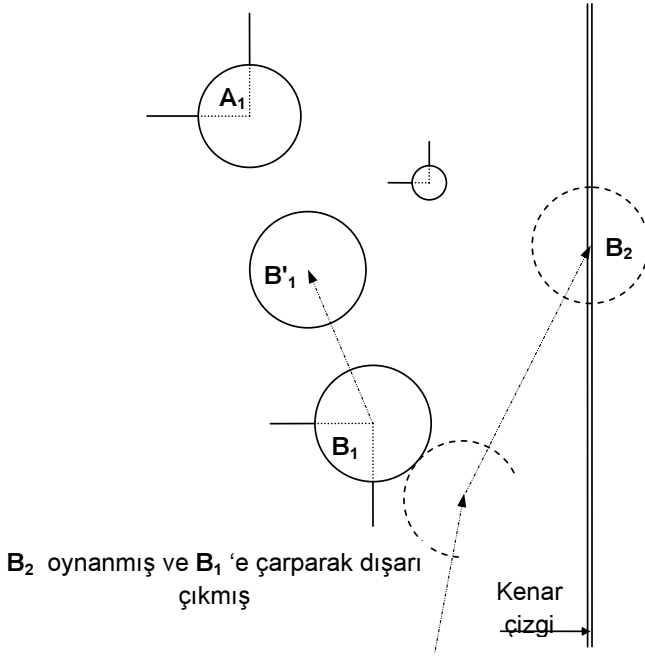

GEÇERSİZ YAKLAŞMA TOPU

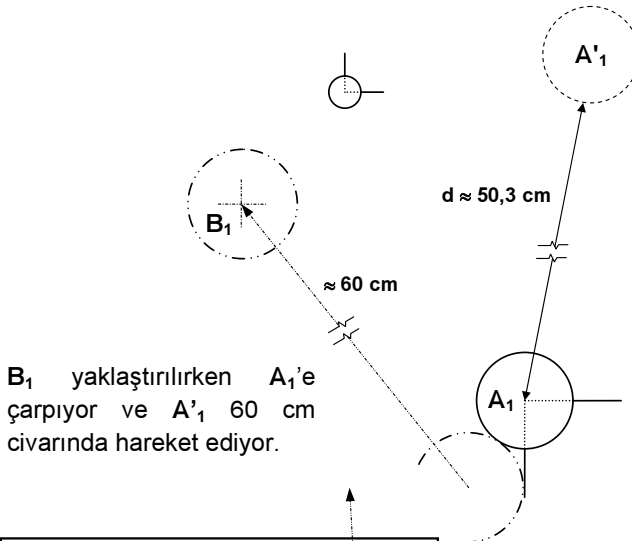

GEÇERSİZ YAKLAŞMA ATIŞI

Madde 30 – Kortun dışına çıkış mesafesi

Kortun dışında hareket eden mesafe hesaplanmaz. Ölçüm sadece sınır çizginin topun çıktığı noktasından yapılır.

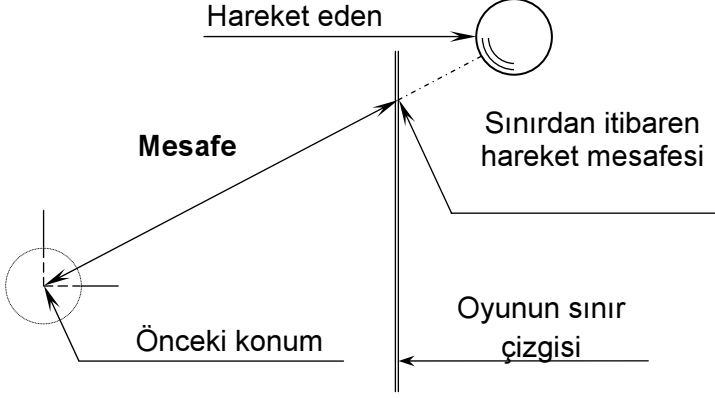

ATIŞ OYUNLARI

Madde 31 – Altın Nokta

Hedefler

Hedefler şekilde görüldüğü biçimde (ekteki şekile bakınız) dizilir ve 1'den 11'e kadar numaralandırılır.

Kullanılan malzeme

Oyuncular 4'er top kullanır.

Hedef toplar 100 mm çapındadır. Beyaz ve sentetik malzemedendir. Hedef misketler 36 mm çapındadır ve her zaman beyaz renktedir. Engel topları 95 mm çapında, kırmızı renkte ve sentetiktir.

Engel misketi 36 mm çapında ve kırmızı renktedir. Topların altına konulan zemin malzemesi (şekile bakın) sentetiktir.

Misket ve toplar kullanılmadıkları süre içerisinde tutulmak için top ve misket yeri bulunmalıdır.

Atışın geçerliliği – Sayı alma

Her geçerli atış şekilde gösterildiği gibi sayı kazandırır.

Altın nokta atışları (Büyükler ve 18 yaş altı)

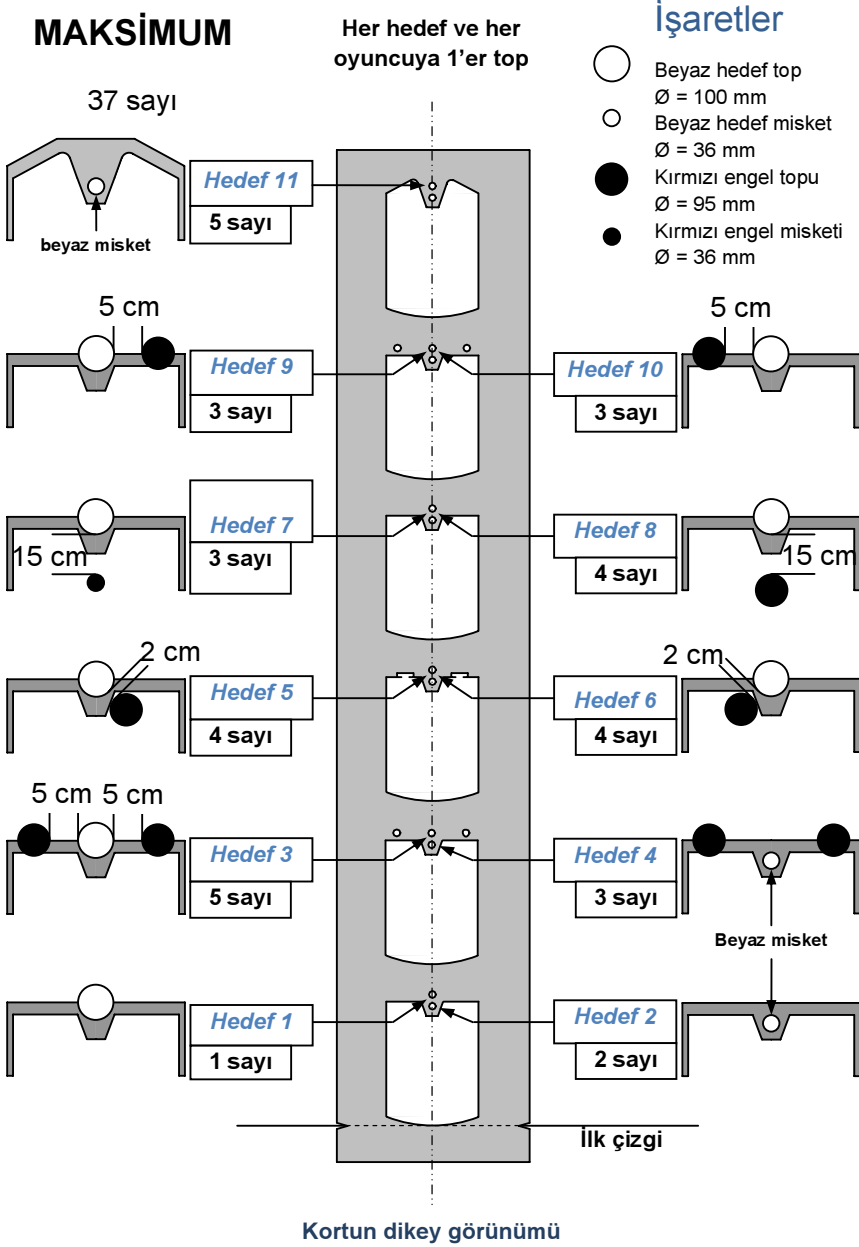

Altın nokta atışları (Bayanlar ve 14yaş altı)

MAKSİMUM
37 sayı

Her hedef ve her
oyuncuya 1'er top

İşaretler

- Beyaz hedef top
Ø = 100 mm
- Beyaz hedef misket
Ø = 36 mm
- Kırmızı engel topu
Ø = 95 mm
- Kırmızı engel misketi
Ø = 36 mm

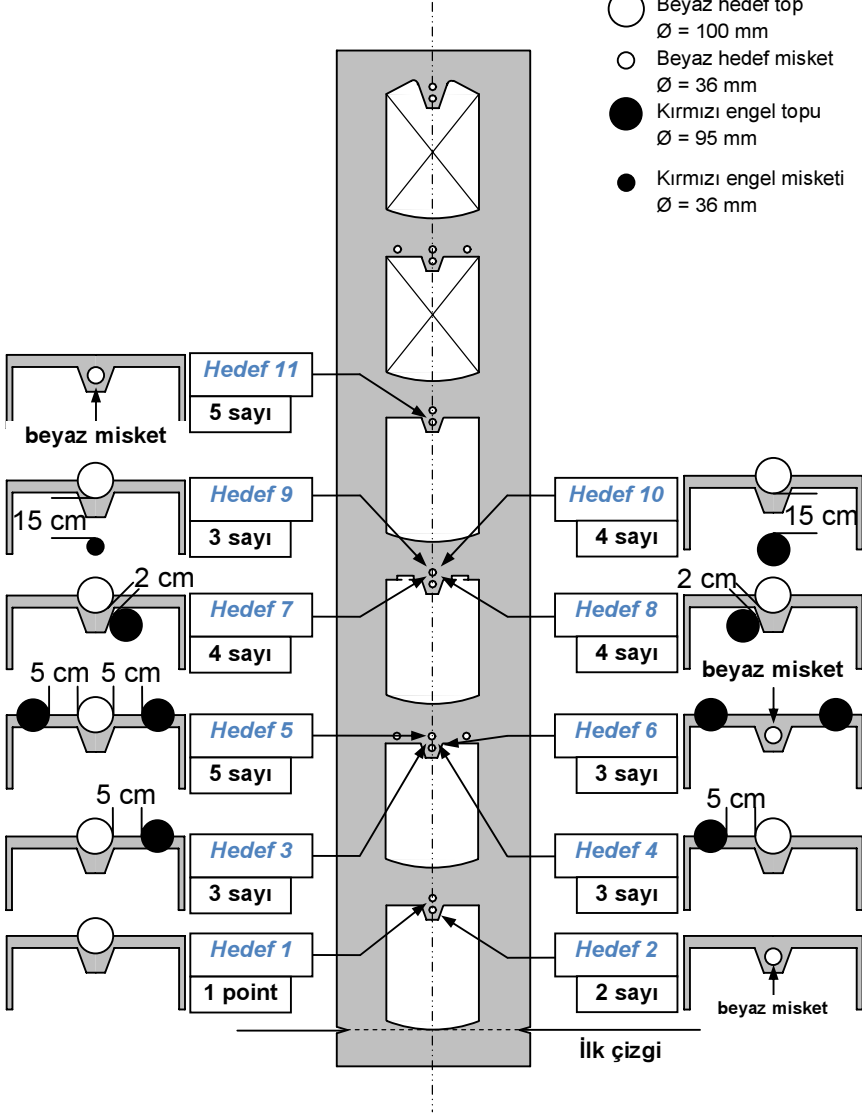

Atılan top tamamıyla zemin üzerinde işaretlenen alanın içine (40 cm kenar çizgileri içerisinde) düşmelidir.

Vuruş ancak hedef bulunduğu delikten tam olarak çıktığında geçerli olur. Dahası engeller hiç bir biçimde yerlerinden hareket etmemelidir.

Atış zemin kaplamasının hareketinden ötürü toplar yerinden oynarsa da geçerli olmaz.

Oyunun kuralları

Her oyuncu Hedef 1'den Hedef 11'e kadar tüm atışları yapmalıdır. Oyuncular 30 sn içerisinde ve sırayla toplarını atarlar.

Atış sırasında hata yapılmışsa atış geçersiz kabul edilir. Oyun kaldığı sıradan normal olarak devam eder.

Eğer oyunda beraberlik durumu olması istenmiyorsa:

- Tüm oyun tekrar oynanır.
- Eğer tekrar beraberlik olursa oyun beraberlik ortadan kalkıncaya kadar tekrar edilir.

Madde 32 – BASAMAK OYUNU (KADEMELİ ATIŞLAR)

Kullanılan malzeme

- Oyuncunun kullandığı toplar : en az 3 top.
- Hedef toplar : Beyaz renkte ve sentetik malzemeden imal edilmiştir. 100 mm çapındadır.
- Topluk : Topluğun altı yere sağlam biçimde oturmalıdır ve - yüksekliği ayarlanabilir olmalıdır :
- Zemin/halı: iki oyuncu arasındaki oyunda 4 tane zemin / halı gereklidir.

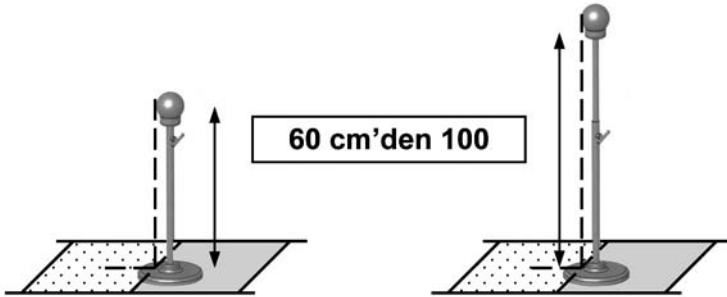

- Topluk topun dikey izdüşümü ikinci çizginin gerisinde kalacak şekilde yerleştirilmelidir.

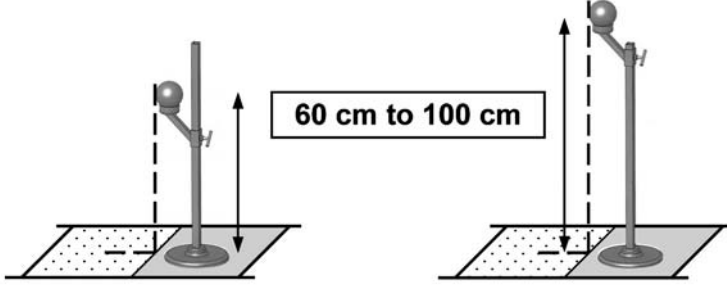

Basamak Oyunu- Büyükler ve 18 yaş altı

1 – Zemin halılarının kesimi

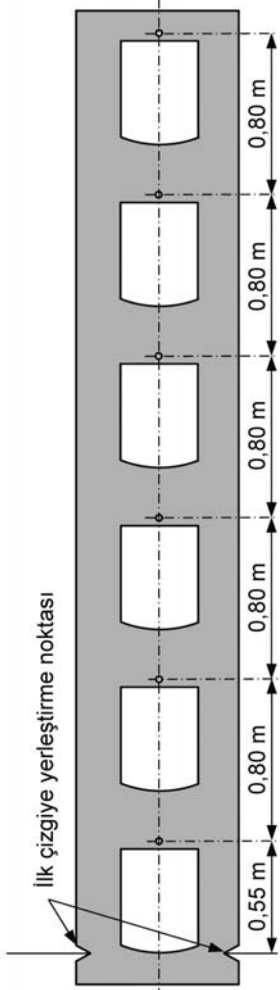

Uzunluk : 5,20 ± 0,05

Genişlik : 0,75 m ± 0,05

Kalınlık : 6 mm ± 0,5

2 – Zemin halılarının yerleştirilmesi

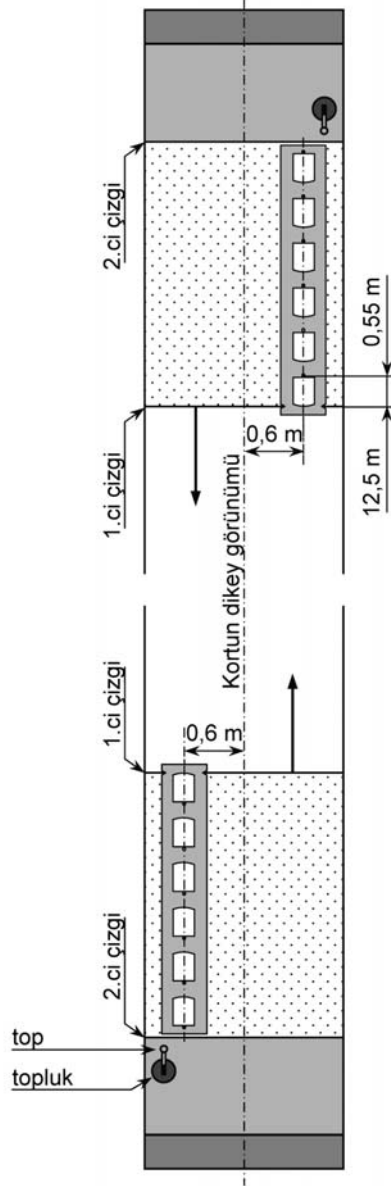

Basamak Oyunu – Bayanlar ve 14 yaş altı

1 – Zemin halılarının kesimi

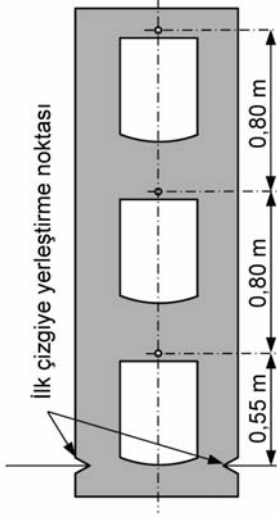

Uzunluk	: 5,20 ± 0,05
Genişlik	: 0,75 m ± 0,05
Kalınlık	: 6 mm ± 0,5
En az ağırlık	: 4,5 kg / m ²
Top delikleri	: φ 20 mm
Atış alanı	: width 40 cm

2 – Zemin halılarının yerleştirilmesi

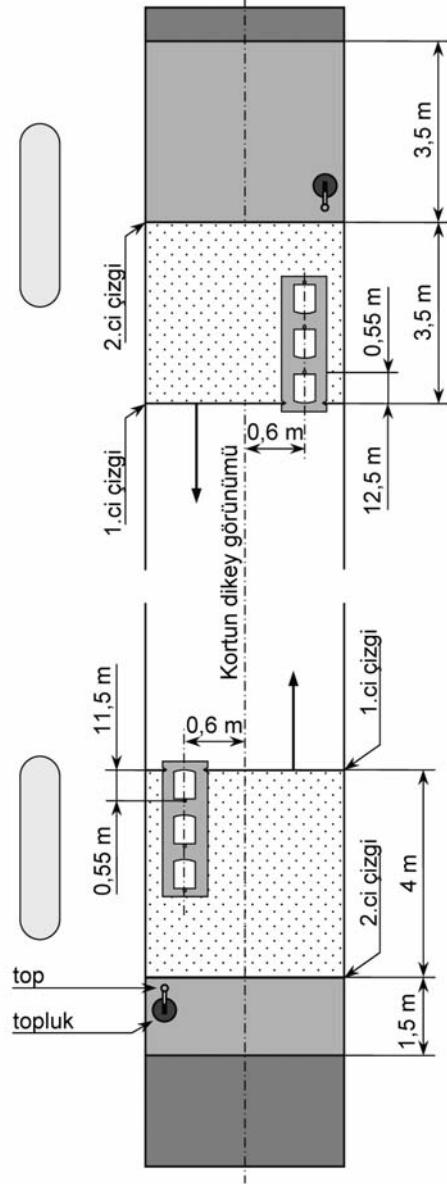

Basamak Oyununun amacı

Oyunda kademe kademe ve düzenli olarak ilerleyerek toplar vurulur ve altıncı toptan sonra yine kademe kademe geriye doğru toplar vurulur (1, 2, 3, 4, 5, 6, 5, 4, 3, 2, 1, 2, 3 ...). Vurma belirli bir süre ile sınırlandırılır (5 dk, 8 dk, 4 dk veya 3 dk)

Oyuncu her zaman koşarak ve durmadan sırayla iki tarafa doğru atış yapar.

Sadece hedef topa yapılan doğru ve geçerli vuruşlardan sonra hedef top bir ileri kademeye alınır. Sahanın her iki tarafında da top toplayan ikişer yardımcı oyuncu bulunur. Bu oyunculardan biri topları toplar ve topluğa koyar, diğeri ise hedef topları yerleştirir. Top toplayan oyuncular oyuncunun takımından olmalı ya da Organizasyon Komitesince verilecek ve oyuncu tarafından da kabul edilecek kişiler olmalıdır.

Not : Oyuncunun isteğine bağlı olarak zemin halısı sahanın sağına ya da soluna konulabilir (atış istikametinde).

Geçerli atış

Top zemin halısındaki kesilmiş alana düşmelidir (40 cm ve kenar sınırları içerisinde).

Vuruş hedef top bulunduğu delikten tamamıyla çıkarsa geçerlidir.

Oyuncu toplarını topluktan almak zorundadır ve hiç bir zaman eline verilmmez. Eline verilmesi durumunda atış geçersiz olup, bu 3 kere tekrar ederse oyuncu diskalifiye edilir. Benzeri bir biçimde hedef top yanlış yere konulmuşsa sayı iptal edilir ve bu 3 kere tekrar ederse oyuncu diskalifiye edilir.

Oyunun süresi – Sayı alma

Oyuncular topları ellerinde olarak 2.ci çizginin arkasında başlama işaretini beklerler. Oyun hakemin başlama düdüğü veya işareti ile başlar.

Oyunun süresi 5 veya 8 dakikadır. Gerekirse bu süre organizasyon komitesince değiştirilir.

Her geçerli atışta vurulan bir top için bir sayı verilir. Oyunun bitiş işaretinden sonra vurulan toplara sayı verilmez.

Eğer beraberlik olursa ve takımların berabere kalması istenmiyorsa müsabaka sürenin yarısı kadar uzatılır. Uzatmalardan önce 30 dk mola verilir.

Madde 33 – RÖLE (Eşli Atışlar)

Bu oyun 4 kez top attıktan sonra yer değiştiren 2'şer oyuncudan oluşan 2 takımla oynanır.

Basamak oyununda geçerli olan kort, malzeme, oyun mantığı, geçerli atış kuralları, atış süresi, sayı alma gibi kurallar bu oyunda da geçerlidir. Sadece bu oyuna özgü düzenlemeler aşağıda verilmiştir:

Kullanılan Zemin Halısı

Kademeli atıştaki zemin halısının aynısıdır.

Hedef topların yerleştirilmesi

Hedef toplar oyun boyunca aynı yerde kalırlar.

- 1.ci ve 3.cü toplar : bayanlar ve 14 yaş altı.
- 2.ci ve 4.cü toplar : büyükler ve 18 yaş altı.

Topluk

Her iki kişilik bir takım için 4 tane topluk bulundurulur.

Röle : Erkekler ve 18 yaş altı

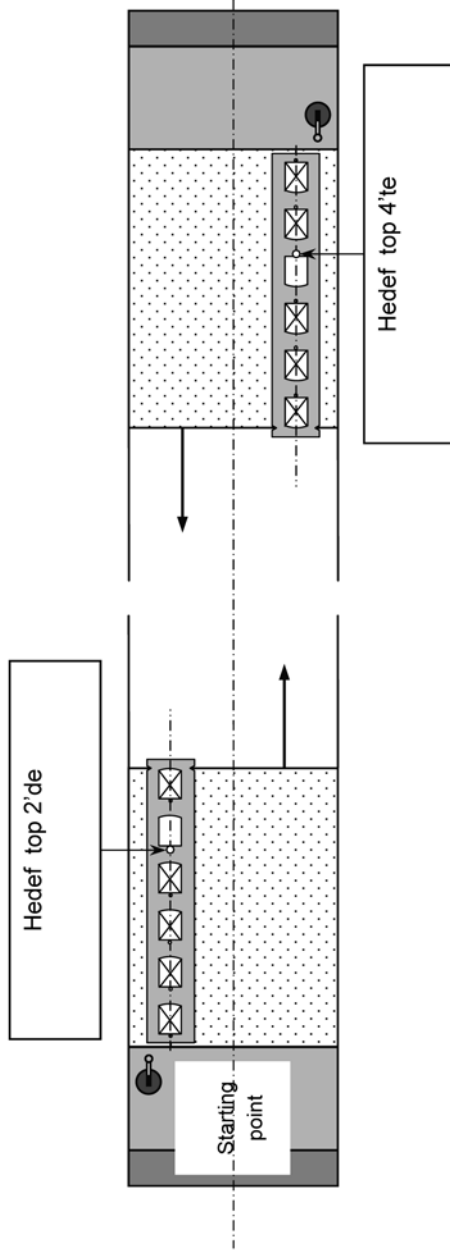

Röle : Bayanlar ve 14 yaş altı

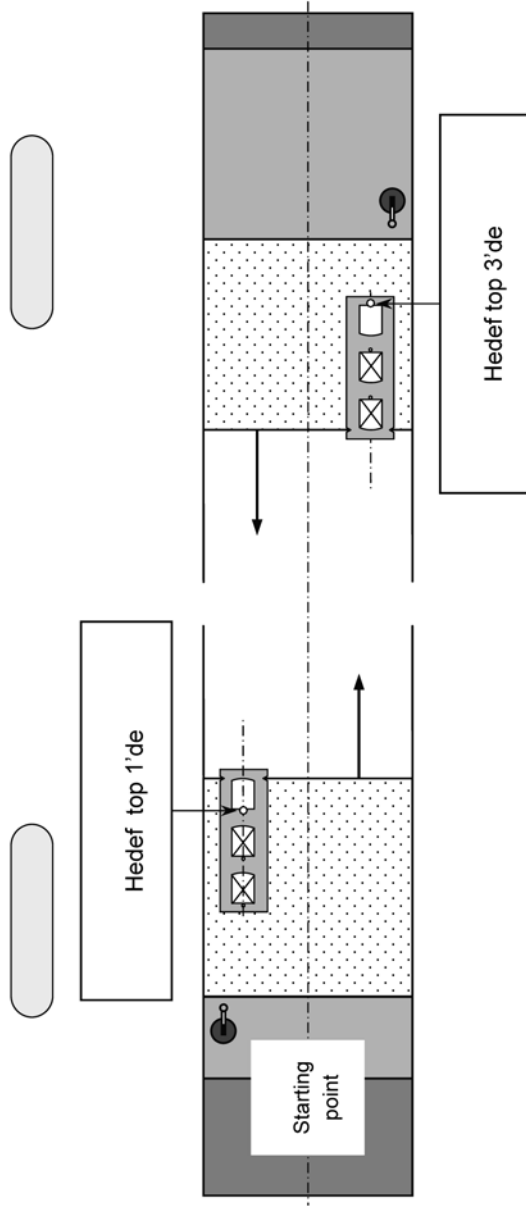

KOMBİNE

Madde 34- Oyunun amacı

Bu oyun 4'er topa sahip rakip 2 oyuncu tarafından veya 3'er topa sahip rakip 2'şer oyuncu tarafından 8 tur (el) olarak oynanır. Aynı elde bir takım (oyuncu) sadece yaklaştırır, diğer takım ise vurur.

Misket hep aynı takım (oyuncu) tarafından iki tarafa doğru oynanır. Yani aynı takım (oyuncu) misketi üst üste iki kere oynar. Misket her zaman ilk işaretlendiği yerde kalır. Yaklaşan bir top tarafından yerinden hareket ettirilirse, misket yine yerine getirilir. Misketle top temas ederek hareket eder ve bitişik kalırsa, bu temasa "biberon" denilir ve 2 puan verilir. Ardından misket ilk yerine getirilir. Vurma atışı yapılacağı her zaman misket yerinden alınır.

Eğer misket 2 kere hatalı olarak atılırsa, misket rakip tarafından geçerli dikdörtgen alan içerisinde kenarlardan 70 cm olmak kaydıyla istenilen yere konulur. Aşağıdaki şekilde görüldüğü gibi 140 cm'lik daire misketi atmayan takım (oyuncu) tarafından çizilir. Bu çizim herkes tarafından görülecek biçimde açık olmalıdır.

4 ve 5.ci turda (elde) aynı takım (oyuncu) tekrar yaklaşma atışı yapar. Oyun ilk elde olduğu gibi bitmelidir. Yaklaşan takım (oyuncu) topunu daire içerisine sokarsa, diğer takım (oyuncu) mutlaka o topu vurarak daireden çıkarmalıdır. Vuracak taraf topu vuruncaya kadar atış yapar.

Hedef Dairenin Çizilmesi

Atılan misket daire içerisinde herhangi bir yerde kalırsa geçerlidir. İki farklı durum oluşabilir:

A : Misket oyun dikdörtgeni içerisinde. Misket hedef daire içersindedir.

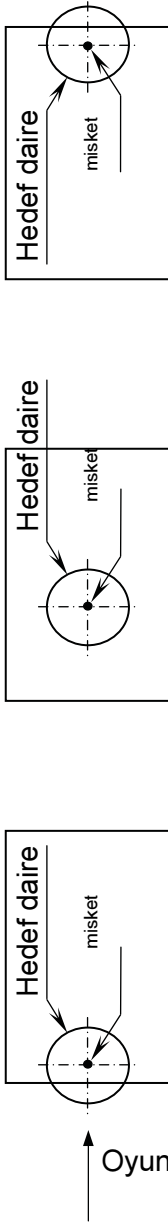

B : Misket kortun kenar çizgisi yakınındadır. Hedef daire kenar çizginin içerisinde kalacak şekilde çizilir.

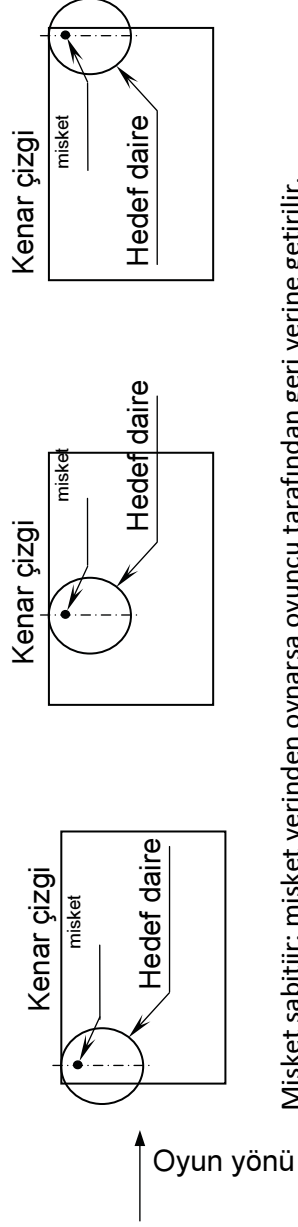

Misket sabitiir: misket yerinden oynarsa oyuncu tarafından geri yerine getirilir.

Yazı turayı kazanan takım (oyuncu) isterse yaklaştırmayı ya da vurmayı seçer. İkinci elde ise tersi yapılır.

Yaklaşma atışı

Eğer top bütünüyle dairenin içerisindeyse, dikey izdüşümü de dairenin içerisinde kalmalıdır.

Geçersiz top sahanın dışına alınmalıdır.

Sayı alma : Her geçerli yaklaşma topu 1 sayı kazandırır.

Bir «biberon» : 2 sayı kazandırır. «Biberon» topun miskete 0.50 cm'i geçmeyecek kadar yaklaşması durumudur.

Bir top misketi 50 cm'den fazla hareket ettirmesine rağmen daire içerisinde kalırsa ve «biberon» durumu oluşmasına rağmen sadece 1 sayı verilir.

Vurma atışı

Bir oyuncu rakibin daire içerisindeki (sayı olan) topunu geçerli bir atışla vurarak daireden çıkarırsa 1 sayı alır. Ancak rakibin topu hareket etmesine rağmen daire içerisinde kalırsa, bu top ilk yerine geri getirilir.

Geçerli bir vurma atışından sonra sahadaki tüm toplar dışarı alınır.

Sayı alma : her geçerli vuruş 1 sayıdır, ancak oyuncunun vuran topu daire içerisinde kalırsa 2 sayı alır.

Özel durumlar: kalan toplar

a. Yaklaştıran : toplarını her zaman yaklaştıtır ve 1 ya da 2 puan (biberon) kazanır.

b. Vuran : eğer yaklaştıranın daire içerisinde topu yoksa vuran şunları yapabilir:

1. Vuran msketin yerine top koydurabilir (top her zaman dairenin içinde kalmalıdır);

2. Her elde msket en fazla 2 kere vurulabilir ve 2'şer sayı alınmış olur. Daire içerisinde kalan msket sayı kazandırmaz ve ilk yerine getirilir.

Berberlik

Eğer beraberliğe izin verilmiyorsa, iki ilave tur (el) daha oynanır. Teke tek oynanan oyunda 2'şer top, çift oynanan oyunda ise 1'er top kullanılır. Baş-

larken yine yazı tura atışıyla başlanır ve kazanan yaklaşma veya vurmaya seçer ve misketi kullanır. Ancak ikinci elde misketi rakip kullanmalıdır.

Berberlik olduğu müddetçe oyun aynı şekilde uzatılır.

DÖRDÜNCÜ BÖLÜM

Petank Yarışma Talimatı

Genel Kurallar

Madde 1- Takım oluşumu:

Petank;

- 3 oyuncunun 3 oyuncuya karşı (üçlü),
 - 2 oyuncunun 2 oyuncuya karşı (ikili) ve
 - 1 oyuncunun 1 oyuncuya karşı (tekli)
- oynadığı bir spordur.

Her oyuncu; üçlüde; iki adet

İkili ve teklide ise, üç adet petank topu kullanır.

Oyun başka şekilde oynanmaz.

Ayrıca oyuncuların teker teker oynadığı ve takım yarışmalarında takımı sadece bir oyuncunun temsil ettiği, özel oluşturulmuş sahada belirli hedeflere yapılan seri atışlar şeklinde oynanan 'Altın Nokta' oyunu vardır. Bu oyunun kuralları talimat ekinde açıklanmıştır.

Kullanılan toplar:

Madde 2a- Petank, F.I.P.J.P. tarafından onaylanmış bulunan ve aşağıdaki kriterlere uyması zorunlu olan petank topları ile oynanır:

- a) Metalden imal edilmiş olmaları,
- b) Çaplarının en az 7,05 cm ile 8 cm arasında olması;
- c) Ağırlıklarının en az 650 gram ve en çok 800 gram olması ve imalatçı markasının ve ağırlığın, bunlar üzerine basılmış ve gözle görülür olması (federasyon gerekli görmesi halinde, özellikle küçük yaş grupları için, daha küçük

ve hafif toplar veya rekreasyon toplarıyla da oynanmasına izin verebilir),

d) Topların ağırlıkların arttırılmaması veya azaltılmaması, bozulmaması ve bunlardan düzeltme - modifikasyon yapılmaması gerekir.

Petank toplarına, imalatçı tarafından verilen sertliğin değiştirilmesi için yeniden sertlik verilmesi (bunların yeniden ısıtılması) özellikle yasaktır.

Bununla beraber, oyuncu isimleri veya imzaları bu toplar üzerine işlenebilir ve imalat sırasında bunlar üzerine çeşitli logolar, imzalar ve kısa ibareler yazılabilir.

Madde 2b- Yukarıda (d) bendinde verilmiş bulunan şartları ihlalden suçlu bulunan oyuncu, takım arkadaşı (takım arkadaşları) ile birlikte, yarışmadan hemen diskalifiye edilir.

“Sert imal edildiği” beyan edilen petank topları ile ilgili olarak oyuncu, ilgili federasyon Disiplin Kurulu tarafından cezalandırılır ve lisansı TBBDF Disiplin Talimatı uyarınca belirlenmiş bir süre için geri alınır.

Petank topunun aşınmış olması veya petank topunda (sert imal edilme dışında) imalat hatasının bulunması ve muayene makamından geçmemesi veya Petank topunun yukarıdaki a, b veya c bentlerine uymaması halinde, oyuncunun bu topu değiştirmesi zorunlu olup, oyuncu, komple top setini değiştirebilir.

Hakem veya jüri, her zaman içini herhangi bir oyuncuya ait topu kontrol edebilir.

Madde 2c- Misketler (jack/but/pallino) sadece tahtadan imal edilir. Çaplarının en az 25 mm ile en çok 35 mm arasında olması gerekir.

Misketlerin herhangi bir renk boya ile boyanması mümkündür.

Madde 3- Lisans:

Her oyuncu lisansını müsabakaya başlamadan önce hakem isteği veya itiraz halinde ibraz etmek üzere yanında bulundurması gerekir.

Madde 4- Topların veya misketin değiştirilmesi:

Oyuncuların aşağıdaki haller dışında topları ve misketi oyun sırasında değiştirmeleri yasaktır.

a) Petank topunun veya misketin, 5 dakika ile sınırlı bulunan arama zamanı sonunda bulunmaması.

b) Petank topunun veya misketin kırılması. Petank topunun veya misketin kırılması halinde, bunların büyük olan parçaları konum işaretlemesinde dikkate alınır. Ölçümden sonra, gerekli ise, kırılan petank topu veya misket aynı çapta veya kırılan parçaya benzer bir petank topu veya misket ile değiştirilir. İlgili oyuncu, izleyen oyun sonundan itibaren, komple yeni bir takım kullanabilir.

OYUN KURALLARI

Madde 5- Alan ölçüleri ve sayı:

Petank oyunu herhangi bir yerde oynanırsa da, organizatör komite veya hakem kararı ile, takımlardan, işaretlenmiş ve en az boyutu aşağıdaki ölçülerde olan yer üzerinde oynamaları istenebilir:

- Geçerli saha ölçüsü: Uzunluk 15 m, genişlik 4m. Federasyon ve organizasyon komitesi gerekmesi halinde 12 m X 3 m alanda yarışma yapılmasına izin verebilir.

Oyun 13 puan elde edilinceye kadar oynanır. Ligler, eleme maçları, seçme müsabakaları ve benzeri diğer faaliyetlerde organizasyon komitesince bu sayı 11'e veya daha düşük bir sayıya düşürülebilir.

Madde 6- Oyunun Başlaması – Atış çemberi:

Organizatör tarafından belirlenmemişse, misketi ilk olarak atacak takımın belirlenmesi için oyuncuların yazı tura atmaları gerekir.

Başlama noktası, yazı turayı kazanan takımın herhangi bir oyuncusu tarafından seçilir. Bu oyuncu tarafından, herhangi bir oyuncunun iki ayağı ile içerisinde durabileceği genişlikte ve 35 cm'den daha az ve 50 cm'den daha büyük olmayan bir çember çizilir. Çemberin, her engelden en az 1m uzakta ve oyun alanı sınırlarının (standart olarak ölü petank topu hattının) 1m içerisinde açık yerlerde yapılan yarışmalarda, kullanılmakta olan diğer herhangi bir çemberden en az 2m uzaklıkta çizilmesi gerekir. Organizasyon gerekirse 50 cm ölçüsünde plastik veya metalden yapılmış sabit bir çember de kullanılabilir.

Ayakların çembere değmeden bütünüyle çember içerisinde bulunması ve atılan Petank topu yere değinceye kadar, ayakların çember dışına çıkmaması veya çemberin zeminden bütünüyle silinmemesi gerekir. Atış esnasında ayakların ikisi de yere değiyor olmalıdır. Vücudun herhangi bir kısmı, çember dışında yere temas edemez. Bir bacağına alt kısmı bulunmayan oyuncu, sadece tek bacağına çember içerisine koyar.

Atışını tekerlekli sandalyeden yapan oyuncu, tekerlekli sandalyeyi tekerleklerinin birisi dairenin ortasına ve ayak koyacak yeri çember kenarı üzerine gelecek şekilde koymak zorundadır.

Misketin takımın bir oyuncusu tarafından atılması, ilk Petank topunun da bu oyuncu tarafından oynanacağı anlamına gelmez.

Madde 7- Geçerli misket uzaklığı:

Fırlatılan misketin geçerli olabilmesi için aşağıdaki kurallar uygulanır:

(1) Misket ile çemberin en yakın kenarı arasındaki mesafenin;

- minikler için en az 4m ve en çok 8m,

- yıldızlar için en az 5m ve en çok 9m,

- gençler ve büyükler için en az 6m ve en çok 10m olması.

(2) Atış yapılan çember oyun sahasının en yakın kenarından ve her engelden en az 1m içeride-uzakta bulunmalıdır.

(3) Misket bütün engellerden ve oyun sahası çevresinden en az 1m uzaklıkta olmalıdır. Misketin kenar çizgilerden 1m uzakta olması gerekmez.

(4) Misketin, ayakları bütünüyle çember içerisinde bulunan ve dik olarak duran oyuncu tarafından görülmesi gerekir. Anlaşmazlık halinde misketin görülüp görülmediğine hakem karar verir. Hakem kararına itiraz edilemez.

Misket önceki oyun sonunda kaldığı nokta etrafına çizilmiş çemberden fırlatılır. Çember uzaklığının, engele veya oyun sahası kenarına 1m' den daha az olması halinde oyuncu, engelden veya oyun sahası kenarından geçerli uzaklıkta bir çember çizer.

Misketin, aynı takım tarafından birbiri ardına yapılan 3 atıştan sonra, doğru olarak atılamamış olması halinde, atış sırası rakip takıma geçer. Bu halde, 3 atış hakkına sahip bulunan rakip takım isterse çemberi geri çekerek misket atışını kullanabilir.

Daire, bu takım 3 atışında başarılı olmasa bile bundan sonra tekrar geriye alınamaz.

Her halde, ilk 3 atıştan sonra misketi kaybeden takım ilk petank topunu oynar.

Madde 8- Geçerli misket atışı:

Hakem, oyuncu, seyirci, hayvan veya hareket eden herhangi bir şey tarafından durdurulması halinde misket atışı geçerli olmaz ve bu atışın oyuncunun

veya takımın hakkı olan 3 atışa dahil edilmeden tekrar edilmesi zorunludur.

Misket ve birinci Petank topunun atılmasından sonra, karşı taraf hala misket yerini tartışma hakkına sahiptir. İtirazın geçerli olması halinde, misket ve Petank topu yeniden atılır.

Karşı taraf oyuncusunun da petank topunu oynamış olması halinde misket geçerli kabul edilir ve bu halde itiraz kabul edilmez.

Yeniden atılacak misket ile ilgili olarak, her iki takımın, atışın geçersizliğini kabul etmesi veya hakemin bu şekilde açıklamış olması zorunlu olup, her iki halde de misketin yeniden atılması zorunludur. Başka şekilde devam eden herhangi bir takım misket atışını kaybeder.

Madde 9- Ölü / Geçersiz misket:

Aşağıdaki altı halde misket ölü kabul edilir:

(1) Atıldıktan sonra misketin, madde 7'de belirlenmiş sınırlar içerisinde olmaması.

(2) Herhangi bir oyun sonu esnasında misketin, oyun sahasına geri dönse bile, oyun sahası sınırları (standart ölü petank topu hattı) dışına gitmesi. Oyun sahası çizgisi üzerinde bulunan misket oyundadır. Bu durumdaki misket, sınırı bütünüyle geçince ölü olur. Misketin su içerisinde hareket etmesi halinde, su birikintisi alanı oyun dışıdır.

(3) Yerde iken hareket eden misketin daireden görülmemesi halinde Madde 7 hükümleri uygulanırsa da, bir Petank topu tarafından gizlenmiş olması halinde misket ölü olmaz. Misketin görülmez olup olmadığını takdir etmek için hakem Petank topu yerini geçici olarak değiştirir.

(4) Kaybolan misketin 5 dakikalık arama zamanı içerisinde bulunamaması.

(5) Misket ile atış dairesi arasında ölü zemin bulunması.

Madde 10- Oyun alanındaki engellerin kaldırılması- cezalar:

Herhangi bir oyuncunun, oyun sahası sınırları içerisindeki yerde mevcut bir engeli kaldırması, düzlemesi veya bu engelin yerini değiştirmesi kesinlikle yasaktır. Bununla beraber, misket atmak üzere olan oyuncunun, kendi Petank topu ile 3 defadan daha fazla olmamak üzere zemini denemesine izin verilir. Ayrıca oynamak üzere olan oyuncu veya oyun arkadaşı, atılan son Petank topunun neden olduğu çukuru doldurabilir.

Yukarıdaki kurallara uyulmaması halinde oyunculara aşağıdaki cezalar verilir:

- (1) Uyarı.
- (2) Atılan veya atılmakta olan petank topunun diskalifiye edilmesi.
- (3) Suçlu takımın diskalifiye edilmesi.
- (4) Suçta ortaklık halinde her iki takımın diskalifiye edilmesi.

Madde 11- Misketin Gömülmesi veya Hareket etmesi:

Oyun esnasında misketin yapraklar, kağıt parçaları vs ile tamamen engellenmiş olması halinde, bu maddeler kaldırılır.

Yerinin rüzgar etkisiyle veya arazi eğimi nedeniyle değişmesi halinde, duran msket, yerinin önceden işaretlenmiş olması şartıyla eski yerini alır.

Msket yerinin hakem, herhangi bir oyuncu, seyirci, petank topu veya başka bir oyuna ait msket, hayvan veya hareket eden herhangi bir madde tarafından kazaen değiştirilmesi halinde gene yukarıdaki kural uygulanır.

Herhangi bir tartışmanın bertaraf edilmesi için, misketin yeri işaret edilir. Yeri işaret edilmemiş Petank topu veya msket ile ilgili şikayet kabul edilmez.

Madde 12- Diğer oyun sahasına giren msket:

Herhangi bir oyun esnasında, misketin başka bir oyunun oynandığı bir alana kaçması halinde; msket, Madde 9'a tabi bulunmak üzere geçerli olur.

Bu durumda msketi kullanan oyuncular, kendi oyunlarını tamamlamadan önce, diğer sahada oynayan oyuncuların oyunu tamamlamalarını ve sahayı boşaltmalarını bekler.

Madde 13- Msket ölüyse yapılması gerekenler:

Herhangi bir oyun esnasında misketin ölmesi halinde aşağıdaki üç hareketin herhangi birisi uygulanabilir:

(a) Takımların her ikisinde Petank topu bulunması halinde oyunun o eli geçersiz olur.

(b) Takımlardan sadece birisinin elinde oynanmak üzere ayrılmış Petank topu bulunması halinde, bu takım elinde bulunan oynanacak Petank topu kadar puan alır.

(c) Takımlardan her ikisinde de oynanacak Petank topu bulunmaması ha-

linde oyunun o eli geçersiz olur.

Madde 14- Durdurulan misketin yerleştirilmesi:

Kendisine vurulmuş bulunan misketin herhangi bir seyirci veya hakem tarafından durdurulması halinde, misket durduğu yerde kalır.

Kendisine vurulan misketin herhangi bir oyuncu tarafından durdurulması halinde; rakibinin şu üç seçenekten birini tercih edebilir:

(a) Misket yeni konumda bırakılır.

(b) Misket başlangıçtaki yerine alınır.

(c) Sadece oyun sahası içerisinde olmak üzere, misketin başlangıçtaki yeri ile bulunduğu yer arasındaki çizgi üzerine (büyüklerde çember ile misket mesafesi en fazla 20 m, yıldız ve miniklerde 15m olmalıdır) ve oyun devam edecek şekilde konur.

(b) ve (c) bentleri sadece, misket konumunun önceden işaretlenmiş olması halinde uygulanabilir. Konumunun önceden işaret edilmemiş olması durumunda misket bulunduğu yerde kalır.

Kendisine vurulduğunda oyun sahası sınırlarını (ölü Petank topu hattını) aşması ve

geçerli bir yerde durması halinde, misket ölü kabul edilir ve Madde 13'de verilmiş bulunan kurallar uygulanır.

Madde 15- Misketin oyun alanı dışına çıkmasından sonra kullanılması:

Misketin, oyun sırasında oyun sınırları dışına kaçması halinde, bir sonraki oyun (el), aşağıdaki şartlara tabi olarak, misket yerini değiştirmeden önceki puandan devam ederek başlatılır (Bakınız Madde 7):

(a) Çember herhangi bir engelden ve oyun sahası sınırından 1 m uzağa çizilir.

(b) Misket geçerli her mesafeye atılır.

PETANK TOPLARI

Madde 16- İlk ve sonraki topların kullanılması:

Oyunda ilk Petank topu, yazı turayı kazanan veya önceki oyun (el) sayısını kazanan takımın herhangi bir oyuncusu tarafından atılır.

Bu oyuncunun, Petank topunu kullanımda yardım edecek herhangi bir şey kullanmaması, düşüş noktasını göstermek veya işaret etmek için yere çizgi

çizmemesi ve son Petank topunu oynarken diğer elinde Petank topu bulunmaması zorunludur.

Petank topunun veya misketin ıslatılması yasaktır.

Oynanan ilk Petank topunun oyun dışına gitmesi halinde oyun karşı taraf oyuncusuna geçer ve Petank topunun her oyun dışına gidişine atış hakkı karşı takıma geçmeye devam eder.

Atıştan sonra elde Petank topu kalmaması veya elde Petank topu kalmadığının söylenmesi halinde, Madde 29'da belirtilen kurallar uygulanır.

Madde 17- Oyun esnasında sporcu ve izleyici davranışları:

Oyunculara atış için tanınmış olan zaman içerisinde, seyircilerin ve diğer oyuncuların bu atışı son derece sessiz olarak seyretmesi gerekir.

Karşı taraf oyuncularının yürümemesi, dikkat dağıtacak hareket veya oyuncuyu rahatsız edecek herhangi bir şey yapmaması zorunludur.

Karşı taraf oyuncuları misketin arkasında veya oynamakta olan oyuncunun arkasında bulunmalıdır. Misket ile çember arasında sadece atış yapan oyuncunun kendi takım arkadaşları bulunabilir.

Bu kurallara uymayan oyuncular, hakem tarafından yapılan uyarıdan sonra hareketlerinde ısrar etmeleri halinde oyundan diskalifiye edilir.

Madde 18- Topun atılması ve oyun alanı dışına çıkması:

Oyun sırasında kimse deneme – antrenman atışı yapamaz.

Petank topunun oyun alanının organizasyon komitesince işaretlenmiş sınırları içerisinde atılması icap eder.

İşaretlenmiş yer dışına çıkan Petank topları ve misketler (Madde 9 ve Madde 19 halleri hariç olmak üzere) herhangi bir oyun (el) esnasında geçerli olur. Bununla beraber bir sonraki oyunda (el) işaretlenmiş alan içerisinde oynanır.

Madde 19- Ölü/Geçersiz Toplar:

Oyun sahası çevresi (standart olarak ölü Petank hattı) dışına gitmesi halinde Petank topu oyun dışı olur. Petank topu, oyun sahası çizgisi üzerine geldiğinde geçerli ve sadece bu çevreyi bütünüyle geçmesi halinde ölü olur.

Dışarıya çıktıktan sonra, zemin meyli, hareket eden veya sabit herhangi bir başka şeyin etkisiyle gerisin geriye oyun sahasına geri dönmesi halinde Petank

topu hemen oyun dışı edilir. Petank topunun oyun sahasına geri dönmesinden sonra hareket eden herhangi bir şey (önceden işaret edilmesi halinde) eski yerine konur.

Oyun dışı olan herhangi bir Petank topunun hemen oyun sahası dışına alınması gereklidir. Bunun yapılmaması halinde Petank topu, karşı takım Petank topu oynarken canlı/oyunda kabul edilir.

Madde 20- Durdurulan Toplar:

Oynayıp da bir seyirci veya hakem tarafından durdurulan Petank topu durduğu yerde kalır.

Kendi oyuncusu tarafından durdurulması halinde Petank topu oyun dışı sayılır.

Oyuncu kararına dayalı olarak karşı taraf oyuncusu tarafından durdurulan Petank topu, ya yeniden oynanır ya da durduğu yerde bırakılır.

Petank topu atışının veya vuruşunun bir oyuncu tarafından durdurulması halinde, karşı taraf oyuncusu, aşağıdaki hareket tarzlarından birisini seçer:

a) Petank topunu durduğu yerde bırakır veya

b) Petank topunu veya misketi, önceden işaret edilmiş olmak şartıyla, oyun sahası içerisinde vurulduğu yer ile bulunduğu yer arasında çizilen çizgi üzerine koyar.

Hareket halindeki Petank topunu kasten durduran oyuncu ve takımı oyundan diskalifiye edilir.

Madde 21- Oynama süresi:

Misketin atılmasından sonra her oyuncu, kendi Petank topunu oynamak için en çok 1 dakika süreye sahip olup, bu süre bir önceki Petank topunun veya misketin durduğu veya noktanın ölçülmesi gerektiğinde, ölçümün bittiği andan itibaren başlar.

Her elden sonra misket atılışında da bu kural uygulanır.

Bu kurala uymayan oyunculara, Madde 10'da belirtilen cezalar uygulanır.

Madde 22- Hareket eden toplar:

Duran bir Petank topu, rüzgar veya zemin eğimi vs. etkisiyle hareket etmesi halinde ilk yerine geri alınır. Ayrı kural; oyuncu, hakem, seyirci, hayvan

veya hareket eden cisim tarafından kazaen hareket ettirilen Petank topuna da uygulanır.

Herhangi bir anlaşmazlığın bertaraf edilmesi için hakemin kararını sadece Petank topunun ve misketin yer üzerindeki konumuna göre vermesi nedeniyle, Petank topu ve misket yerinin oyuncu tarafından işaret edilmesi gerekir.

Madde 23- Oyuncuların kendi toplarından başka topla oynaması:

Petank topunu kendi sırası dışında kullanan oyuncu uyarı alır. Bu şekilde oynanan Petank topu geçerli olsa da, ölçümden sonra hemen değiştirilmesi icap eder.

Oyun sırasında bu olayın tekrarlanması halinde, oyuncuya ait Petank topu diskalifiye edilir ve bu topla hareket ettirilenlerin hepsi eski yerine alınır.

Atmadan önce oyuncunun, Petank topu üzerindeki çamuru ve başka herhangi bir maddeyi temizlemesi gerekir.

Oyuncular oynadıkları Petank toplarını, el bitmeden önce toplayamazlar.

Madde 24- Kurallarla aykırı top atışları:

Kurala aykırı olarak atılmış bulunan Petank topları ölü olup, bunlar tarafından hareket ettirilmiş bulunan her şey eski yerine alınır. Aynı kural, Petank topunun, misketin atıldığı çemberden başka bir çemberden oynanması halinde de uygulanır.

Bununla beraber, karşı taraf avantaj kuralını kullanarak, hatalı şekilde kullanılan Petank topunu geçerli sayabilir ki bu halde; işaret edilmiş veya atılmış bulunan Petank topu ve yeri değiştirilmiş bulunan her şey yeni konumlarında bırakılır.

Bir misketi atmak üzere olan takımın, yeni atma dairesi yakınında bulunan daha önceki bütün atma dairelerini silmesi gerekir.

SAYILAR VE ÖLÇME

Madde 25- Topların geçici olarak hareket ettirilmesi:

Petank topu ile misket veya Petank topu ile diğer Petank topu arasında bulunan mesafenin ölçülmesi için, konumunun işaret edilmesinden sonra geçici olarak topların yerlerinin değiştirilmesine izin verilir. Petank topu ve yeri değiştirilen şeyler, ölçümden sonra ilk yerlerine konur.

Madde 26- Mesafelerin ölçümü:

Mesafe ölçümü, son Petank topunu oynayan oyuncu veya bu oyuncunun bir takım arkadaşı tarafından yapılır. Karşı taraf oyuncuları, ölçümü tekrar yapma hakkına sahiptir. Ölçümle ilgili olarak oyuncular hakeme başvurabilir. Hakem kararı esastır.

Ölçüm, her takımında bulunması gereken uygun aletlerle yapılmalıdır. Örneğin; ayakla ölçme yasaktır. Bu kurallara uymayan oyuncular, hakem uyarısından sonra hareketlerinde ısrar etmeleri halinde yarıştan men edilir.

Madde 27- Sayılarda uzlaşma sağlanmadan önce topların alınması:

El bitiminde, sayılar üzerinde mutabakata varılmadan önce oyuncular tarafından yerlerinden alınan misket ve Petank toplarının hepsi hükümsüz olur.

Madde 28- Topları veya misketi hareket ettirmek:

Oyuncunun, ölçülmekte olan misketi veya Petank topunu, hareket ettirmesi halinde bu oyuncunun takımı sayı kaybeder.

Ölçüm sırasında hakemin, misketin veya Petank toplarından birisinin konumunu bozması veya yerlerini değiştirmesi halinde ölçüm tekrarlanır ve (hakem tarafından) misketin veya Petank topunun, üzerinde bulunduğu esas nokta olarak hükmedilen nokta alınır.

Madde 29- Miskete eşik uzaklıktaki toplar:

Rakip takımlara ait iki Petank topunun misketten eşit uzaklıkta olması veya miskete temas etmesi ve elde oynanacak Petank topunun bulunmaması halinde, el misketin bir önceki eli kazanan takım tarafından atılmasıyla tekrar başlatılır.

Sadece bir takım elinde oynanacak Petank topu kalması halinde, o takım bu topu/topları oynar ve rakibin miskete en yakın topundan daha yakın kendi topları sayısı kadar sayı alır.

Her iki takımın elinde oynanacak Petank topu bulunması halinde, son Petank topunu oynamış bulunan takım ve sonra da diğer takım yeniden oynar ve bu, bir Petank topunun sayı almasına kadar birbiri ardına devam eder. Petank topunun sadece bir takım elinde kalması halinde, yukarıdaki paragraf uygulanır.

Elin tamamlanmasından sonra, oyun sahası çevresi (standart ölü top hattı) içerisinde hiç petank topu bulunmaması halinde, oyun sonu hükümsüz olarak

ilan edilir.

Madde 30- Topa veya miskete yapışan yabancı maddeler:

Petank toplarına veya miskete yapışan bütün yabancı maddeler temizlenmelidir.

Madde 31- İtiraz

Kabul edilmeleri için, bütün itirazların hakeme yapılması gerekir. Oyun sonuçlarının alınmasından sonra yapılan şikayetler dikkate alınmaz.

DİSİPLİN

Madde 32- Eksik takım veya oyuncular için cezalar:

Maçın başlama saatinden itibaren 15 dk içerisinde gelmeyen takımın rakibine 1 puan verilir ve bu takımın gelmediği her beş dakika için birer puan ilave edilir.

Yarışma sırasında, her elden sonra ve örneğin; öğle yemeği gibi herhangi bir nedenle kesildikten sonra oyunun yeniden başlamasında da aynı ceza uygulanır.

Maça 1 saat geciken takım oyunu kaybeder veya oyun hakkı elinden alınır.

Noksan olan herhangi bir takım, oyuna eksik oyuncu (oyuncular) olmadan başlayabilirse de, onların Petank toplarını kullanamaz.

Madde 33- Eksik oyuncuların gelmesi:

Herhangi bir el başladıktan sonra eksik bir oyuncunun gelmesi halinde, bu oyuncu elin bitmesini beklemek zorundadır.

Oyuna bir saatten fazla geciken oyuncu tüm haklarını kaybeder.

Geç gelen oyuncu, oyunun lig içerisinde oynanmış olması halinde, ilk oyunun sonucu ne olursa olsun devam eden oyunlara katılabilir. (Lig talimatında aksi hükümler olması halinde, lig talimatı hükümleri geçerli olur.)

Misketin; geçerli şekilde atılmasıyla el başlamış kabul edilir.

Madde 34- Oyuncu değişikliği:

İkili veya üçlü oyunlarda oyuncu değişikliği ancak resmi olarak hakemin izniyle ve el bitiminde yapılır. Aynı turnuvada bir oyuncu birden fazla takımda

yedek olarak bulunamaz.

Madde 35- Olumsuz hava şartları:

Yağmur halinde, hakem tarafından aksine bir karar alınmadıkça, başlanmış bulunan elin bitirilmesi zorunludur. Hakem, organizasyon kuruluyla birlikte elin durdurulmasına veya oynanan elin zorunlu şartlar nedeniyle iptal edilmesine karar verebilir.

Hakemler, organizasyon komitesine bildirmek suretiyle, yarışmada yarım kalmış maçların devamı ile ilgili her türlü kararı alır.

Hiçbir oyuncu yarışmayı veya yeri, oyun devam ederken, hakem iznini almadan terk edemez. Aksi halde, madde 32 ve 33 hükümleri uygulanır.

Yarışma talimatı dışında kalan konularda Federasyon Başkanlığının yetki verdiği organizasyon kurulu, hakem kurulu veya teknik kurul karar alma yetkisine sahiptir.

PETANK ALTIN NOKTA OYUNU KURALLARI

Madde 1- Oyun tekli oynanır. Takım yarışmalarında takımı sadece bir oyuncu temsil eder. Oyuncu değişikliği söz konusu değildir.

Madde 2- Oyunda 1 metre çapındaki çemberin içine şekil 1’de belirtildiği üzere 5 değişik hedef yerleştirilir. Oyuncu, sırasıyla her hedefe çemberin kenarından olmak üzere 6m, 7m, 8m ve 9m uzaklıktan atış yapar. Hedef top atış yapılan çemberin ortasında olduğundan, atış uzaklığı 6,5m, 7,5m, 8,5m ve 9,5m olmalıdır. Son hedef (misket ise) çemberin ön teğetine 20cm uzaklığında olduğundan (şekil 1), atış uzaklığı 6,2m, 7,2m, 8,2m ve 9,2m olmalıdır. Oyuncu bu uzaklıklarda yer alan 50 cm çapındaki çember içinden atış yapmaktadır. Atış esnasında ayaklar çemberin dış kenarına temas etmemelidir. İki ayak yere basmalıdır ve top yere düşmeden oyuncu çemberden çıkmamalıdır.

Madde 3- 1, 2, 3 ve 4. hedeflerde kullanılan toplar, 74 mm çapında ve 700 gr ağırlığındadır. (Organizasyon komitesi izniyle oyun için kullanılan geçerli ölçülerde toplar da hedef top olarak kullanılabilir.) Vurulacak topun engel toplarından açık renkte (parlak – beyaz) olması, ayırt edilebilir olmalıdır. Misket geçerli ölçülerde ve açık, belirgin bir renkte olmalıdır.

Madde 4- Hedefi vuran atışın geçenli olması ve sayı değeri kazanması için 1m çapındaki çemberin içine düşmelidir. Çemberin dışına düşen toplar hedefi vursa da sayı değeri kazanmaz. Kazanılacak sayılar şunlardır:

1 Puan: 2 ve 4 numaralı hedeflerde; atılan top hedefi vurduktan sonra geri gelerek engel topa / miskete değerse, 3 numaralı hedefte atılan top hedefi vurduktan sonra diğer engel top ya da toplara değerse ve 1 numaralı hedefte hedef top vurulmasına rağmen çemberi terk etmezse oyuncu 1 puan kazanır.

3 Puan: 1, 2, 3 ve 4 numaralı hedeflerde, hedef top ve atış topunun birlikte çemberden çıkması halinde ve 5 numaralı hedeflerde misketin vurulması ancak çemberden çıkmaması halinde atış 3 puan olarak değerlendirilir. 2, 3 ve 4 numaralı hedeflerde engel top ya da miskete temas olmamalıdır.

5 Puan: Karo (vurulan hedefin çemberi terk edip, atış topunun çemberde kalması hali) durumunda atış 5 puan olarak değerlendirilir. 2, 3 ve 4 numaralı hedeflerde engel top ya da miskete temas olmamalıdır.

Yapılan 20 atıştan toplam en fazla 100 puan alınabilir.

Madde 5- Oyunda organizasyon komitesi kaç kişinin ilk turu geçeceğini belirler. Katılımcı sayısına bağlı olarak ilk eleme iki türlü yapılabilir. Sıralama puana göre yapılır ve eşitlik halinde, eşit puanda olan oyuncular birlikte turu geçer. İlk dörde kalan oyuncular birlikte yarışır ve sırayla atar. Atış sırası en az sayı elde edenden en fazla sayı eldene doğrudur ve eşitlik olması halinde kura çekilir. Finale kalan oyuncular finalde birlikte yarışır ve sırayla atış yaparlar. Finalde beraberlik halinde oyuncular 7m'den her engele birer atış daha (toplam 5 atış) yaparlar ve beraberlik tekrar etmesi halinde atışlar beraberlik bozuluncaya kadar tekrarlanır. Finale kalamayan oyuncuların her ikisi de üçüncü olur ve ödül ikisine de verilir. Lig ve diğer yarışmalarda, organizasyon komitesi eleme ve sıralama şeklini farklı olarak düzenleyebilir.

Oyuncu atış yerine geldikten sonra 30 saniye içerisinde atışını kullanmak zorundadır. Oyuncunun toplarını yerleştirmek ve toplamak antrenör ya da takım arkadaşlarının görevidir. Herhangi bir dış etkenle oyunun iptal edilerek yarım kalması halinde, oyun tekrar oynatılırken ilk atıştan başlamalıdır.

Sahada bir hakem atışın geçerli olup olmadığını ve kaç puan olduğunu ilan eder, bir hakem oyuncunun duruşunu, çemberi ihlal edip etmediğini kontrol eder ve bir diğer hakem de sayıları da yazar.

Madde 6- Atış sırası kendisine gelen oyuncu en fazla 5 dakika beklenir. Bu süreden sonra ikinci çağrı yapılır. İlk gecikmede oyuncuya 5 ceza puanı verilir ve kazandığı sayıdan silinir. İkinci çağrıdan itibaren 5 dakika içerisinde sahaya gelmeyen oyuncu ise diskalifiye edilir.

Şekil 1- Altın Nokta Top dizilişleri ve puanlama

Hedef 1

(Beyaz top, hedef toptur)

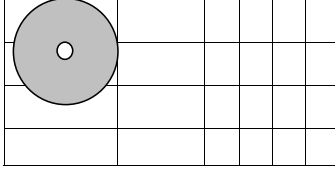

(Hedef top tam ortada)

			KARO	DIŞARI	DOKUNMA	SIFIR
	6 METRE	PUAN	5	3	1	0
	7 METRE	PUAN	5	3	1	0
	8 METRE	PUAN	5	3	1	0
	9 METRE	PUAN	5	3	1	0

Hedef 2

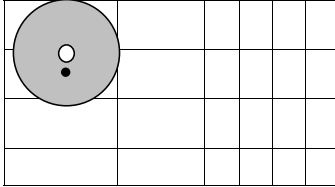

(Misket hedef topun 10 cm önünde)

	6 METRE	PUAN	5	3	1	0
	7 METRE	PUAN	5	3	1	0
	8 METRE	PUAN	5	3	1	0
	9 METRE	PUAN	5	3	1	0

Hedef 3

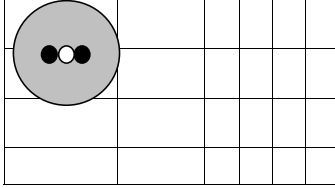

(Engel toplar 3 cm hedefin yanında)

	6 METRE	PUAN	5	3	1	0
	7 METRE	PUAN	5	3	1	0
	8 METRE	PUAN	5	3	1	0
	9 METRE	PUAN	5	3	1	0

Hedef 4

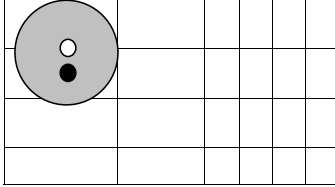

(Engel hedef topun 10 cm önünde)

	6 METRE	PUAN	5	3	1	0
	7 METRE	PUAN	5	3	1	0
	8 METRE	PUAN	5	3	1	0
	9 METRE	PUAN	5	3	1	0

Hedef 5

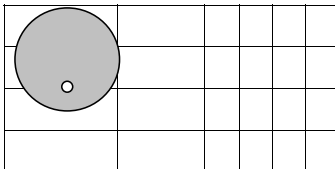

(Misket çemberin ön kenarına
20 cm uzakta)

			Misket çıkar	Miskete çıkmaz	SIFIR
	6 METRE	PUAN	5	3	0
	7 METRE	PUAN	5	3	0
	8 METRE	PUAN	5	3	0
	9 METRE	PUAN	5	3	0

BÖLÜM 6

ENGELLİLERDE BOCCE

ENGELLİLERDE BOCCCE

Bocce sporu günümüzde engellilerin de yoğun olarak ilgilendiği spor branşları arasında yer almaktadır. Bocce'nin tesisi, malzemeleri ve oyun yapısı her türlü engellinin bu oyunu kolaylıkla oynamasını mümkün kılmaktadır.

Bocce çağdaş spor örgütlenmesinde, hem Özel Olimpiyatlar (Special Olympics) hem de Paralimpik Olimpiyatlarda yer alan önemli bir branştır. Ülkemizde birçok ilde değişik engel gruplarına hitap eden çalışmalar yürütülmektedir. Özellikle Zihinsel engellilere yönelik birçok çalışma yapılmaktadır. Ancak buna rağmen henüz sporcularımız uluslararası arenada mücadele etme olanağı bulamamıştır. Ayrıca Paralimpik Oyunlarda oynanan Bocce ile ilgili henüz somut bir çalışma yapılmamıştır. TBBDF, bu konuda ilgili federasyon (Türkiye Bedensel Engelliler Federasyonu) ile iletişime geçerek, Serebral Palsi rahatsızlığı bulunan bireylere yönelik Bocce çalışmalarını başlatılmasını ve ülkemizin Paralimpik Oyunlarda temsilinin sağlanmasını talep etmiştir.

TBBDF ile Zihinsel Engelliler Federasyonu arasında yürütülen çalışmalar neticesinde Zihinsel Engelliler Bocce Yarışma Kuralları daha önce Türkçeleştirilmiştir. Ancak Bedensel Engelliler Bocce Yarışma Kuralları henüz Türkçeleştirilmemiş ve oyun kuralları yayınlanmamıştır. Bu alanda önemli bir açıklık bulunmakta olup, TBBDF bu konuda da önemli adımlar atmaya üzere çalışmalarını sürdürmektedir.

Zihinsel Engelliler Bocce Yarışma Kuralları

BÖLÜM A- RESMÎ MÜSABAKALAR

Aşağıda Özel Olimpiklerdeki mevcut olan resmi müsabakaların listesi yer almaktadır.

Müsabakaların sırası bütün yeteneklerdeki atletlere yarışma şansı vermek için yapılmıştır. Programlar sunulan müsabakaları ve, eğer gerekirse, bu müsabakaların yönetimi için ana hatları belirler. Antrenörler eğitim sağlama ve her atletin yetenek ve ilgisine uygun müsabaka seçiminden sorumludur.

1. Tekler (takım başına bir oyuncu)
2. Çiftler (takım başına iki oyuncu)
3. Takım yarışması (takım başına dört oyuncu)
4. Birleştirilmiş sporlar Bocce çiftleri (takım başına iki oyuncu)
5. Birleştirilmiş sporlar Bocce takımı (takım başına dört oyuncu)

BÖLÜM B- SAHA ÖLÇÜSÜ VE MALZEMELER

1. SAHA

a.Saha 3.66 metre genişliğinde, 18.29 metre uzunluğunda bir alandır.

b.Saha yüzeyi taş tozu, kil, toprak, çimen veya suni yüzeyden oluşturulabilir, yeterki sahada herhangi bir yönden gelen topun düz yolunu saptıracak geçici ya da kalıcı engeller olmasın.Bu engeller cins,yoğunluk yada arazi bakımından farklılıklar içermez.

c.Saha duvarları kenar ve dip duvar olmak üzere iki tanedir ve herhangi bir katı maddeden yapılabilir. Dip duvarlar en az 1 metre yüksekliğinde olmalıdır. Dip duvarlar sert plastik (plexiglas) ya da ağaç maddelerden yapılmalıdır. Kenar duvarları, minimum, bocce topları kadar yüksek olmak zorundadır(20-25cm). Kenar ya da dip duvarlar oyun boyunca kenar ya da ribaund atışlarında kullanılabilir. Bütün sahalar aşağıdaki gibi açık bir şekilde işaretlenmelidir:

1.Atış çizgisi yada ceza çizgisi diyebiliriz. Sporcuların atış sırasında kullanacağı en son çizgidir.-Dip çizgiden 3,05 m

2.Yarı saha işareti- misketin bulunacağı minimum ara olarak adlandırılır. Oyun boyunca misketin pozisyonu normal oyun gereği değişebilir; fakat misket yarı alan çizgisinden daha yakına asla gelemez yoksa oyun geçersiz olur.

3.10 ayak ve 30 ayak çizgileri yan alandan yan alana sürekli olarak çizilmelidir.

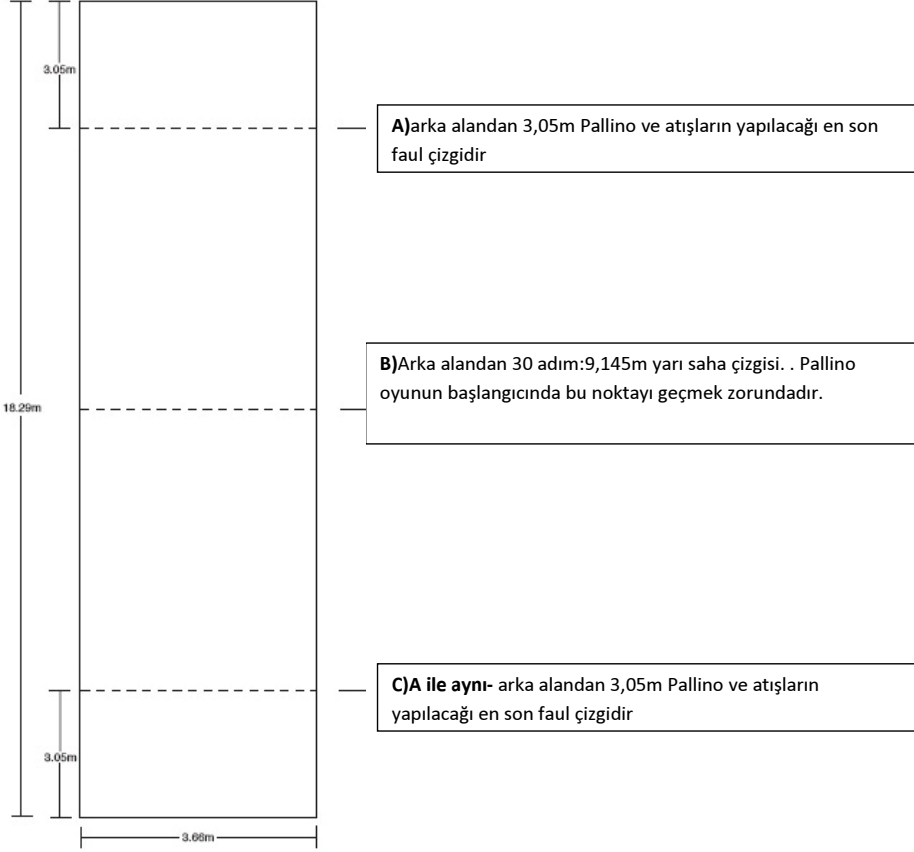

2. TOPLAR VE OLÇUM ALETLERİ

a. Bocce topları ağaç yada benzer maddelerden üretilebilir ve eşit büyüklüklerde olmak zorundadır. Resmi turnuva topunun çapı 107 mm'den 110mm'ye kadar olabilir. Topların rengi bir takımın dört topu açık ve anlaşılabilir bir şekilde karşı takımın dört topundan ayırt edilebildiği sürece önemli değildir.

b. pallino 63 mm'den geniş, 48 mm'den daha küçük olamaz. Her takımın bocce toplarının renkleri ayırt edilebilir bir renkte olmalıdır.

c. Kumpas bir ölçme aleti iki atış arasındaki mesafeyi net bir şekilde ölçme kapasitesine sahipse ve turnuva yetkilileri tarafından kabul edilebilirse bu herhangi bir alet olabilir. Hedeflerin bölümü için, milimetrelere bölünmüş geri çekilebilir çelik bir bant kullanılmalıdır.

BÖLÜM C- YARIŞAMA KURALLARI

1. Oyun

a.Malzemeler: Bocce 8 top ve daha küçük hedef top olarak adlandırılan pallino (jack, cue, beebie, misket vs.) ile oynanır. Bir taraf ya da takımda 4 top vardır, ve genellikle toplar bir takımın toplarını karşı takımınkilerden ayırmak için iki ayrı renkten oluşur. Büyük toplarda aynı zamanda aynı takımındaki oyuncuların toplarını tanımlamak için ayırt edici çizgiler kullanılır.

b.Misket ve rengi- hakemin demir para atışı hangi takımın miskete sahip olacağını ve topun renk seçimini belirleyecektir. Hakem olmadığında, iki takımın kaptanları para atışını uygular. Para atışı saha alanında yapılmalıdır.

c.Üç-deneme kuralı- miskete sahip olan takım misketi 9.125 metre işaretinin gerisine ve diğer taraftaki 3.05 metre öncesine yerleştirmek için 3 hakkı olacak. Eğer bu üç deneme başarısız olursa, hakem misketi sahanın merkezinde 15.24.(P Noktası) metre işaretine (dip faul çizgisinin zıttı) yerleştirir. Fakat, bir takım hiçbir zaman ilk atış avantajını kaybetmez.

d.Oyun sırası- misket para atışı ile oyuna başlama hakkını kazanan takım üyesi tarafından yuvarlanır ya da atılır. Palino'yu atan oyuncu ilk atışı kullanmak zorundadır. Karşı takım bocce toplarını puan alana kadar ya da dört toplarını bitirene kadar atmak zorundadır. 'en yakın top' kuralı oynanan topların sırasını yönetir. Topu miskete en yakın olan taraf iç(puanda) top olarak diğer taraf ise dış top olarak adlandırılır. Her ne zaman bir takım (iç)puanda durumunda olursa yana çekilerek diğer takımın atışına izin verir.

e. Başlangıç sayısı- Her zaman misket avantajı ile başlangıç noktasını kurmak takımın sorumluluğundadır. Örneğin: A takımı misketi fırlatır ve ilk topu atar. B takımı A takımının topunu pozisyon dışı bırakmak için vuruş yapacak kişiyi seçer. Böyle yaparak her iki topta, A ve B takımının, saha alanı dışına çıkar, sahada sadece misket kalır. Başlangıç noktasını tekrar kurmak A takımının sorumluluğundadır.

f.Top dağılımı- A takımı yuvarlama, fırlatma, sektirme, kenar board tan seçeneklerine sahiptir, eğer top sınır dışına çıkmaz ya da oyuncu faul işaretlerini ihlal etmezse top sahanın alt tarafındadır. Bir oyuncu aynı zamanda bir puan almayı denemek ya da karşı takımın puanlarını azaltmak için 'spocking' ya da oyundaki herhangi bir topa vurma seçeneği de vardır. Top elden çıkana kadar birisi elini topun etrafına ya da altına yerleştirerek tutabilir. El altından dağıtım topun bilek altından serbest bırakılması anlamına gelmektedir.

g. Bir oyuncunun oynadığı top sayısı

1. Tek oyunculu takım-oyuncuya dört topla oynamasına izin verilir

2. İki oyunculu takım-her oyuncunun iki topla oynamasına izin verilir
3. dört oyunculu takım-her bir oyuncunun bir topla oynamasına izin verilir

h. Antrenörlük

1)Yan çizgilerde antrenör olmaz. Bu takım antrenörlerini ve seyircileri de içerir.

2)Çiftlerde ya da takım oyununda (sıradan ve/ya birleştirilmiş sporlar), herhangi bir sporcu ile tartışma sporcu sahaya adım attığı anda yasaklanır.

i. Puanlama- Tüm takımlar toplarını tükettikten sonra puanlama şu şekilde belirlenir: karşı takımın gözlemleyerek ya da mekanik ölçülerle belirleyerek miskete en yakın topundan daha yakın topu olan takım puanla ödüllendirilir. Bir oyuncu mekanik bir ölçü isteminde bulunabilir. Bir setin sonunda, hakem dahili topları belirlediğinde ve puanları verdiğiğinde, takım ya da oyunculardan verilen puanlara itiraz yoksa, takım ya da oyuncu diğer sete başlamak için topları toplar. Her set için puan alan takım sonraki set için misket avantajını da kazanacaktır. Hakem sayı tahtası ve sayı kartının geçerlilik süresinden sorumlu olacaktır, bu nedenle gönderilen puanların doğruluğunu teyit etmek takım kaptanının sorumluluğundadır.

j.Set boyunca eşitlik- iki karşı topun miskete eşit uzaklıkta (eşitlik) olması durumunda topu son yuvarlayan takım eşitlik bozulana kadar yuvarlamaya devam edecektir. Örneğin: A takımı topu miskete doğru yuvarlar ve bir puan alır. Sonra B takımı topunu miskete doğru yuvarlar ve hakem her iki topunda miskete uzaklığının eşit olduğunu tespit eder. B takımı miskete A takımından daha yakın mesafeye ulaşıncaya kadar yuvarlamaya devam eder. Eğer takım B bunu başarır ve takım A tekrar beraberlik sağlamak için bu topu dışarı vurursa, A takımı eşitliği bozana kadar yuvarlamaya devam eder.

k.Set sonunda eşitlik-Zıt takımlara ait en yakın iki topunda miskete uzaklığının aynı olması ve eşit olması durumunda hiçbir puan verilmeyecek. Misketin son dağıtıldığı takıma geri döner. Oyun son oynanan setten sahanın sonundan devam eder.

l. Kazanma puanı-

dört oyunculu takım (oyuncu başına bir top)=16 puan

iki oyunculu takım (oyuncu başına iki top)=12 puan

bir oyunculu takım (oyuncu başına dört top)=12 puan

Yukarıdaki puanlama prosedürü temel turnuvalarda daha yaygındır; fakat değişiklikler kabul edilebilir.

m. Skor kartı-Maçtan sonra skor kartını imzalamak her takımın kaptanının sorumluluğundadır. İmzalar final puanının kesinliğini belirleyecektir. Puan ya da geçerlilik konusunda itirazı bulunan kaptan oyunlara itirazların kaydedilebilmesi için imzalamamalıdır.

n. Turnuvalar için puanlama prosedürü-Yarışma müdürlüğünün sağduyusunda, oyunlar herhangi bir puana ulaşınca dek ya da belirli bir süre dahilinde oynanabilir.

2. Oyuncu Düzenlemesi

a. Kaptan-herhangi bir takımda oyun başlamadan önce kaptanın kim olacağı belirlenmeli ve yetkililere bildirilmelidir. Kaptan oyun sırasında değiştirilemez, ancak turnuva boyunca değiştirilebilir. Sıradaki oyundan önce bu değişiklik turnuva yetkililerine bildirilmelidir.

d. Oyuncuların atış sırası : Misketi atan oyuncu ilk atışı yapar diğer oyuncular istedikleri sırayla atabilirler. Değişim set bitiminde yapılır; fakat bir oyuncu set başına izin verilen top sayısından fazlasını atamaz.

3. Birleştirilmiş Sporlar Takımı

a. Her bir birleştirilmiş sporlar çiftler takımı bir oyuncu ve bir eşten oluşabilir.

b. Her bir birleştirilmiş sporlar takım olayı iki oyuncu ve iki eşten oluşabilir.

c. Her oyun para atışıyla başlayabilir. Para atışını kazanan takımın oyuncularından biri msket ve ilk topu fırlatarak oyuna başlar. İkinci karşı takımın herhangi bir oyuncusu tarafından fırlatılır.

4. Değişimler

a. Resmi bildiri-planlanmış bir oyun programından önce değişiklikler konusunda yetkililere bildirilmelidir yoksa maç cezası ile sonuçlanacaktır.

b. Oyuncuların değişimi

1) Oyuncuların değişimi- oyun ve takım başına sadece bir oyuncunun değiştirilmesine izin verilir. Değiştirme takımdaki herhangi bir oyuncunun yerine yapılabilir ve farklı oyunlar boyunca aynı takımdan farklı oyuncular değiştirilebilir.

2) Sınırlamalar- Bir oyuncu turnuva boyunca bir takım için değişikliğe kaydolduğunda, turnuva boyunca başka bir takım için değişiklik yapamaz.

c. Oyun sırasında deęiřtirme: acil durumlar-Tıbbi olaylar yada bildirilen acil durumlarda oyun boyunca bir oyuncu deęiřtirilebilir. Acil durum deęiřimleri sadece bir setin sonunda yapılabilir; eęer bu mümkün deęilse set ölü olarak düşünülecek. Fakat deęiřiklik yapıldığında, deęiřen kiři oyunu tamamlamak zorundadır.

1) Ceza-belirtilen sayıdan az oyuncusu bulunan takımlar maç cezası alır.

5. Molalar, Oyun Gecikmeleri ve Noktaların Kontrol Durumu

a. Mola-her ne zaman geçerli bir olay ortaya çıkarsa yetkili mola verebilir. Mola 10 dakika ile sınırlıdır.

b. Oyunun kasıtlı geciktirilmesi-yetkilinin düşüncesine göre eęer oyun yeterli ya da geçerli sebep olmaksızın kasten geciktirilmişse, yetkili kiřiye bir uyarı verilir. Eęer oyun hemen kaldığı yerden devam etmezse, geciktiren takım maç cezası alır.

c. Hava, felaket, sivil düzensizlik ya da dięer tahmin edilemeyen sebeplerden kaynaklanan gecikmeler-Bu tür gecikmelerde, turnuva yöneticisinin kuralı kesin ve son olacaktır.

d. Noktaların Kontrol Durumu-Her takımdan bir oyuncu topunu yerine ulařtırmadan önce sahanın yanlarında ilerleyebilir.

6. Cezalar

a. Cezaların Uygulanması

1)Kararlılık-Bir faul işlendięi yetkili tarafından bildirilir bildirilmez, yetkili her iki takımın kaptanına da bilgi verir ve ceza kaydedildiğini bildirir. İlerisi için bir şey gerekmedięi sürece yetkilinin kuralı kesindir.

2)Kapsanmayan koşullar-Bu kurallar çerçevesine girmeyen özel durumlarda, turnuva yöneticisinin kararı kesin ve son olacaktır.

3) İtirazlar-Bir yetkilinin ya da turnuva yöneticisinin kararına herhangi bir itiraz Özel Olimpiyat oyunları tarafından antrenör olarak yetkilendirilmiş kiři tarafından oyunun tamamlanışından ya da yetkili veya turnuva yöneticisi tarafından verilen kararda 15 dakika içinde yapılmalıdır ve bunlar kabul edilmiş sayılacaktır.

4) Cezalara itirazlar-eęer bir takım planlanmış bir maçı sunmama sonucunda ya da kaydedilmiş bir şiddet sonucunda maç cezası almış ise, hiçbir resmi itiraz kabul edilmeyecektir. Özel olarak kanıtlanmamış, dikkate deęer durumlarda itirazlar kabul edilecek ve deęerlendirilecektir.

b. Özel fauller

1.Faul çizgisi faulleri-Hem işaretleme hem de atışta özel faul çizgisinin başta gelen bölümü oyuncunun ayağının herhangi bir bölümü ile ya da oyuncu tarafından kullanılan tekerlekli sandalye, koltuk değnekleri, baston vb. gibi aparatlarla top elden çıktıktan ve top özel faul çizgisinin önündeki herhangi bir oyun alanına dokunmadan geçilemez. Bir hakem, faulün şahidi olarak, bütün faulleri vermelidir. Faul işleyerek bir oyuncunun (takımın) aldığı ceza özel bir topun ölü olarak atıldığı bildirilecektir. Hakem atılan top tamamen durana dek bekleyecektir ve sonra atılmış topu sahadan uzaklaştıracaktır. Eğer top sahadaki diğer toplarla ya da misket ile birleşirse, bu toplar asıl pozisyonlarından uzaklaştırılırsa, hakem topları mümkün olduğu kadar esas pozisyonlarına yakın yerlerine yerleştirir ve oyun devam eder.

2.İki ya da dört oyunculu takımlarla ilgili oyuncuların izin verilen top sayısından fazla topla oynaması-Bir oyuncu set boyunca fazladan top attığında, atılan top geçersiz sayılır. Hakem atılan top tamamen durana kadar bekler ve atılan topu sahadan uzaklaştırır. Eğer top sahadaki diğer toplarla ya da misket ile bir araya gelirse ve esas pozisyonlarından uzaklaştırılırsa, hakem bu topları mümkün olduğu kadar esas yerlerine yakın yerlere koyar ve oyun devam eder. Bu durum dört oyunculu takımlarda oyuncunun bir top ile oynaması yerine iki topla oynaması ya da iki oyunculu takımlarda oyuncunun iki topla oynaması yerine üç topla oynaması durumlarında da ortaya çıkar. İki oyunculu takım-ikin oyunculu bir takımda kalan oyuncunun oynamak için sadece bir topu olacak. Dört oyunculu takım-Hiçbir topla oynamadan kalan oyuncu oynanmayan toplarla kimin oynayacağına karar vermek zorundadır.

3.Kendi takımına ait bir topun kuraldışı hareketi-Eğer bir oyuncu kendi takımının bir ya da birden fazla topunu hareket ettirirse, toplar sahadan uzaklaştırılır ve geçersiz sayılır, oyun devam eder.

4.Rakibin topunun kuraldışı hareketi-Eğer, sekiz topun hepsi atıldıktan sonra, eğer oyuncu rakibin bir ya da birden fazla topunu hareket ettirirse ve hala oynanmayan toplar varsa, hakem topları mümkün olduğu kadar esas yerlerine yakın yerlere koyar ve oyun devam eder.

5.Misketin bir oyuncu tarafından kuraldışı hareket ettirilmesi-Eğer misket bir oyuncu tarafından hareket ettirilirse, karşı takım oynanmayan topların yanı sıra yarışmada bulunan topların sayısı kadar puanla ödüllendirilecektir. Eğer takım sahada top yokken ve oynanmayan top kalmamışken faul yapmışsa, setin sona erdiği hakem tarafından bildirilir ve aynı sondan başlanır.

c.Topların ya da misketin kazara ya da zamansız bir hareketle hakem tarafından yerinden oynatılması

1) Oyun sırasında bir topun ya da misketin kaza ile oynatılması (daha fazla top oynanmak üzere olduğunda)-Eğer bir hakem, ölçme ya da herhangi başka bir durumda, yarışma esnasında topları ya da misketi hareket ettirirse, yarışma geçersiz sayılır ve son yerinden devam eder.

2) Bütün toplar oynandıktan sonra hakem tarafından misket ya da bir topun kazara veya zamansız oynatılması-işaretler hakem için kesinse, işaretler puanlanır. Bütün belirsiz işaretler puanlanmaz ve set geçersiz sayılır ve oyunun sonundan başlanır.

d. Topun hareketine müdahale edilmesi

1)Kendi takımı tarafından-Eğer bir oyuncu kendi takımının topunun hareketine müdahale ederse, hakem faule şahit olarak atılan topun geçersiz olduğunu bildirmek zorundadır. Geçersiz top sonra sahadan uzaklaştırılır. Hakem faulü bildirdikten sonra sahada ilerleyen topun ilerleyişini durdurmaya teşebbüs etmelidir, böylece bu top oyundaki diğer toplara çarpmayacaktır. Eğer hakem sahada ilerleyen topu durduramazsa , top tamamen durana kadar bekleyecek ve onu sahadan uzaklaştıracaktır. Eğer top sahadaki diğer toplarla ya da misket ile temasa geçerse ve bu toplar esas pozisyonlarından uzaklaşırlarsa, hakem topları mümkün olduğu kadar esas pozisyonlarına yakın yerlere yerleştirecek ve oyun devam edecektir.

2) Rakip takım tarafından-Eğer bir oyuncu rakip takımın topunun hareketine müdahale ederse aşağıdaki seçeneklerden biri ile faul cezası verilecektir;

a)Toplarla oynaması durdurulur

b)Setin geçersiz olduğu bildirilir

c)Ceza azaltılır, dokunulan topların duruşu kabul edilir ve oyuna devam edilir.

3) Pozisyonun hiçbir şekilde aksamaması-Eğer bir seyirci, hayvan ya da nesne topun hareketini yarıda keserse ve bu top oyundaki diğer toplara dokunmazsa, aynı oyuncu tarafından tekrar oynanmalıdır.

4) Pozisyonun aksaması- Eğer bir seyirci, hayvan ya da nesne topun hareketini yarıda keserse ve bu top yarışmadaki ve oyundaki diğer toplara dokunursa, set geçersiz sayılır.

5) Oyunun başka türlü aksaması-Her bir takımın miskete en yakın topunu ya da misketin pozisyonunu engelleyen herhangi bir hareketi seti geçersiz kılar. Misketten başka topların ya da birbirine yakın iki zıt topun hareketi durumunda, toplar takım kaptanları ya da hakem tarafından esas pozisyonlarına mümkün olduğu kadar yakın yerlere yerleştirilebilir. Bu tür aksatıcı hareket diğer sahadan gelen geçersiz bir top, yabancı nesnelere, seyircilere ya da

hayvanların sahaya girmesi ile ve oyundaki topların yerlerinin değişimi esnasında ve sonuncunda doğabilir.

e) Yanlış renk dağılımı

1) Değiştirilebilir-Eğer bir oyuncu yanlış renkli topu alırsa, top başka bir oyuncu tarafından ya da hakem tarafından durdurulmayabilir. Topun sonuna kadar gelmesine izin verilir ve top uygun renkte bir topla hakem tarafından değiştirilir.

2) Değiştirilemez-Eğer bir oyuncu oyundaki diğer topa dokunmadan değiştiremeyen farklı renkli bir topu atarsa, oyunun işaretleri bu zamanda kaydedilir, topu atan ya da fırlatan takım için yanlış top hesaplaması yapılır ve oyuna devam edilir. Yanlış topların tanımlamasını yapmak iki takımın kaptanları ya da hakeme aittir.

f) Oyunun yanlış devri

1) Başlangıç noktası-Eğer bir takım yanlışlıkla misket ya da ilk topunu verir, hakem hem misket hem de topu geri verecektir ve set aynı yerden devam edecektir.

2) Uygunsuz sıklıkta uygun rengin sonraki atışları-Eğer bir oyuncu topunu kendi takımı içerdeyken atarsa ve diğer takımın hala atılmamış topları varsa, atılan top geldiği yerde kalır, oyun içinde olarak düşünülür ve oyun devam eder. Bu kural hangi topun içerde olduğunu kimin gösterdiğine bakılmaksızın doğru olarak kabul edilir, çünkü içerde pozisyonu doğduğunda ölçme sorumluluğu her takımın kendi sorumluluğundadır.

6. Yetkililer

a) İtirazlar

1) Yetkiliye itiraz-oyunun başlangıcı öncesinde her takımın gösterilen yetkiliye herhangi bir sebepten itiraz etme hakkı vardır. Bu itiraz üzerinde düşünülür ve Turnuva Yöneticisi tarafından karara bağlanır.

2) Katılımcı yetkililer-Takımın hiçbir üyesinin veya kayıtlı vekilin o takımında oynayacak olduğu hiçbir oyunun yönetiminde yardımcı olmasına izin verilmez.

b) Vekil yetkililer

1) Oyun sırasında-Yetkililerin vekilleri sadece Turnuva Yöneticisinin veya her iki takım kaptanlarının izni ile oyun boyunca bulunabilir.

2) Yedek yetkililer-Yedek yetkililer izin Turnuva Yöneticisi tarafından verildiği sürece oyunun herhangi bir aşamasında atanabilir.

3) Takım önerileri-Eğer oyunun herhangi bir aşamasında takımlardan biri Turnuva yöneticisine geçerli bir neden sunarsa değişiklik yapılabilir.

4) Yetkililerin üniforması-Hakemler net bir şekilde oyunculardan ayırt edilebilir olmalıdır.

c. Etik

1) Yetkili kanununun etiği-Bir hakem;

a) oyunun kurallarını çalışacak

b) kararlarında adil ve ön yargısız olacak, kararlarını skora bakmaksızın uygulayacak

c) kararlı fakat herkese hükmeden olmayacak; nazik fakat göze girmeye çalışan olmayacak; pozitif fakat asla kaba olmayacak; dik başlı fakat asla kibirli olmayacak; dostça fakat cana yakın olmayacak; sakit fakat her zaman tetikte olacak.

d) oyunu yönetmek için hem fiziksel hem de zihinsel olarak hazır olacak

e) Bir takıma diğer takım üzerinde avantaj veya fayda sağlayacak bilgi vermeyecek.

8. Diğer koşullar

a) Kırık top-Eğer bir set sırasında bir top veya misket kırılırsa, set geçersiz sayılacaktır. Misket veya topun değişimi Turnuva Yönetiminin sorumluluğundadır.

b) Saha bakımı

1) Oyundan önce-her bir oyun başlamadan önce Turnuva Yöneticisinin gözetiminde bütün sahalarda temizlenmek zorundadır.

2) Oyun sırasında saha bakımı-Sahalar oyun esnasında yenilenemez. Taş, bardak gibi nesnelere ve engeller oyun sırasında uzaklaştırılabilir.

3) Olağan dışı saha koşulları-Eğer Turnuva Yöneticisinin düşüncesine göre saha koşulları oyun için elverişsizse, oyun durdurulabilir ve başka bir saha ya da tayin edilen başka bir tarihte devam ettirilebilir.

c. Top ya da misketi uzaklaştırma-Hiçbir oyuncu misket ya da başka bir top tamamen durmadan kendi topunu oynayamaz.

9. Oyuncu davranışı

a. Her ne zaman mümkünse, bir oyuncu rakip oynarken sahadan ayrılabilir.

b. Sportmenliğe aykırı davranış-Oyuncular her zaman sportmen tarzda davranışlar sergilemelidir. Zayıf sportmenlik olarak sayılan hakaret edici dil, söz, mimik yada söz gibi herhangi bir davranış, eğer bunlar göze batacak şekildeyse diskalifiye ile sonuçlanabilir.

c. Kılık kıyafet

1)Uygun kılık kıyafet-Oyuncular bocce sporuna ve kendilerine itibar getirecek bir usulde giyinmelidirler.

2)Ayakkabı-Oyuncuların saha yüzeyine zarar verecek ona zarar verebilecek ayakkabılar giymelerine izin verilmez. Ayrıca oyuncuların ayakkabısız oynamasına da izin verilmez.

3)Uygunsuz kıyafet-Uygunsuz ya da nahoş kıyafet giyen ya da uygun olmayan şekilde giydirilmiş oyuncuların turnuvaya katılmalarına izin verilmez.

D. OYUN DEVRELERİNİN TANIMI

1.Top: Geçerli ve Geçersiz

a) Geçerli bir top, yerine ulaştırılan herhangi bir toptur.

b)Geçersiz top, yarış dışı bırakılmış veya cezalandırılmış toptur. Bir top yarış dışı bırakılabilir eğer;

1)bir ceza sonucundaya

2)saha dışına çıkmışsa

3)saha dışındaki bir nesne ya da kişiye çarparsa

4)saha tahtalarının üzerine çarparsa

5)sahadaki örtü ya da seyirciye çarparsa

6)ayak faulü sonucundaya

7)sizin (takımınızın) yanlış bir hareketi sonucundaya

8)birinin kendi takımının topunun engellenmesi sonucundaya

2.Bocce topu ve Misket

a.Misket zaman zaman cue ball, beebie vb. Şeklinde de adlandırılan küçük bir toptur.

b.Bocce topu daha büyük oyun topudur.

3.Diğer Terimler

a.Vurma bazen (spocking), atış, (bombing) vb. olarak da bilinir. Yeterli

hızla yapılan atışlar eğer hedefi şaşırmamışsa arka tahtaya vurur. Atış çizgisi bir faulü belirlemek için kullanılır.

b.(bank) ya da ribaund atışı bir topun yan ya da arka tahtada oynanmasını niteler.

c.(pointing) miskete yakın bir nokta kazanmak için atılan toptur.

d.set sahanın bir yanından diğer yanına oynanan topların oynandığı bir oyun süresidir ve puanlar verilir.

4. Faul

a.Faul ceza olarak tanımlanan bir kural ihlalidir.

BÖLÜM E- BÖLME

1.Yarışma başlamadan önce turnuva yöneticisinin bölünmelerin uygun olduğunu sağlaması önerilir. Atletler önceki deneyimlerine göre ya da daha büyük yarışmalara, uyarlanmış oyunlara göre bölünebilir. Aşağıdaki uyarlanmış oyun prosedürü mümkün olan en eşit bölünmeler için atletlere yardımcı olacak skoru sağlayacaktır.

2. Her bir atlet set olarak adlandırılan üç uyarlanmış oyun oynayabilir. Atlet her sahanın sonundan nöbetleşe yapılmalı ve izin verilen topları oynamalıdır. Atlet izin verilen topları oynarken faul çizgisini geçmemelidir.

a.Hakem topu 30 ayak çizgisine koymalı ve oyuncu sekiz top oynamalıdır. Hakem en yakın üç topun ölçüsünü alacak ve mesafeyi santimetre olarak kaydedecektir.

b.Sonra hakem topu 40 adım çizgisine koyacak ve oyuncu sekiz top oynayabilecek. Hakem en yakın üç topun ölçüsünü alacak ve mesafeyi santimetre olarak kaydedecektir.

c.Sonra hakem topu 50 adım çizgisine koyacak ve oyuncu sekiz top oynayabilecek. Hakem en yakın üç topun ölçüsünü alacak ve mesafeyi santimetre olarak kaydedecektir.

d.Bölme işlemi boyunca, eğer misket 30,40,50 adım noktasından hareket ettirilirse, ölçü alınmadan ve diğer top atılmadan önceki yerine yerleştirilmelidir.

e.Ölçüler bocce topu merkezinin tepesinden misket topunun merkezinin tepesine alınır, toplamda dokuz ölçme yapılır.

f.Bu bölme işlemleri Özel olimpiyatların dürüstlük kurallarına uyar.

KAYNAKÇA

Botha, S., Haupt, R., Mackenzie, G.& M. Watson (2000). **Play Bowls**. Jakaranda Printers, Queenswood.

Bruno, R. (1996). **Les Secrets de la Petanque & du Jeu Provençal**, Presses de Valmy, Paris .

Di Chiara, D. (2005). **Storia Delle Bocce InItalia e nel Mondo**. Edizioni Po.Li.Graf, Pomezia.

Pagnoni, M. (2004). **The Joy of Bocce**. Author House, Bloomington.

Reesink, HA & M. Reesink (2004). **Jeu de Boules**, Culemborg.

Türkiye Bocce Bowling ve Dart Federasyonu Web sitesi;
<http://www.tbddf.gov.tr/>

Uçmaz, V. (2010). **Geleneksel Çocuk Oyunlarımız**, Neyir Yayıncılık, Ankara.

Zorba, E. (2010). **Herkes İçin Yaşam Boyu Spor**, Neyir Yayıncılık, Ankara.